

2018年北京市高级中等学校招生考试

语 文 试 卷

一、基础·运用 (共 13 分)

学校在圆明园举行“牢记历史，缅怀先烈”主题活动。请根据要求，完成 1-5 题。

1. 圆明园曾有著名的“四十景”，它们的命名多富有浓厚的传统文化意味。其中，“上下天光”一景的命名就出自北宋文学家_____的《岳阳楼记》。(1分)

2. 下面是圆明园中“武陵春色遗址”景观说明牌上的文字。阅读这段文字，完成(1)(2)题。(共2分)

武陵春色，圆明园四十景之一，建自康熙朝后叶，是一处摹自陶渊明《桃花源记》艺术意境的园中园。该景园林植物号称山桃万株，东南部以__①__石为胜，可乘舟沿清溪而上，穿越桃花洞，进入“__②__”。该景群四周环山，山外东临巨池，余皆清溪环绕。园林主体部分南北长 220 米，东西宽 105 米，占地 2.5 万平方米，建筑面积 2000 平方米。

(1) 给加点的字注音和对画线字笔顺作出判断，全都正确的一项是 (1分)

- A. 摹 (mú) “巨”字的笔顺是： 一 丿 ㇇ 巨
- B. 摹 (mú) “巨”字的笔顺是： 一 匚 匚 巨
- C. 摹 (mò) “巨”字的笔顺是： 一 匚 匚 巨
- D. 摹 (mò) “巨”字的笔顺是： 一 丿 ㇇ 巨

(2) 结合语境，在这段文字横线处填入的汉字和词语，全都正确的一项是 (1分)

- A. ①叠 ②世外桃源 B. ①迭 ②洞天胜境
- C. ①迭 ②世外桃源 D. ①叠 ②洞天胜境

3. 在圆明园大水法遗址前，学生会主席准备给同学们讲述圆明园被英法联军毁灭的历史。阅读他的发言稿，完成(1)(2)题。(共4分)

第二次鸦片战争期间，英法联军攻入北京，闯进圆明园。他们被园内琳琅满目的珍宝震惊了，争先恐后，大肆抢夺。园内能拿走的东西，他们统统掠走【甲】实在运不走的，他们就疯狂打砸。据粗略统计，被掠夺的文物【乙】上至先秦下至清朝的各种奇珍异宝有 100 多万件。为了销毁罪证，侵略者纵火焚烧圆明园。大火烧了三天三夜，往日辉煌的宫殿、参天的古树，都化为灰。就这样，英法联军连抢带砸，使圆明园遭

受了毁灭性的破。

(1) 在【甲】【乙】两处分别填入标点符号，最恰当的一项是 (2分)。

- A. 【甲】分号 【乙】冒号 B. 【甲】分号 【乙】破折号
C. 【甲】逗号 【乙】冒号 D. 【甲】逗号 【乙】破折号

(2) 画线的句子作为这段文字的总结句，有一处表达欠妥，请你加以修改。(2分)

修改_____

4. 同学们看到了陈列在圆明园展览馆里的“雨果的一封信”。下面是这封信中的部分内容，请你阅读这段文字，完成(1)(2)题。(共4分)

在世界的某个角落，有一个世界奇迹。这个奇迹叫圆明园。

……

这个奇迹已经消失了。

有一天，两个强盗闯进了圆明园。一个强盗洗劫，另一个强盗放火。似乎得胜之后，便可以动手行窃了。他们对圆明园进行了大规模的劫掠，赃物由两个胜利者均分。……我们所有大教堂的财宝加在一起，也许还抵不上东方这座了不起的富丽堂皇的博物馆。那儿不仅仅有艺术珍品，还有大堆的金银制品。丰功伟绩！收获巨大！两个胜利者，一个塞满了腰包，这是看得见的，另一个装满了箱篋。他们手挽手，笑嘻嘻地回到了欧洲。这就是这两个强盗的故事。

(1) 这封信的作者雨果是十九世纪①国著名作家，代表作有《②》。(2分)

(2) 看过这封信，同学们纷纷在微信群里发表感想。下面是四位同学分别写下的感受，

其中修辞方法或词语使用不恰当的一项是 (2分)

- A. 烧名园，掠珍宝，恬不知耻两强盗；作书信，斥罪行，仗义执言一作家。
B. 面对焚烧圆明园的卑劣行径，雨果没有一点奴颜媚骨，表现了凛然正气。
C. 读过雨果的这封信，我们仿佛仍能感受到圆明园在哭泣，在流血，在控诉。
D. 圆明园遗址是侵略者给我们留下的课堂，它让我们永远铭记历史，勿忘国耻

5. 当活动进行到“缅怀先烈”的环节时，校团委书记拿出了一枚珍藏的《人民英雄纪念碑》小全张^①，与同学们共同缅怀自鸦片战争以来为民族解放而牺牲的先烈。下面对小全张中的的题词和碑文的理解，都正确的一项是 (2分)

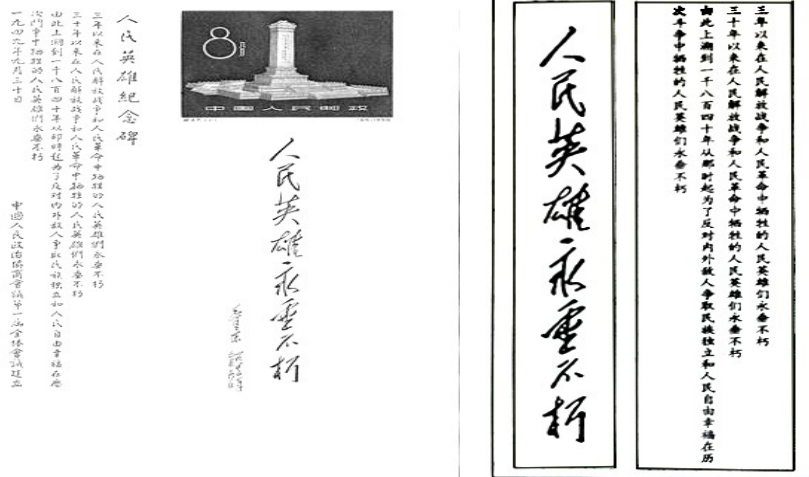

《人民英雄纪念碑》小全张 小全张中的题词（左）和碑文（右）

- A. 题词的字体属于楷书，端正典雅；碑文内容由远及近，缅怀了自 1840 年以来各个历史阶段牺牲的人民英雄，表达了对他们的敬仰之情。
- B. 题词具有行书的特点，刚劲有力；碑文内容由远及近，缅怀了自 1840 年以来各个历史阶段牺牲的人民英雄，表达了对他们的敬仰之情。
- C. 题词的字体属于楷书，端正典雅；碑文内容由近及远，细怀了自 1840 年以来各个历史阶段牺牲的人民英雄，表达了对他们的敬仰之情。
- D. 题词具有行书的特点，刚劲有力；碑文内容由近及远，细怀了自 1840 年以来各个历史阶段牺牲的人民英雄，表达了对他们的敬仰之情。

注：① [《人民英雄纪念碑》小全张] 为纪念人民英雄纪念碑建成而发行的小全张。

小全张右上方主图是人民英雄纪念碑的正面全景，主图下是镌刻在纪念碑正面的毛泽东的题词，左面是刻在纪念碑背面的由周恩来书写的碑文。

二、古诗文读（共 18 分）

（一）默写。（共 4 分）

6. 万里赴戎机，_____。_____，寒光照铁衣。（《木兰诗》）（2 分）

7. 青树翠蔓，_____，_____。（柳宗元《小石潭记》）（2 分）

（二）阅读《次北固山下》，完成 8 - 10 题。（共 6 分）

次北固山下

王湾

客路青山外，行舟绿水前。

潮平两岸阔，风正一帆悬。

海日生残夜，江春入旧年。

乡书何处达？归雁洛阳边。

8. 这首诗表达了诗人的思乡之情。诗人离乡远游，来到北固山下，看到残夜未尽而旭日已经升起、旧年未逝而春意已经显现，生发了_____的感慨。他想托鸿雁捎一封家信到洛阳，问候家乡的亲人。（1分）

9. 阅读画线诗句，观察下面两幅图画，简要说明哪一幅能够表现这一联诗句所描绘的景象。（3分）



图 1



图 2

答_____

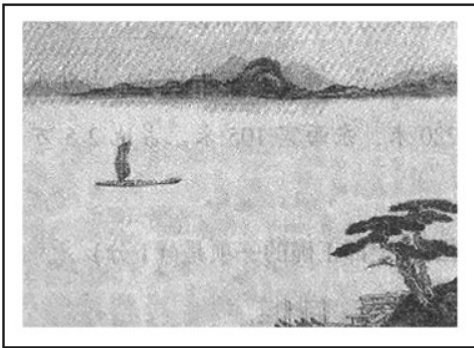
10. 这首诗描写了长江的风光。在我国古代诗词中，还有许多含“江”（长江）的诗句，其中，你读过的两句诗是“①”和“②”。（每句诗中允许有一个不会写的字用拼音替代）（2分）

（三）阅读《出师表》（节选），完成 11 - 13 题。（共 8 分）

侍中、侍郎郭攸之、费祎、董允等，此皆良实，志虑忠纯，是以先帝简拔以遗陛下。愚以为宫中之事，事无大小，悉以咨之，然后施行，必能裨补阙漏，有所广益。

将军向宠，性行淑均，晓畅军事，试用于昔日，先帝称之曰能，是以众议举宠为督。

【甲】愚以为营中之事，悉以咨之，必能使行阵和睦，优劣得所。

亲贤臣，远小人，此先汉所以兴隆也；亲小人，远贤臣，此后汉所以倾颓也。**【乙】**先帝在时，每与臣论此事，未尝不叹息痛恨于桓、灵也。侍中、尚书、长史、参军，此悉贞良死节之臣，愿陛下亲之信之，别汉室之隆，可计日而待也。

臣本布衣，躬耕于南阳，苟全性命于乱世，不求闻达于诸侯。先帝不以臣卑鄙，猥自枉屈，三顾臣于草庐之中，咨臣以当世之事，由是感激，遂许先帝以驱驰。**【丙】**后值倾

覆，受任于败军之际，奉命于危难之间，尔来二十有一年矣。

先帝知臣谨慎，故临崩寄臣以大事也。受命以来，夙夜忧叹，恐托付不效，以伤先帝之明，故五月渡泸，深入不毛。今南方已定，兵甲已足，当奖率三军，北定中原，庶竭弩钝，除奸凶，兴复汉室，还于旧都。此臣所以报先帝而忠陛下之职分也。至于斟酌损益，进尽忠言，则攸之、祗、允之任也。愿陛下托臣以讨贼兴复之效，不效，则治臣之罪，以告先帝之灵。若无兴德之言，则责攸之、祗、允等之慢，以彰其咎；陛下亦宜自谋，以咨诹善道，察纳雅言，深追先帝遗诏。臣不胜受恩感激。

今当远离，临表涕零，不知所言。

11. 下列选项各有两组词语，每组词语中加点字的意思都相同的一项是（2分）

A. 有所广益／精益求精 计日而待／不计其数

B. 不求闻达／知书达理 由是感激／实事求是

C. 夙夜忧叹／忧心如焚 庶竭弩钝／尽心竭力

D. 察纳雅言／温文尔雅 临表涕零／涕泪交流

12. 翻译文中三处画线语句，并依据上下文对其作出进一步理解，全都正确的一项是（2分）

【甲】愚以为营中之事，悉以咨之，必能使行阵和睦，优劣得所。

翻译：我认为军营中的事情，都要征询他的意见，就一定能使军队上下团结和睦，品行高低不同的人各有合适的安排。

理解：诸葛亮之所以推荐向宠是因为向宠人品好，军事才干突出，深得刘备赞誉。

【乙】先帝在时，每与臣论此事，未尝不叹息痛恨于桓、灵也。

翻译：先帝在世的时候，每次跟我谈论起这些事情，都会为桓帝、灵帝二位君主深深叹息，并对他们感到痛心和遗憾。

理解：刘备痛心和遗憾的原因是桓、灵二帝亲近小人，疏远贤臣，造成了东汉的衰败灭亡。

【丙】后值倾覆，受任于败军之际，奉命于危难之间，尔来二十有一年矣。

翻译：后来遇到兵败，在战事失败的时候我接受了重任，在危难关头我受到委

任，至今已有二十一年了

理解：诸葛亮于“倾覆”时接受任务，是为了报答刘备三顾茅庐和临终托付大事的恩情。

13. 为国尽忠是中华传统美德。请你根据上文和下面的两则【链接材料】，概括说明为国尽忠在诸葛亮、魏征、岳飞身上分别是如何体现的。（4分）

【链接材料一】

太宗^①新即位，励精政道，数引征^②入卧内，访以得失。征雅^③有经国之才，性又抗直，无所屈挠。太宗与之言，未尝不欣然纳受。征亦喜逢知己之主，思竭其用，知无不言。太宗尝劳^④之曰：“卿所陈谏，前后二百余事，非卿至诚奉国，何能若是？”其年，迁尚书左丞。

（节选自《旧唐书·魏征传》）

【链接材料二】

嗣^⑤当激励士卒，北逾沙漠，尽屠夷种。迎二圣^⑥归京阙，取故地上版图，朝廷无虞^⑦，主上奠枕^⑧，余^⑨之愿也。

（节选自岳飞《五岳祠盟记》）

注：① [太宗] 李世民，唐代皇帝。 ② [征] 魏征，唐初政治家。 ③ [雅] 平日，向来。 ④ [劳] 慰劳。 ⑤ [嗣] 随后，接下来。 ⑥ [二圣] 指被金兵俘虏北去的宋徽宗和宋钦宗。 ⑦ [虞] 优虞，忧患。 ⑧ [奠枕] 安枕。 ⑨ [余] 指岳飞。

答_____

三、名著阅读（5分）

14. 俄国著名作家列夫·托尔斯泰说：“理想的书籍，是智慧的钥匙。”请结合你阅读过的一部长篇小说，简要谈谈你对这句话的理解。（100字左右）

答_____

四、现代文阅读（共24分）

（一）阅读下面材料，完成15-17题。（共7分）

【材料一】

故宫博物院（简称“故宫”）成立于1925年，是中国最大的古代文化艺术博物馆，是中国文化遗产的守护者和传承者。截至2016年底，故宫文物藏品总数达186万余件。近年来，故宫以丰富的馆藏资源为基础开展文化普及活动，成为公共教育的重要场所。展览是博物

馆最基本的教育形式。为了使展览效果最优化，故宫在以往展览的基础上，改变思路，不断创新，开创了文物藏品①的新方式：展览不再是对文物进行简单摆放，而是通过文字、颜色、声音、图像等进行艺术再现；同时，通过图录制作、书籍编写、学术研讨、数字影像辅助导览等方式，让观众在观展时更好地了解展品的文化内涵。2016年，故宫成立教育中心，针对不同年龄、层次的观众，开展内容丰富、形式多样的体验活动，全面、立体地发挥故宫的公共教育功能。在公共教育中，故宫重视与教育机构合作，采用馆校合作方式开展选修课程和综合实践活动，让青少年在轻松活泼的参与中了解优秀的传统文化。

【材料二】



图1 国博接待观众总量统计



图2 国博接待未成年观众量统计

中国国家博物馆（简称“国博”）是一座全面系统展现中华优秀传统文化、革命文化和社会主义先进文化的综合性博物馆。馆中设有“古代中国”“复兴之路”两个基本陈列和 10 多个不同门类的专题展览，每年还有 50 余个临时展览，国博已经成为公共教育的重要平台。近年来，国博的展览吸引了国内外众多观众前来参观。2017 年国博接待观众总量达 806 万人次，其中包括未成年观众 139 万人次。为了充分发挥国博的公共教育功能，自 2012 年 5 月起，国博设立了教育体验区。目前，围绕“历史与艺术并重”的主题，根据家庭、学校和社会不同群体开发了“阳光少年”“社会大课堂”“文化博览”三大系列课程，形成了以藏品为基础，以体验为重要方式的公共教育新模式。国博特别重视与学校合作，例如，为了使博物馆的馆藏资源和学校的教学内容相互补充，采用“双师教学”的模式，让学生对所学知识有全方位的认知。

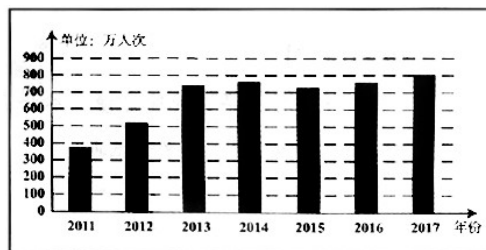
【材料三】

中国科学技术馆（简称“科技馆”）是一座国家级综合性科技馆，是实施科教兴国战略、普及科学知识、提高公众科学素养的大型科技教育设施。科技馆以科学性和趣味性相结合的展览设计理念开展公共教育，吸引了众多的参观者。馆中展品涉及航空、航天、机械、交通能源、信息科技、生物科技、纳米科技等众多领域。科技馆在利用展品进行展览教育的同

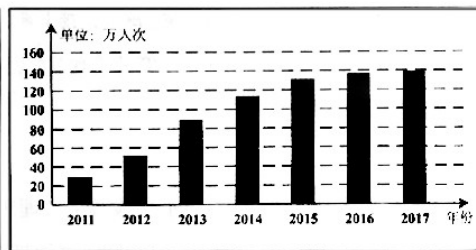
时，还设置了科普活动室和实验室，配置了计算机、微型机床、3D 打印机等近 200 套不同系列活动器材和 40 多套相关的实验仪器，设计了“飞行器的奥秘”“光影探秘”“生命科学俱乐部”等系列活动，让观众在亲身体验中，加深对科学的理解。②，吸引了越来越多的参观者，尤其是青少年。2017 年 9 月 1 日，科技馆正式启动“馆校结合基地校”项目，为首批 200 所中小学校提供场馆活动，为创新人才培养、校本课程开发、科技教师培训等提供服务。

15. 依据上下文，在【材料一】和【材料三】横线处依次填入的语句，都正确的一项是（2 分）

- A. ① 展出和阐明 ② 科普实践活动的这些内容
B. ① 阐释和展示 ② 这些丰富的科普实践活动
C. ① 展示和阐释 ② 这些丰富的科普实践活动
D. ① 阐明和展出 ② 科普实践活动的这些内容

16. 阅读【材料二】中的图 1 和图 2，结合这则材料所说明的主要内容，你得出的结论是什么？（2 分）

答：_____

17. 依据上述三则材料，博物馆开展公共教育的主要方式可以概括为_____、_____、
（每空限 8 个字以内）（3 分）

（二）阅读《信天游》，完成 18-21 题。（共 10 分）

信天游

刘成章

① 信天游这个名字，如明月流水，如仙界的风，即使把它放到全世界数千年来所有的艺术品类之中，也数得上奇美浪漫。

② 透过渺远和苍凉，是一眼望不尽的峁^①梁连绵，沟壑纵横。这边山头犁铧^②翻着土浪，羊肚子手巾扎在头上，扶犁者汗湿衣褂；那边沟里扁担一闪一闪，小脚片踩出花似的踪迹挑水者是个十三四岁的小女女。扶犁汉子也许觉得今天特别口渴，便朝沟里喊去：“哎——风儿！晌午送饭，别忘了给我多舀半罐子米汤！哎——洋芋丝丝也拿上一点！”小女女便转脸应声：“哎——舅舅！我听下啦！”他们必须扯长声儿，不然，对方就难以听清。而他们觉得需要排遣寂寞无聊的时候，便以更高亢、更悠扬的嗓音唱了——这就是与中原文化迥异的信天游了。祖祖辈辈，年年岁岁，信天游唱在放羊的山坡上，唱在赶脚的大路上，唱在锄地的五谷间——处处都是宏阔的舞台，声声都如云霞之辞。

③ 小时候的我被母亲牵着稚嫩的手，走在延河畔上。突然，好像从那云缝中，猛乍乍淌出一股飘逸的光，瑰丽迷人。那是我平生所听见的第一支信天游：

你妈妈打你你给哥哥说，

为什么你要把洋烟喝？

我妈妈打我我不成材，

露水地里穿红鞋。

这样土气，这样简单，却这样富于艺术魅力的两句信天游，一经入耳，便入骨，便入髓，我此生便再怎么也忘不了了。

④ 上初中后，因为爱上了文学，我被信天游迷得死去活来。我买了一本何其芳、张松如二人主编的《陕北民歌选》，又念歌词又唱曲谱。书上那“上畔畔的葫芦”，那“清水水玻璃”，那“双扇扇门来单扇扇开”，虽然都是我熟悉的事物，但还是给我开启了一个诗意的世界，令我神往。

⑤ 有一天我登上了一个山顶，突有一支嗓音浑厚的信天游响在我的耳畔。我看见，唱歌的是个放羊老汉。他唱得实在太美了，但我写作文时竟不知该如何描述。我那时候望着那苍茫辽阔、连绵起伏的黄土高原，听着这支信天游，实在分不清信天游是脱胎于它，还是它有几分信天游的影子？后来我曾经暗暗地想，假使信天游可以像天下万物似的有形有色，而且其形色永不糟朽，那么，整个陕北高原的天空，一代代的累积，它每寸蓝天每寸云彩都会缀满音符和文字的晶亮钻石。

⑥ 1956年，我还是个高一学生。在延安举行的五省（区）青年造林大会上，我见到了31岁的诗人贺敬之。之后不久，一首信天游形式的作品横空出世，那就是他的《回延安》。它让我爱不释手。诗中经典名句“几回回梦里回延安，双手搂定宝塔山”，既有信天游的质朴语言和韵味，又充溢着李白一样的浪漫诗思。

⑦ 我是一路苦恋着信天游走进中年时代的。不知不觉间，我收集购买的信天游和陕北民歌，以及与之相近的爬山歌、山西民歌的资料和书籍，无法尽数。把它们堆在一起，竟有十几斤重了。忽有一日，省上组织了个创作班子，拿着初步改端下的五首陕北革命民歌来到延安，一边修改一边征求意见。好像是一个上午吧，我们延安文工团创作组一行数人被召去开会。经过初步改编的陕北民歌，如久埋土中的明珠出土、如重开的牡丹，闪耀在人们面前。为了新写一首中央红军初来陕北的歌子，我在带来的那堆书里翻找，找见了让人眼睛为之一亮的两句：“山丹丹开花红满了山，中央来了大发展。”我好不高兴！天色入暮，我把它交给我团的老作曲家航海。不久之后，一首深受人们喜爱的信天游歌曲《山丹

丹开花红艳艳》，与其他几首民歌一起，震响在全国的广播喇叭之中。

⑧我自己当然也写过信天游歌曲。那一年，我以上下两句原生态的信天游为动机，与作曲家王建民合作，创作了一首完全是信天游味道的歌曲，里面每节都有“圪^③梁梁”三字回旋萦绕，便名之为《圪梁梁》。我还与他合作过一首以信天游为基调的女声独唱《崖畔上酸枣红艳艳》。当陕北的山水间飘荡着这两首歌的时候，我整个身心便油然而生出一种归属感。

⑨大约在十多年之前，我曾忧心，那曾经像野草一样一个劲地往外钻的信天游歌手，在陕北这片可爱的黄土地上，怎么忽然间变得稀缺起来了！可幸好是我的感觉有些偏差。完全在不经意间，我终于发现信天游歌手就像春雨过山丹丹，开得好红好红，这山是那山也是。更让我欣喜的是，那一年回延安，一下火车，便有小青年们一边出车站，一边放开嗓门，高唱着一声声的信天游。他们大概一看见宝塔山，嗓子就痒痒了。他们对着延安群山环抱着的空旷夜空，就像虎归深山鱼归海，便任情任性起来。

⑩啊，陕北，生我养我的这片厚土啊，我愿像这信天游一样地高高飞起，化作装饰你的夜空的月晕，绕着月亮转_____。

(有删改)

注：①[峁 (mǎo)]我国西北地区称顶部浑圆、斜坡较陡的黄土小丘。②[犁铧 (huá)]翻地的农具。③[圪]念 gē。

18. 阅读第①段，你想到的问题是什么？请把这个问题写出来，并结合这段的内容简要说明产生问题的原因。(2分)

问题：_____

原因：_____

19. 阅读第③-⑨段，将这部分文字中体现作者情感脉络的关键语句摘抄下来。(2分)

答：_____

20. 简要分析第②段画线语句是如何用形象的语言写出信天游特点的。(3分)

答：_____

21. 根据作者所表达的情感，从下面三个短语中选择一个填入文章结尾的横线处，最恰当的一项是(3分)

【甲】红圈圈 【乙】一圈红 【丙】圈圈红

(三) 阅读下面的文字，完成22-24题。(共7分)

① 读书是一个人成长的重要途径。读书的方法多种多样，但循序渐进是最基本的方法。

② 任何事物的发展都是一个渐进的过程，都是从无到有，从小到大，逐步完善的。读书也一样，必须由少到多，由浅入深，逐步理解、消化、吸收。“万丈高楼平地起”，大楼要一层一层往上盖，书也要一点一点认真读。正如清代陆清献在《示儿书》中所说：“一日所读虽不多，日积月累，自然充足。”读书如果违背了循序渐进的规律。急于求成，就好像肚子饿时吃饭，狼吞虎咽，囫囵吞枣，不仅没能品尝到菜肴的滋味，甚至可能会因噎废食。数学家华罗庚也说：“学习上切忌好高骛远，急于求成。学得不扎实，你想来得快些，结果反倒慢了。”可见，循序渐进是一种符合事物发展规律的读书方法。

③ 任何学科的知识体系都是由浅入深建立起来的，起点都是基础知识。循序渐进的读书方法是与学科知识体系的特点相适应的，因此，读书就要从基础知识开始。杰出的科学家都是从最简单的加减乘除开始学起，杰出的画家都是从最简单的线条和色彩开始练起，杰出的文学家也都是从最简单的遣词造句开始写起。他们都是在起点就打下了坚实的基础才会不断提高，有了后来的成就。这充分说明打好基础，循序渐进，才会取得好的结果。

④ 在循序渐进的阅读中，随着对内容理解的不断加深，人们会产生更深入的思考，因而循序渐进的阅读就成为读书者进步的阶梯。南宋哲学家朱熹曾说“读书之法，在循序而渐进，熟读而精思”，这是他自己读书经验的总结。他曾每日从《礼记》《左传》等经籍中选取两段，反复阅读，出口成诵，进而不断思考，融会贯通，最终形成自己的思想。正是这样，他才成为伟大的哲学家。

⑤ 青年人读书欲望很强，读书劲头很大，这是可喜的现象。但有些人读书贪多求快，“在空中起跳”，忽视打好扎实的基础，违背了循序渐进的规律，结果收效甚微。因此，一个人只有掌握了正确的读书方法，才能日益精进。

22.上面的文字告诉我们的一个道理是_____。（限 12 个字以内）（2 分）

23.阅读全文，判断下列说法，不正确的一项是（2 分）

【甲】第②段分别引用陆清献和华罗庚的话，来充分论证本段的观点。

【乙】第③段论述的重点是：任何学科知识体系的起点都是基础知识。

【丙】第④段先说内容理解的加深会带来思考的深入，据此提出观点，再用朱熹的言行做证明。

24.下面是《论语》中关于学习的两则语录，哪一则有助于你理解上面的文字？请简要说明理由。（3 分）

① 子曰：“温故而知新，可以为师矣。”

②子曰：“学而不思则罔，思而不学则殆。”

答：_____

五、写作（40分）

25.从下面两个题目中任选一题，写一篇文章。

题目一；一位著名学者曾经说过这样的话：任何一个多少知道一点自己国家历史的人，都应该对本国过往的历史心怀敬意。历史不仅书写在浩瀚的史籍里，也沉淀在众多的历史古迹和历史文物中。请你任选一处古迹（圆明园除外）或一件文物，将“_____，让我心生敬意”补充完整，构成你的题目，写一篇文章。不限文体（诗歌除外）。

题目二：请你用上“伙伴”“困境”“成长”这三个词语，以“在幽深的峡谷里”为开头，发挥想象，

写一篇故事。题目自拟。

要求：（1）请将作文题目抄写在答题卡上。

（2）字数在 600-800 之间。

（3）不要出现所在学校的校名或师生姓名。

2018 年北京市高级中等学校招生考试 语文试卷参考答案

一、基础·运用（共 13 分）

1. 范仲淹

2.

(1) D

(2) A

3.

(1) B

(2) 就这样，英法联军连抢带砸的行为，使圆明园遭受了毁灭性的破坏。

4.

(1) 法 悲惨世界/巴黎圣母院/九三年

(2) B

5. D

二、古诗文阅读（共 18 分）

（一）默写。（共 4 分）

6. 关山度若飞。朔气传金柝

7. 蒙络摇缀，参差披拂

（二）阅读《次北固山下》，完成 8—10 题。（共 6 分）

8. 寄回家乡的书信何时才能送达。

9. 图一，图一描绘了一幅潮水上涨，湖面与两岸平齐；风势正顺，孤舟悬帆于湖面之上的景象。正体现诗句“潮平两岸阔，风正一帆悬。”中“潮平”“岸阔”“风正”“帆悬”的意象，而图二中的潮落、水浅、帆停的景象与原诗句意不符，因此选择图一。

10. “悠悠。不尽长江滚滚流”

“日暮乡关何处是，烟波江上使人愁”

（三）阅读《出师表》节选，完成 11—13 题（共 8 分）

11. C

12. 乙

13. 诸葛亮在为后主刘禅上书《出师表》中写道为报先帝遗愿，已经平定南方并即将北伐，以便早日铲除奸凶，恢复汉朝基业。此外，他还用恳切的言语劝勉陛下“亲贤臣，远小人”，论述至情至理，体现了他心系国家命运，为国事鞠躬尽瘁、直言进谏、耿直不讳的精神。

在《旧唐书·魏征传》中提到魏征耿直不阿、治国有方，为君主上书的谏言多达 200 余则，可见他对国事的用心负责。

岳飞则是表达了消灭蛮夷、平定动乱局势以安君主的一片忠心，由此可见他始终是把为国尽忠放在第一要位的。

三、名著阅读（5 分）

14. 答案示例：一本好书能够给我们带来无限收获，开启智慧的大门。《三国演义》中，诸葛亮草船借箭的故事，让我学会了面对看似无法完成的任务时，只要善于转换思路，借助他人力量就可以帮助自己获得成功。关羽单刀赴会，运用勇气和计谋成功脱险，让我明白处变不惊也是一种智慧。

四、现代文阅读（共 24 分）

（一）阅读下面材料，完成 15—17 题。（共 7 分）

15. C

16. (1) 图一说明国博接待的观众总量逐年增加，国博已成为公共教育的重要平台。

(2) 图二显示国博接待未成年人的数量逐年增加。说明国博重视与学校合作。充分发挥教育功能。

17. 形式多样的展览、丰富的活动体验、馆校合作

（二）阅读《信天游》，完成 18—21 题。（共 10 分）

18.

问题：为什么信天游是一件绝伦的艺术品？

原因：文章第一段极度赞美了信天游但是没有任何具体介绍，为下文作铺垫同时吸引读者兴趣，为什么它是一件精美的艺术品？

19. 这样富于魅力的信天游，一经入耳，便入髓，我此生便再怎么也忘不了。上初中后，因为爱上了文学，我被信天游迷的死去活来。我是一路苦恋着信天游走进中年时代的。我整个身心便油然而生一种归属感。

20. 第二段划线句运用了比喻和对偶修辞手法，将陕北的山川大地都比喻成延长信天游的舞台，生动形象地展现了信天游的普及以及贴近生活的特点。将信天游的歌声比喻成了云霞之辞，体现了信天游的高亢嘹亮的特点。

21. 【丙】

（三）阅读下面的文字，完成 22—24 题。（共 7 分）

22. 读书需要循序渐进

23. 乙

24.

示例一：我认为第一句话有助于理解上面的文字，“温故而知新，可以为师矣”意思是温习旧知识从而得知新的理解与体会，可以凭借这一点就可以成为老师了。这一观点与文章中心论点“读书需要循序渐进”相符合，温习旧知识的过程中随着理解的加深，就会产生更加深入的思考，因而，循序渐进的阅读就更加有助于读书者的进步，与原文论点表意一致，所以我认为第一句更有助于理解文章。

示例二：我认为第二句话有助于理解上面的文字，“学而不思则罔，思而不学则殆”意思是孔子说：“只是学习却不思考就会迷惑而无所获，只是思考却不学习就会精神疲倦而无所获。”这一观点与文章中心论点“读书需要循序渐进”相符合，在循序渐进的阅读的过程中才可以达成在不断学习的同时不断思考所学习的内容，也就保证了我们的阅读是有收获的，反之如果违背了循序渐进的规律，就会囫囵吞枣，导致阅读没有收获，所以我认为第二句更有助于理解文章。

五、写作（40分）

25. 从下面两个题目中任选一题，写一篇文章。

作文评分标准

项目等级	内容、表达（36分）	说明	书写（4分）
一类卷 (40-34)	符合题意，内容具体，中心明确；想象丰富、合理；条理清楚，结构合理；语言通顺，有2处以下语病。 赋分范围：36-30分	以33分为基准分上下浮动，然后加书写项的得分。	4分
			书写正确、工整，标点正确，格式规范。
二类卷 (33-29)	比较符合题意，内容比较具体，中心比较明确；想象比较丰富、比较合理；条理比较清楚，结构比较合理；语言比较通顺，有3-4处语病。 赋分范围：29-25分	以27分为基准分上下浮动，然后加书写项的得分。	3分
			书写基本正确、工整，标点大体正确，格式规范。
三类卷 (28-24)	基本符合题意，内容尚具体，中心基本明确；想象不够丰富、不够合理；条理基本清楚，结构基本完整；语言基本通	以22分为基准分上下浮动，然后加书	2分
			书写错误较多，字迹不够清楚，标点错

一年级数学下册阶段性检测(一)

班级_____姓名_____成绩_____

一、填空题 (29分)

(1) 80 里面有 () 个十。 100 个一是 () 。

(2) 3 个一和 8 个十组成的数是 () 。

(3) 10 个十组成的数是 () 。

(4) 56 的十位上的数是 () ，表示 () 个 () ；个位上

的数字是 () ，表示 () 个 () 。

(5) 一个数个位是 7 ，十位是 4 ，这个数是 () 。

(6) 100 里面有 () 个十。

(7) 67 的前面一个数是 () ，后面一个数是 () 。

(8) 计数器从右边起，第一位是 () 位，第二位是 () 位，

第三位是 () 位。

(9) 98 里面有 () 个一和 () 个十。

(10) 在 45、54、67、89、21 和 100 中，单数有 ()、

()、()、()，双数有 ()、()。按照从大

到小的顺序把下面各数排列起来。

() > () > () > () > () > ()

二、看谁算得又对又快 (20 分)

$83-3=$ $8+70=$ $96-6=$ $8+20=$ $9+90=$ $45-$

$5=$ $14-9+30=$ $30+4=$ $49-9=$ $75-5=$ $40+$

$7=$

$8+40=$ $26-6=$ $40+5=$ $58-8=$ $47-40=$

$2+80=$ $20+5=$ $4+60=$ $45-40+8=$

三、在○里填上“>”“<”“=” (12分)

$100 \bigcirc 99+1$ $45-5 \bigcirc 46-6$ $70+6 \bigcirc 7+60$

$32-2 \bigcirc 32+2$ $84-4 \bigcirc 86-6$ $95-5 \bigcirc 6+50$

$30+2 \bigcirc 40+1$ $80+7 \bigcirc 7+80$

四、按规律填出 () 里的数。 (7 分)

(1) 、 5、10、15、20、 ()、 ()、 ()。

(2) 、 2、4、6、8、 ()、 ()。

(3) 100、90、80、 ()、 ()。

五、解决实际问题。 (30 分)

1、兔妈妈采了 46 个蘑菇

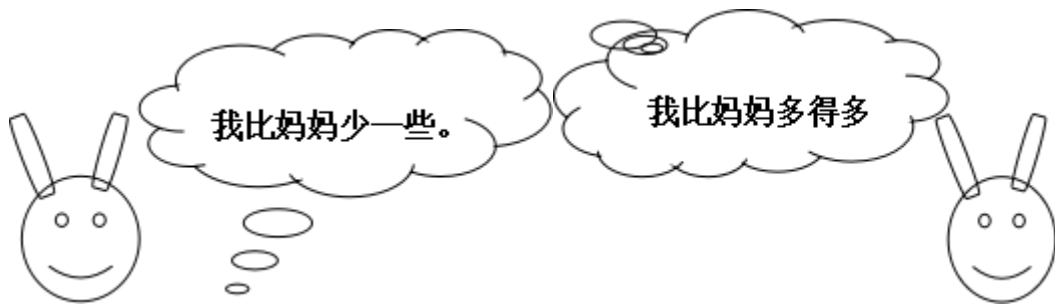

兔哥哥

兔妹妹

(1) 兔哥哥可能采了多少个蘑菇? (画√)

42	38	21

(2) 兔妹妹可能采了多少个蘑菇？(画√)

50	70	92

2、一共要搬 56 张椅子，已经搬了 50 张，还要搬多少张？

$$\square \bigcirc \square = \square$$

3、二（1）班男生有 10 人，女生有 9 人。二（1）班一共有多

少人？

$$\square \bigcirc \square = \square$$

4、二（1）有 18 人，其中女生有 9 人。二（1）班男生有多少

人？

$$\square \bigcirc \square = \square$$

5、老猫和小猫一共钓了

24 条鱼。老猫钓了 20 条，

小猫钓了多少条？



$$\bigcirc \square = \square$$

	篮球	跳绳	毽子
原有	35 个	43 根	14 个
借走	30 个	3 根	6 个
还剩	() 个	() 根	() 个

6、

班级_____ 姓名 _____ 成绩 _____

一、填空。(20分)

- 1、两位数乘两位数的积，最大是()，最小是()。
- 2、 49×28 的积是()位数，积大约是()。
- 3、 $25 \times 3 \times 6 = 25 \times () () \div 6 = 60 \dots 5$
- 4、一张作文纸共21行，每行18个格子。这张纸一共大约有()个格子。
- 5、李师傅平均每天加工10个零件，二月份工作22天能加工()个零件。
- 6、50个20相加得()。
- 7、我们学过的长度单位有()、()、()、厘米、()。
- 8、在()里填上适当的数。
(1) 4千米 = ()米； (2) 8厘米 = ()毫米；
(3) 3米 = ()厘米； (4) 50分米 = ()米；
(5) 5000千克 = ()吨； (6) 3千克 = ()克；

二、直接写得数。(20分。)

$32 \times 30 =$	$11 \times 50 =$	$20 \times 40 =$	$57 - 19 =$
$40 \times 5 =$	$37 + 18 =$	$40 \times 21 =$	$90 \div 3 =$
$120 \times 3 =$	$630 \div 3 =$	$25 \times 40 =$	$8 \times 50 =$
$30 \times 13 =$	$60 \times 50 =$	$62 \times 0 =$	$12 + 20 =$
$30 \times 23 =$	$40 \times 50 =$	$24 \div 2 =$	$400 \div 2 =$

三、用竖式计算，带★要验算。(3+3+3+4=13分。)

$24 \times 38 =$	$52 \times 80 =$	$26 \times 29 =$	★ $54 \times 45 =$
------------------	------------------	------------------	--------------------

四、在()里填上适当的单位。(10分。)

- (1) 学校操场长100()。
- (2) 一支钢笔长15()。
- (3) 一座塔楼高32()。
- (4) 小明身高140()。
- (5) 一座桥大约能载重60()。
- (6) 一头大象约重7()。
- (7) 一个鸡蛋重40()。
- (8) 一包味精50()。
- (9) 一头鲸鱼重150()。
- (10) 轮船能载重200()货物。

五、估一估，把得数比3000小的算式圈起来。(6分)。

49×73 39×62 69×39 82×68 99×18 78×52

六、解决问题。(30分。)

1、抄一篇500字的作文，用每页22行，每行21个格子的作文纸抄，抄2页纸够吗？如果够多几个格子？如果不够少几个格子？

2、星期天，爸爸妈妈带我和弟弟到公园玩。公园的门票是：成人每位28元，

儿童每位 14 元。请问我们买门票要花多少钱？

3、张庄小学的同学排队做操，如果每排站 28 人，站成 18 排后还多 15 人。张庄小学一共有多少人？

4、每筒羽毛球有 12 个，每筒 28 元。(1)这些羽毛球一共有多少个？(2)买这些羽毛球一共要多少钱？

5、小明绕学校操场跑一圈是 200 米，跑 8 圈是多少米？

6、工厂用一辆载重 4 吨的汽车运 8 台机器，每台机器重 480 千克。能一次运完吗？

三年级语文下册阶段性检测（一）

清洁分：5分

班级_____ 姓名_____ 成绩_____

一、看拼音，写词语（10分）

mín zú pǔ xiě jià shǐ chuàng zào chuán dì

() () () () () ()

āi shāng tuō qǐ róng bù huáng kǒng dǒng shì

() () () () () ()

二、组词（8分）

架 () 蜓 () 辽 () 操 () 阻 ()

驾 () 蜒 () 疗 () 澡 () 组 ()

摘 () 似 shì () 系 jì ()

滴 () sì () xì ()

三、填字成词（9分）

搏 () 风浪 难以 () 数 () 为壮观 生 () 繁衍

用之不 () () 波浩渺 流连 () 返 春光明 ()

云 () 雾罩 () 万变 一 () 千里 奇峰 () 岭

白云 () 狗 飘飘 () 仙 变 () 无常 千 () 万 ()

四、填上表示色彩的词（5分）

() 的迎春花，() 的桃花，() 的梨花，引来一群美丽的蝴蝶。
小河河面映着 () 的天空，再加上岸边 () 的柳树，真像一幅美丽的图画。

五、根据课文内容填空（23分）

1、一天清晨，我看到有个小女孩 在花前，从花丛中小心地 了一片带露水的花瓣，双手 着，然后飞快地 过田野， 远了。

2、像 穿行在大地上， ， 。

东起 ，西到 ， 谱写了 的诗篇。

3、像 飘落在大地， ， 。

北起 ，南到 ， 谱写了 的诗篇。

4、我把雪儿 ，雪儿 ，似乎在向我 ，然后向 。

六、 阅读理解 (15分)

(一) 7分

庐山的云雾千姿百态。那些笼罩在山头的云雾，就像是戴在山顶上的白色绒帽；那些缠绕在半山的云雾，又像是系在山腰间的一条条玉带。云雾弥漫山谷，它是茫茫的大海；云雾遮挡山峰，它又是巨大的天幕。

- 1、用“——”划出这小节的中心句。
- 2、这一小节重点写了庐山云雾的四种姿态，即（ ） 、（ ） 、（ ）和（ ） ，作者把这些云雾分别比作（ ） 、（ ） 、（ ）和（ ） 。
- 3、庐山景色美丽，古代多少诗人留下了赞美她的诗句，请你写出一句。

_____ ， _____ 。

(二) 8分

古怪的风

风是个很古怪的东西，它的脾气谁也捉摸不透。

春天，它很活泼、很温柔。轻轻地给杨柳梳（辨 辩 辫）子，给小河穿上带波纹的绿衣，亲吻人们的脸，吹醒了一个冬天的鲜花们去点缀整个春天。

夏天，它很懒惰。因为天气热，它便偷懒在家睡大觉，逗得人们老想念它。它呢？对于人们的叫骂爱理不理的，好像这些都与它无关似（sì shì）的。

秋天，它很勤快。跑遍城市和山村，吹红了山上的果子，吹黄了树叶，吹来了丰收，吹开了农民的笑脸。

冬天，它很调皮。雪花姑娘刚给大地盖好雪毯，它就把雪毯吹开，看大地妈妈和她的孩子睡得（de dé）是否香甜。它还爱搞恶作剧，吹冻了冰雪，一些不怕冷的（贫 贫）玩的小朋友出门摔上几跤，它便坐在树枝上笑，笑得连枯枝也“啪啪”作响。

- 1、在文中括号内选择正确的词或读音，在上面打“√”。
- 2、从文中找出下列词语的近义词、反义词，并写下来。

近义词：懒惰（ ） 顽皮（ ）

反义词：勤劳（ ） 粗暴（ ）

- 3、 填空

--	--	--	--	--	--	--	--	--	--	--	--	--	--	--	--	--	--	--	--

二年级语文下册阶段性检测（一）

班级_____ 姓名_____ 得分_____

（书写分5分）

一、看拼音，写词语。（20分）

tuán yuán jiàn kāng bō luó jìng ài sāng yè

--	--	--	--	--	--	--	--

xiù fēng càn làn yáng liǔ yǒng gǎn huà láng

--	--	--	--	--	--	--	--

二、比一比，再组词。（10分）

暖()	晓()	坡()	弯()	jiào ()	}
			觉		
缓()	绕()	破()	湾()	jué ()	

三、查字典填表。（10分）

	生字	音序	音节	应查的部首	除部首外的笔画数	组词	
四、 出 中 点	希						写 句 加 词
	盖						
	乃						
	爰						

的反义词。(4分)

- 1、蚕姑娘脱下()衣裳,换上新衣裳。
- 2、他又黑又瘦,她又()又()。
- 3、西北风吹来,感觉冷冰冰的。走在太阳底下就觉得()的了。

五、句子练习。(8分)

例:蚕姑娘脱下旧衣裳。

蚕姑娘换上新衣裳。

蚕姑娘脱下旧衣裳,换上新衣裳。

- 1、把下面两句话,合并成一句话。

下课了,小明走出教室。

下课了,小明跑向操场。

- 2、把句子写具体。

(1)、我们戴着 _____ 的红领巾一起 _____ 地去外面玩。

(2)、 _____ 的鱼儿在水里 _____ 地游。

- 3、选合适的词语,把句子填完整。

倒影 倒映

蓝天、白云、青山、绿树都()在清清的湖水中,构成了一幅五彩缤纷的图画。看着湖中的(),我深深地陶醉了。

六、排列句子顺序:(6分)

()夏天,向日葵(kuí)开花了,金灿灿的。

- () 没过几天，嫩嫩的小芽就钻出地面。
- () 春天，我把葵花籽埋在黑乎乎的泥土里。
- () 向日葵越长越高，我得 (děi) 抬头来看它。
- () 种子在地里悄悄地发芽。
- () 秋天，向日葵的籽成熟了，一颗颗真饱满。

七、按课文内容填空。(16分)

- 1、春节那天，我和爸爸、妈妈去奶奶家_____，一块儿吃_____。
清明节，人们都到郊外去_____、_____。_____节，人们吃粽子，
赛_____。
- 2、桂林的山千姿百态，有的像_____，有的像_____，还有的像_____。
- 3、春天，从蚕卵里钻出了_____的蚕姑娘，一共睡了_____次。
第一次醒来变得_____，第二次变得_____，第三次
变得_____，第四次身体一天天_____。它_____结茧，最后飞出
蛾姑娘。

八、把诗句补充完整，再把相对应的诗人、诗名和诗句连起来。

(6分)

孟浩然 《春雨》 不知_____谁裁出，二月_____似剪刀。

杜甫 《春晓》 _____，处处闻啼鸟。

贺知章 《咏柳》 随风潜入夜，_____。

九、阅读短文，回答问题。(7分)

二年级数学下册阶段性检测（一）

班级_____ 姓名 _____ 成绩 _____

一、直接写得数。（20分）

$560-60=$ $30+400=$ $500+2=$ $20\div 6=$

$880-80=$ $70+300=$ $670-600=$ $36\div 6=$

$150-100=$ $10\div 3=$ $300+500=$ $340-40=$

$45\div 5=$ $50+800=$ $780-700=$ $27\div 8=$

$6\times 9=$ $33\div 6=$ $300+20=$ $90+700=$

二、用竖式计算。（12分）

$57\div 8=$ $37\div 4=$ $50\div 7=$ $64\div 8=$

三、填空。(30分)

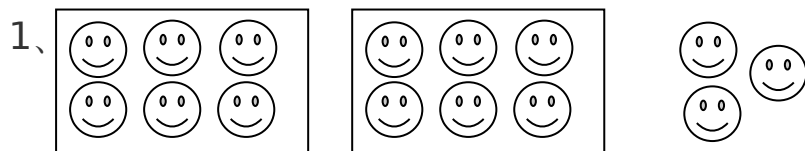

$$\square = \square (\text{盒}) \square \cdots (\text{个}) \square$$

$$\square = \square (\text{个}) \square \cdots (\text{个}) \square$$

2、75 里面最多有 () 个 9，28 里面最多有 () 个 8.

3、从右边起，第三位是 () 位，万位是第 () 位。

2、在 $\square \div 7 = 5 \cdots \square$ 中，余数可以填 ()，其中最大的余数是 ()。

5、709 里面有 () 个百和 () 个一。

6、一个数的千位上是 1，其余各位上都是 0。这个数是 ()，比它小 1 的数是 ()。

7、5 个百、3 个十和 4 个一组成的数是 ()。

8、分针从 3 走到 5 走了 () 分钟，时针从 6 走到 10 走了 () 小时。

9、在 () 里填“时”“分”“秒”。

(1) 刷一次牙大约用 4 ()。

(2) 脉搏跳 10 次大约用 8 ()。

(3) 夏天午睡大约用 1 ()。

10、按规律填数。

(1) 260, 270, 280, (), (), ()

(2) 6070, 6080, 6090, (), (), ()

(3) 503, 502, 501, (), (), ()

11、727 这个数中，最右边的“7”表示 ()，最左边的“7”表示 ()，中间的“2”表示 ()。

三、在○里填上“>”“<”或“=” (4分)

5分○5秒

1时○100分

1089○999

7890○8790

四、想一想，填一填。(8分)

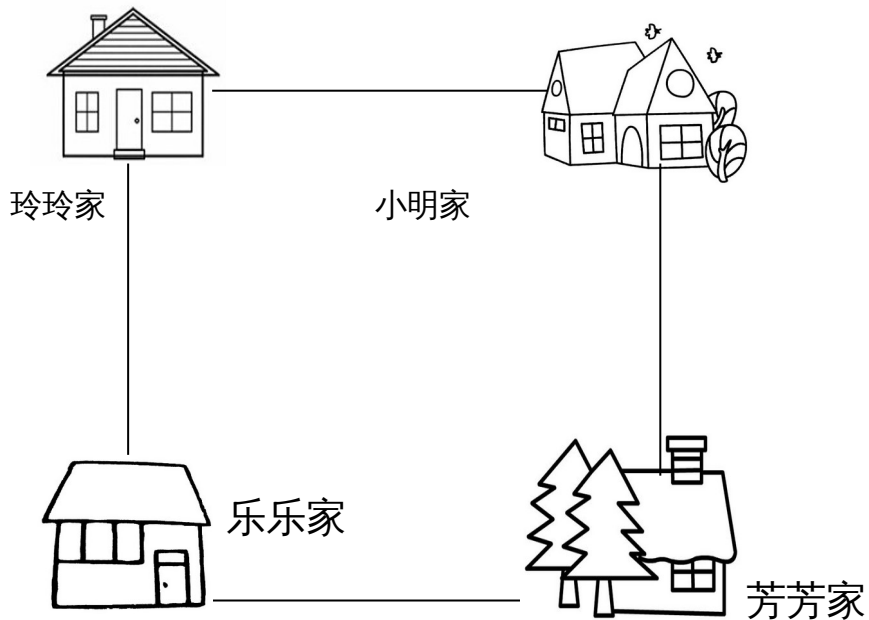

(1) 小明家在乐乐家的 () 面，芳芳家在乐乐家的 () 面。

(2) 玲玲家在芳芳家的 () 面，乐乐家在玲玲家的 () 面。

五、解决问题。(24分)

1、16本连环画，平均分给3个班，每班可以分几本，还剩几本？

2、橡皮 4元可以买几块，还剩几角？



3、有35箱矿泉水，每班分6箱。可以分给几个班，还剩多少箱？

添上 () 箱就够再分给一个班。

4、有23人准备乘坐缆车



至少需要几辆缆车？

富民小学五年级数学阶段性练习（一）

(满分 100 分，卷面分 2 分)

班级_____ 姓名_____ 成绩_____

一、我会填 (25%)。

- 1、含有 () 的 () 是方程。例如 ()。
- 2、李红去年重 25 千克，今年比去年重 x 千克，今年重 () 千克，两人一共重 () 千克。
- 3、一个平行四边形的底是 x 厘米，高是底的 2 倍，那么高是 () 厘米，面积是 () 平方厘米。
- 4、在括号里填上合适的数。
36 分 = () 时 400 克 = () 千克
6 分米 = () 米 18 时 = () 日
- 5、根据“原有 x 本书，借出 56 本，还剩 60 本”可以用以下方程表示数量关系：
() 或 ()
- 6、三个连续自然数中，中间一个数是 a ，最小的一个数是 ()，最大的一个数是 ()，这三个数的和是 ()。
- 7、用买 1 支钢笔的钱去买练习本，买了 8 本后还剩 2.5 元。每本练习本 x 元，每支钢笔 () 元。
- 8、如果要反映数量的增减变化情况，可以用 () 统计图表示，要绘制一幅能反映出全校各年级男女生人数的统计图，你认为绘制成 () 统计图较好。
- 9、解方程 $x \div 6 = 18$ ，可以这样进行 $x \div 6 \bigcirc \square = 18 \bigcirc \square$ ， $x = ()$ 。
- 10、如果 $x - 3.5 = 7$ ，那么 $6x = ()$ ， $x \div 0.2 = ()$
- 11、公鸡有 b 只，母鸡的只数比公鸡的 3 倍多 15 只，母鸡比公鸡的只数多 () 只。
- 12、从 0、2、3、7 这四张卡片中选三张，使组成的三位数都是 3 的倍数。组成的三位数最大是 ()，组成的三位数最小是 ()。

二、我是小法官。(正确的画“√”，错误的画“×” 6%)

- 1、含有未知数的式子叫做方程。 ()
- 2、方程都是等式，等式都是方程。 ()
- 3、等式两边都加上一个数，所得结果仍然是等式。 ()
- 4、 $x \div 3 = 60$ 两边都乘一个数，所得结果仍然是等式。 ()

5、等式的性质对方程同样适用。 ()

6、3.6减去x的差是1.3，列方程是 $3.6 - x = 1.3$ 。 ()

三、精挑细选。(10%)

1、方程 $x \div 3 = 60$ 的解是 ()。

A、 $x = 20$ B、 $x = 57$ C、180 D、 $x = 180$

2、在 $ax = 0.36$ 中，如果 $x = 0.4$ ，那么 $a =$ ()。

A、0.9 B、9 C、4 D、0.4

3、一辆货车3分钟行驶4千米。行驶1千米要用 () 分钟。

A $\frac{1}{3}$ B $\frac{1}{4}$ C $\frac{3}{4}$ D $\frac{4}{3}$

4、要使 $\frac{x}{7}$ 是假分数， $\frac{x}{8}$ 是真分数，x 应是 ()。

A 8 B 7 C 6 D 9

5、加工同样多的零件，王师傅用了 $\frac{4}{5}$ 小时，张师傅用了 $\frac{3}{4}$ 小时，() 做得慢一些。

A 张师傅 B 王师傅 C 无法比较 D 一样快

四、解方程。(19%)

$$7.6 + x = 34.5 \quad x - 780 = 315 \quad 9y \div 2 = 20.5 + 20$$

检
验

$$4.5x = 9 \quad 4.2 + 1.8x = 60 \quad 3x - 1.2 = 0.3$$

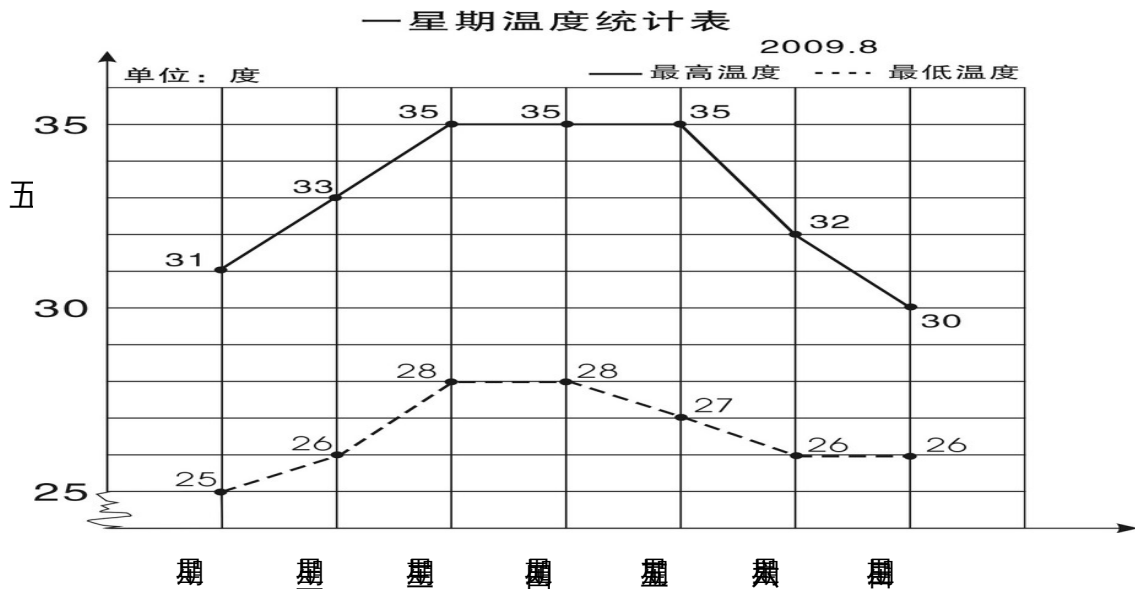

学校气象小组把某星期各天的最高气温和最低气温制成右面的统计图。

- 1、这个星期的最高气温从星期（ ）到星期（ ）保持不变。
- 2、星期（ ）的最高气温与最低气温相差最小，相差（ ）度。
- 3、这个星期最高气温平均是（ ）度。

六、列方程解决实际问题（35%）

- 1、果园里有 65 棵桃树，比苹果树多 20 棵。苹果树有多少棵？

（ ）的棵数+20=（ ）的棵数

- 2、小明原来有一些邮票，今年又收集了 24 枚，送给小军 30 枚后，还剩 52 枚。

小明原来有邮票多少枚？

- 3、小张和小李用 25 分钟合打了一篇 6000 字的稿件，小张平均每分钟大约打

140 个字，小李平均每分钟大约打多少个字？

- 4、一块长方形地的周长是 120 米，长是 40 米，这块地的宽是多少米？

5、爸爸的年龄是小红的4倍，比小红大24岁，爸爸和小红今年各是多少岁？

6、一个直角三角形的面积是400平方厘米，一条直角边的长是80厘米，另一条直角边的长是多少厘米？

7、小颖和小婷每天早上坚持跑步，小颖每秒跑6米，小婷每秒跑4米，如果她们从400米环形跑道的同一地点沿逆时针方向同时出发，多长时间后小颖比小婷整整多跑一圈？

五年级语文下册阶段性练习（一）

班级：_____姓名：_____成绩：_____

（卷面分5分）

一、看拼音，写词语。（8）

gē yáo jì mò páo xiào shū cài

() () () ()

qiáo bāo guǒ xié kòng zhì xiào lù

() () () ()

二、给下列带点字选择正确的读音，打“√”。（4）

濒 (**bīn bīng**) 临 干涸 (**gù hé**) 澎湃 (**pài bài**) 当 (**dang dang**) 铺

倚靠 (**yī yì**) 仿佛 (**fú fó**) 空隙 (**xī xì**) 浑身解 (**xiè jiě**) 数

三、组词。（5）

倚 () 裸 () 嫁 () 熔 () **jiě** ()

{

椅() 棵() 稼() 溶() 解 xiè()

四、把词语补充完整。(4)

座无()地 炎()子孙 处之()然 ()精会神

成千()百 亮如白() 枝()叶茂 专心()志

五、按要求写成语。(6)

1、表现人的仪表神态的：_____、_____、

2、表示“看”的：_____、_____、

3、描写春天美景的：_____、_____、

六、按要求完成句子。(4)

1、柳条醉了，摆动着纤柔的腰肢。(注意带线的句子，仿写一句)

2、请写出一条珍惜时间的名言。

3、宛如巨龙的橘红色火焰划破秋日的戈壁长空，直指苍穹。(注意带线句子，仿写一句)

4、请写两句描写春天的诗句(必须是课外积累的)

(1) _____，_____。

(2) _____，_____。

七、根据课文内容填空。(10)

1 《宿新市徐公店》中描写人物活动的诗句是：“_____，
_____。”

2 “春色满园关不住，_____。”这句诗出自_____写的《
_____》，诗题目的意思是_____。

3 那几棵大海棠树，_____，这繁花_____，不留一点空隙，
阳光下就像_____……

选自冰心写的《_____》，冰心原名叫_____，你还知道她的作
品_____ (写两个)

4 如果不经过两性细胞结合而直接繁衍后代，就叫无性繁殖，也称
_____。我知道的植物有_____、_____。

5、学习了《梦圆飞天》一课，你想对杨利伟说：_____

你还知道的航天员有：_____、_____、_____

八、阅读短文，回答问题。(24)

(一) 早 (节选)

迈进后园，(蜡 腊)梅开得正盛(shèng chéng)，几(jǐ jī)乎满树都是花。那花白里透黄，黄里透绿，花瓣润泽透明，像琥珀或玉石雕成的，很有点冰清玉洁的韵致。梅飘香而送暖，梅花开的时候，正预示着春天的到来。二十四(番 翻)花信风，一候是梅花，开得最早。

1、用“\”画去括号里不正确的字或读音。(4)

2、理解词语的意思。(2)

冰清玉洁：_____

预示：_____

2、用“_____”和“~~~~~”线分别画出描写梅花颜色、品格的词句。(2)

3、《早》一课作者写梅花就是为了_____，以梅花开得_____衬托鲁迅先生_____的精神。(3)

(二)、阅读短文，回答下面问题。(14)

大地回春了，河流揉揉它那沉睡的眼睛，叮叮咚咚欢乐地流着，树木、野草又获得了新的生命，开始吐出它那嫩绿的幼芽，散发出芬芳扑鼻的清香。燕子怀着愉快的心情从南方回来了，自由自在地在碧蓝的天空中飞翔。这时，春雨也伴随着春风来到了人间。这是第一场春雨。我打开窗子，向远处望，雨丝细细的，像花针一样，又好像无数断了线的珍珠从天而降，断断续续地直插到地里，将祖国的山河绣得更加美丽。远处的房屋、树木在茫茫的雨帘中，似轻烟笼罩；近处的青枝、绿叶，青翠欲滴；小草贪婪地吮吸着“贵如油”的春雨。你看吧，杏花开得一片片白，桃花开得像一片片绯红的云；小树苗的枝头上吐出一串串绿珠子般的小芽，小芽上顶着一颗颗透明的雨珠，亮晶晶的……这是一幅多么美丽的春雨图啊！

1、照样子，写词语。(4)

亮晶晶：_____、_____

断断续续：_____、_____

2、找出文中描写颜色的词语，写在下面，你还能再写2个这样的词吗？

(2)

(文中的词) _____

(你的词) _____

3、用波浪线画出一句打比方的句子，它是把()比作了()

(2)

与运进总粮食的比是（ ）。

7、一种压路机的前轮是圆柱形的，轮宽 2 米，直径 1.2 米，前轮转动两周，压路的面积是（ ）平方米。

8、把一根 2 米长的圆柱体木料截成 3 段，表面积增加了 12 平方分米，这根木料的体积是（ ）立方米。

9、一个圆锥的体积是 96 平方分米，底面积是 8 平方分米，它的高是（ ）分米。

10、将一个边长为 6 分米的正方形纸片卷成圆柱筒，这个圆柱的侧面积是（ ）平方分米。

11、一个圆柱和一个圆锥的体积和底面积相等。若圆柱的高是 15 厘米，那么圆锥的高是（ ）厘米。若圆锥的高是 15 厘米，那么圆柱的高是（ ）厘米。

12、把一个三角形按 3:1 放大，原来三角形的底是 5 厘米，高是 4 厘米，放大后的面积是（ ）平方厘米。

二、选择题 12 分（填序号）

1、做一个圆柱形通风管要用多少铁皮是求（ ）。

A、容积 B、表面积 C、侧面积

2、用一张长 6 厘米，宽 2 厘米的长方形纸卷成一个圆柱，按（ ）方式卷，得到的圆柱体积最大。

A、以 2 厘米作为圆柱的高 B、以 6 厘米作为圆柱的高 C、无法确定

3、把两个完全一样的圆柱体拼成一个 10 厘米长的大圆柱体，表面积减少了 25.12 平方厘米，原来一个圆柱体的体积是（ ）立方厘米、

A、31.4 B、62.8 C、94.2

4、两个圆柱的高相等，底面半径之比是 1:3，那么它们的体积之比是（ ）

A、1:3 B、1:6 C、1:9

5、 $X:Y=2:3$ ，所以（ ）

A、 $X:Y=3:2$ B、 $2X=3Y$ C、 $2Y=3X$

6、扇形统计图甲中六（1）女生占 56%，扇形统计图乙中六（2）女生占 45%，甲乙两个统计图所表示的女生人数（ ）。

A、甲比乙多 B、乙比甲多 C、不确定

三、计算题 30分

1、直接写得数 (10分)

$$0.25 \times 40 = \quad 1 - 80\% = \quad 0.3 \times 20\% = \quad 0.75 \div \frac{1}{4} = \quad 5^2 - 1^2 =$$

$$3 - \frac{4}{5} = \quad \frac{3}{5} - \frac{1}{4} = \quad 0 \div \frac{4}{17} = \quad 0.21 \div 0.7 = \quad 1 - + =$$

2、求未知数 (8分)

$$x:1000 = \quad 8:x = \frac{1}{3} : \frac{1}{16} \quad = \quad 2x + 0.6 = 5.4$$

3、简便计算 (9分)

$$4.2 \times 99 + 4.2 \quad \frac{3}{8} \times \frac{7}{4} - \frac{3}{4} \times \frac{3}{8} - \frac{3}{8} \quad 24 \times \left(\frac{5}{6} - \frac{3}{8} \right)$$

4、求圆锥的体积。 (3分)

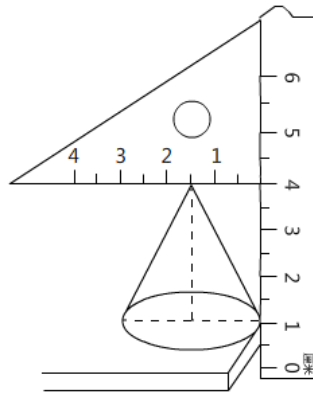

四、解决问题 36分

1、用白铁皮制作圆柱形通风管道 10 节，每节长 2 米，管口直径 1.5 分米，这样至少需要白铁皮多少平方米？ (5分)

2、砌一个圆柱形水池，底面直径是 8 米，深 2.5 米，在池底面和侧面抹水泥，若每平方米需水泥 20 千克，抹好这个池子共需水泥多少千克？ (5分)

3、一台空调降价 20%后售价是 2400 元，该空调的原价是多少元？（5分）

4、学校举办春季运动会，参加比赛的运动员在 170 到 180 之间，女运动员的人数是男运动员的 $\frac{3}{4}$ ，你知道男女运动员各有多少人？（5分）

5、一个近似于圆锥形的碎石堆，高 1.2 米，底面周长是 12.56 米，每立方米碎石约重 2 吨。这堆沙约重多少吨？（得数保留整数）（5分）

6、一个圆柱形水杯的容积是 1.6 升，从里面量，底面积是 1.2 平方分米，用这个水杯装杯水，水面高多少分米（5分）

6、下图是某实验小学教师喜欢看的电视节目统计图。（6分）

(1) 喜欢《走进科学》栏目的老师占百分之几？（2分）

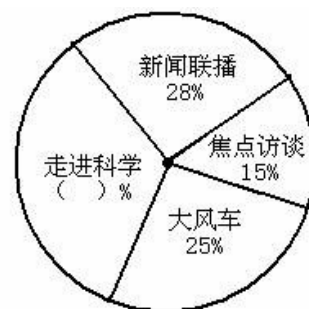

(2) 喜欢的《大风车》的老师比喜欢《焦点访谈》的多 20 人，实验小学一共有多少老师？（2分）

(3) 喜欢《新闻联播》的和喜欢《走进科学》的一共有多少人？(2分)

富民小学英语六(下)阶段性测试一

班级_____ 姓名_____ 成绩_____

听力部分 (共30分)

一、听录音，选出你所听到的句子中含有的选项，听1遍。(10分)

- () 1. A. wake B. word C. walk
() 2. A. then B. them C. ten
() 3. A. mouse B. house C. horse
() 4. A. live B. give C. lion
() 5. A. some B. small C. sweet
() 6. A. at a time B. on time C. all the time
() 7. A. sharp B. help C. deep
() 8. A. a little B. a feany B. too much C. so much
() 10. A. diet B. diary C. dentist

二、听录音，选出最佳的应答，听2遍。(5分)

- () 1. A. It's between the chairs. B. It was over there.
 C. It's my sister's.
() 2. A. Yes, they were. B. Yes, they did. C. Yes, it did.
() 3. A. By bus. B. Ten yuan. C. I'm eleven.
() 4. A. She reads a book. B. She read a book.
 C. She is reading a book.
() 5. A. she is singing happily. B. she is watching excitedly.
 C. She is reading quietly

三、根据所听内容，给下列图片排序。(两遍) (5分)



()



()



()



()



()

四、听录音，填空。(10分)

Peter always has some _____ and _____ for breakfast. He usually has a _____ rice, some chicken and some _____ soup for _____. He has some _____, some _____, and some _____ for _____. He _____ an apple every day. He _____ fruit very much.

笔试部分 (共70分)

五、英汉互译。(共10分)

1. 起床早_____ 2. before lunch_____
3. 一些好习惯_____ 4. brush teeth_____
5. 健康饮食_____ 6. make a big hole_____

7. 感到困乏的_____ 8. say happily_____

9. 大声笑_____ 10. put his things in order_____

六、单项选择 (15分)

- () 1. Let me ___you ___our house.
A. show...to B. show...round C. show...around
- () 2. We should eat ___sweet food at a time.
A. a lot of B. a little C. a few
- () 3. The___women in the chair are chatting _____.
A. happy; happy B. happily; happily C. happy; happily
- () 4. You can't eat ___meat. You should eat ___vegetables.
A. too many; some B. too much; some C. too much; a little
- () 5. Sam is a___ boy, he plays table tennis very_____.
A. good; well B. good; good C. well; well
- () 6. ___any juice in the bottle.
A. There is B. There is not C. There are not
- () 7. My mother often has noodles_____ breakfast.
A. on B. in C. for
- () 8. I have breakfast___7:00___the morning.
A. at; on B. in; in C. at; in
- () 9. The teacher gives _____ a book.
A. he B. his C. him
- () 10. Sam looks _____, because he has a new car.
A. happy B. happily C. sadly
- () 11. The cat helped the mouse _____ out.
A. get B. gets C. got
- () 12. ---Who_____ Nancy visit last weekend?
---Her best friend Ella.
A. was B. were C. did
- () 13. They _____ home next week.
A. are going B. go to C. are going to
- () 14. Would you like _____?
A. some cola B. any cola C. any colas
- () 15. We should keep _____ in the library.
A. quietly B. quiet C. loudly

七、用所给单词的适当形式填空。(10分)

1. Look, Yang Ling _____(tell) a story.
2. I want _____ play) football with my friends.
3. What _____ (do) you do three days ago?
4. She is good at _____(play) football.
5. He laughs _____.(happy)
6. Su Yang _____ (catch) a bird with her father in the park last week.
7. My shoes are too small. I would like _____(buy) a new pair.
8. There_____ (be) eight bags of rice in the kitchen this morning.
9. _____ (do) climb up the tree. Ok, I'm sorry.

10. What about _____ (drink) some coffee?

八、从II栏中找出与I栏相对应的句子，将序号填在括号里。(10分)

I

II

- | | |
|---|--|
| () 1. Where are you going? | A. We have three. |
| () 2. What are you doing? | B. Yes, I do. |
| () 3. How many apples do you have? | C. No, but I have a cute cat. |
| () 4. Do you like apples? | D. Yes, I did. |
| () 5. Do you have a dog? | E. Some milk. |
| () 6. Who is the lollipop (棒棒糖) for? | F. The girl in red. |
| () 7. What did you do on Monday? | G. I'm going to the bookshop. |
| () 8. What's in the bottle? | H. The brown dog's. |
| () 9. Did you go to the Summer Palace? | I. I'm making a fruit salad. |
| () 10. Whose tail is short? | J. I climbed the mountain with my classmates |

九、根据要求完成句子，每空一词。(每空1分，共10分)

- I have some bread and milk for breakfast. (对划线部分提问)
_____ you _____ for breakfast?
- There is some fruit and vegetables in a healthy diet. (改成一般疑问句)
_____ fruit and vegetables in a healthy diet.?
- Miss Li often buys things from shops. (用 yesterday 改写句子)
Miss Li _____ things from shops _____.
- Tim eats a lot of sweets every day. (改成否定句)
Tim _____ a lot of sweets every day.

十、根据短文内容，选择正确的答案。(10分)

My living habits

I'm Mike. I am a student. I have some good living habits. Every morning, I get up at seven o'clock. After washing my face and brushing my teeth, I have some bread and milk for breakfast. Then in school, with my dear classmates, I begin my classes. At about eleven thirty, I have lunch. Then I have a rest for an hour. In the afternoon, I have classes again until(到...为止) five. I often do my homework at seven at home. It takes me about one hour to finish it. After that, I watch TV for half an hour. Then I go to bed at nine o'clock.

- () 1. Does Mike have any good living habits?
A. Yes, he does. B. No, he doesn't. C. I don't know.
- () 2. What time does Mike get up?
A. At 6:00. B. At 7:00. C. At 5:00.
- () 3. What does Mike have for his breakfast?
A. Some bread. B. Some milk. C. Some bread and milk.
- () 4. Mike has lunch at _____ at school.
A. 11:00 B. 11:30 C. 12:00
- () 5. Mike often watches TV for _____.
A. an hour B. half an hour C. an hour and a half

(二)

Everybody wants to be healthy(健康的). You know food is very important. There are many healthy foods. You can have more bananas, apples, oranges,

tomatoes and carrots because fruits and vegetables are good for you. But don't eat too much chocolate. It's not good for you. It's not good healthy food. Healthy food can make you grow(成长)and make you strong(强壮的)and happy. Remember there is a saying, 'An apple a day keeps the doctor away.' Sports can also keep you healthy. Get up early and do some sports every day. Don't be lazy! You will be healthy and happy.

- ()1. Which is right?
A. Everybody is healthy. B. We want to be healthy.
C. We are important.
- ()2. What are vegetables?
A. Apples and pears. B. Chocolate and sweets.
C. Tomatoes and carrots.
- ()3. Why are healthy foods good for you?
A. They make you happy. B. They make you grow strong.
C. They make you grow and make you strong and happy.
- ()4. 'An apple a day keeps the doctor away.' means:
A. The doctor goes away when he sees an apple.
B. The doctor runs away when you give him an apple.
C. You eat an apple every day and you can be healthy.

- ()5. The word "lazy" means .
A. 懒惰的 B. 忙碌的 C. 兴奋的

十一、Think and write。 (5分。)

My habits

富民小学英语六(下)阶段性测试一

(听力材料)

一、听录音，选出你所听到的句子中含有的选项，听1遍。(10分)

1. Wake up, it's time to get up.
2. From then on, the lion and the mouse became good friends.
3. Let Mike show them around his new house.
4. The mouse helped the lion get out of the net.
5. I like eating sweet food, but I eat a few sweets at a time.
6. We should have our meals on time every day.
7. The hole is too deep, I can't reach the ball.
8. We can eat a lot of delicious food at Christmas.
9. We shouldn't eat too much meat.
10. In a healthy diet, there is a lot of fruit and vegetables.

二、听录音，选出最佳的应答，听2遍。(5分)

1. Where is my football, Mum?
2. Did the cat eat the mouse?

3. How did you go to school today?
4. What did Helen do last night?
5. What is Helen doing in the library?

三、根据所听内容，给下列图片排序。（两遍）（5分）

1. The room is clean and tidy.
2. Mike only drinks a little water every day.
3. The boy is doing well at school.
4. The girl goes to school early in the morning.
5. Wang Bing usually gets up early.

四、听录音，填空。（10分）

Peter always has some milk and bread for breakfast. He usually has a little rice, some chicken and some vegetable soup for lunch. He has some noodles, some fish and some vegetables for dinner. He eats an apple every day. He likes fruit every much.

六年级语文下册阶段性练习（一）

班级_____ 姓名_____ 得分_____

一、看拼音写词语。（10分）

guàn gài shōu liǎn wú gū zhàng yì zhàn lán
 () () () () ()
 qī hēi rú chī rú zuì chóng shān jùn lǐng
 () () ()

二、在括号中选填合适的词语或关联词。（6分）

克服 经历 艰巨 信口开河 只有……才…… 或者……或者……

攻克 经过 艰苦 无所不谈 只要……就…… 与其……不如……

华罗庚说：“（ ）相信天才，（ ）相信勤奋。”这决不是（ ）。他用亲身（ ）告诉我们：（ ）勤奋，愿意付出（ ）的劳动，去（ ）学习和工作中的难关，（ ）会达到科学的顶峰。

三、选择正确答案（6分）

1、小王子的星球上有多少座火山？（ ）。

A 两座活火山，一座死火山 B 一座活火山，两座死火山 C 两座活火山，两座死火山

2、地理学家建议小王子去看哪个星球？（ ）。

A 地球 B 火星 C 金星

3、纸月临走前，送给桑桑的礼物是（ ）。

A.一只鸽子 B.一本书 C.一个书包 D.一封信

4、以下不是杜小康所为的是（ ）。 A.在学校门前摆摊卖货

B.和桑桑一起玩火 C.在芦场养鸭 D.捉迷藏时藏在棺材里

5、以下不是桑桑所为的是（ ）。 A.撕下蚊帐作渔网 B.拆卸柜橱作鸽子窝 C.偷走女同学的书本 D.帮细马找柳须

6、为蒋一轮和白雀送信的孩子是（ ）。

A.秃鹤 B.桑桑 C.杜小康 D.纸月

四、课文解读、积累与运用。(8分)

1、开学以来，通过对课文的学习，我们认识了_____的伯诺德夫人一家，_____的中国守军，_____的聂荣臻将军，_____的吴国少年；还感受到了大自然的多姿多彩，如：_____的三亚落日，_____

_____的烟台的海。

2、告别了冬日的____、春日的____、夏日的____，秋天的海平添了几分____与____，渔家驾船出海了，货轮起锚远航了……

3、____，死亦为鬼雄。____，____。这是作者_____写的《_____》。

五、修改下面的语段，注意用上正确的修改符号。(提示：有6处语病) 6%

今天爸爸给我卖了一套十万个为什么，我非常高兴极了。我放学回到家里就迫不急

待地拿起书，座在桌子上读了起来。大约过了整两个小时，爸爸叫我去吃饭了。

六、阅读与理解 24%

(一)《三打白骨精》(节选) 8%

白骨精不甘心就这样让唐僧走了，又变成一个白发老公公，假装来找他的妻子和女儿。悟空把金箍棒藏在身边，走上前迎着妖精，笑道：“你瞒得了别人，瞒不过我！我认得你这个妖精。”悟空抽出金箍棒，怕师父念咒语，没有立刻动手。暗中叫来众神，吩咐道：“这妖精三番两次来蒙(mēng méng)骗我师父，这一次定要打死它。你们在半空中作证。”众神都在云端看着。悟空抡起金箍棒，一棒打死了妖精。妖精化作一堆骷髅，脊(jǐ)梁上有一行字，写着白骨夫人。

1、划去短文中不正确的读音。(2%)

2、从文中划线的句子里，你看到了一个_____的孙悟空。(2%)

3、这段话主要写了_____

4、《三打白骨精》是古典文学名著_____中的一个故事，这本书的作者是_____，书中你知道的故事还有_____、_____。(2%)

(二)母亲节的礼物 8%

鲁本兴奋得一路小跑回家。闯进家门，母亲正在厨房擦炉子。“看！妈，看！”鲁本(欢乐 欢快)地叫着，跳到母亲身边，把用报纸包着的小盒子(郑重 慎重)地放在母亲的手上，那手因为日夜操劳已变得粗糙，因这突然来的东西变得有些颤抖。

母亲小心地打开包装。一个蓝色天鹅绒的首饰盒映入眼帘。

她打开盒盖，泪水顿时(模糊 迷糊)了双眼。

在那个小巧的扁挑状胸针上烫着金光闪闪的字：Mother Thanks

那是1946年的母亲节！

母亲从未收到过这样的礼物，除了结婚戒指外，她没有什么装饰品。看着这可爱的礼物，母亲无言以对，她(欣慰 安慰)地笑着，一把把儿子揽入怀中！

1、把括号中不恰当的词用“\”划掉。(2%)

2、鲁本终于在那一天完成了他心中的美好愿望，“那一天”指_____。(1%)

3、母亲从未收到过这样的礼物，“这样的礼物”是指_____

_____。(2%)

4、用“__”画出描写母亲动作神态的句子，体会母亲当时心里是怎么想的，你又有什么感想？(3%)

富民小学四年级数学自主检测(一)

班级_____ 姓名_____ 成绩_____

一、仔细思考，认真填写。(每空 1 分，共 32 分)

1. 从右边起，第六位是（ ）位，计数单位是（ ）；第八位是（ ）位，计数单位是（ ）。
2. 一个图形沿一条直线对折，两边的图形能够完全重合，这样的图形就是（ ），折痕所在的直线就是（ ）。
3. 用 6、7、4、1、0、9 这六个数字组成的六位数中最大的是（ ），读作（ ），最小的是（ ），读作（ ）。
4. 12 时整分针和时针都指向（ ），顺时针旋转 90 后分针指向数字（ ），时针顺时针旋转 90 经过（ ）小时。
5. 80047620 是由（ ）个万和（ ）个一组成的；8 在（ ）位上，表示 8 个（ ），改写成用万作单位，近似数是（ ）。
6. 一个数的十亿 2、百万位、万位上的数字都是 8，其余各位都是 0，这个数写作（ ），改写成用“万”作单位的数是（ ）。
7. 一个数由 250 个万和 400 个一组成，这个数是（ ）。
8. 比最小的 7 位数少 1 的数是（ ），比最大的 8 位数多 1 的数是（ ）。

9.28053880000 是一个 () 位数, 最高位是 () 位, 数字中的 5 在 () 位, 表示 () 个 () , 把它改成用“亿”作单位的近似数是 () 。

10. 一个九位数, 个位上的数字是 7, 十位上的数字是 2, 任意相邻的三个数字的和都是 15. 这个九位数是 () 。

11. 一个数的近似数是 30 万, 这个数最大是 () , 最小是 () 。

二、仔细分析, 巧思秒断。(每题 2 分, 共 10 分)

1. 数位顺序表中, 从左边起第五位是万位, 第六位是十万位。… ()

2. 平行四边形是轴对称图形。…………… ()

3. 火车在在铁轨上沿着直线行驶, 可以看作平移。……………

… () 4. 50120000 读作五千零十二万。……………

…… () 5. 读数时, 不管中间有几个 0, 都只读一个 0。

…………… () 三、仔细斟酌, 精挑细选。(每题 2 分, 共 10

分)

1. 个、十、百、千、万是 ()

A. 数位 B. 计数单位 C. 计数法

2. 写数时, 把计数单位按一定的顺序排列起来, 他们所占的位置叫

() 。

A. 位数 B. 数位 C. 计数单位

3. 在 36 后面添上 () 个 0, 这个数是 36 亿。

A. 4 B. 9 C. 8 D. 7

4.下列四位数中，一个“零”也不读的是（ ）。

A.606006 B.600606 C. 600066 D.606600

5.把一个数改写成用“万”作单位的数，这个数与原数比（ ）。

A.变大了 B.变小了 C.不变

四、端正态度，认真计算。（20分）

1.直接写出得数。（8分）

$$240 \div 6 = \quad 120 \div 30 = \quad 24 \times 5 = \quad 360 - 360 \div 6 =$$

$$90 \div 18 = \quad 560 \div 70 = \quad 6 \times 15 = \quad 312 - 55 - 45 = \quad 2.四$$

则混合运算（每题3分，共12分）

$$(307 - 209) \div 11 \times 25 \quad 276 - (178 + 22) \div 20$$

$$25 \times 33 \div 5 + 186 \quad 324 + 18 \times (537 - 488)$$

五、读读写写。（8分）

1.读出下面各数。（4分）

28800600 读作： 80120070 读作：

906705008 读作： 30050007000 读作：

2.把下列各数改写成“万”或“亿”作单位的数。（4分）

$$3850000 = () \text{万} \quad 82600000 = () \text{万}$$

$$5600000000 = () \text{亿} \quad 3200000000 = () \text{亿}$$

六、实践与操作。（8分） .Com



1、 (1) 将 先向下平移 5 格，再向右平移 13 格。 (2 分)

(2) 将平行四边形沿 A 点顺时针方向旋转 90° 。 (2 分)

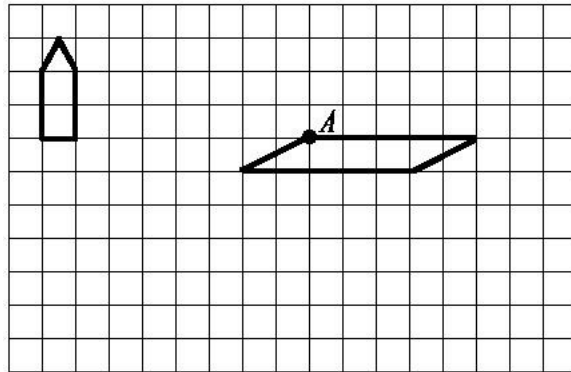

2、 画出下面图形的另一半，使它们成为轴对称图形。 (4 分)

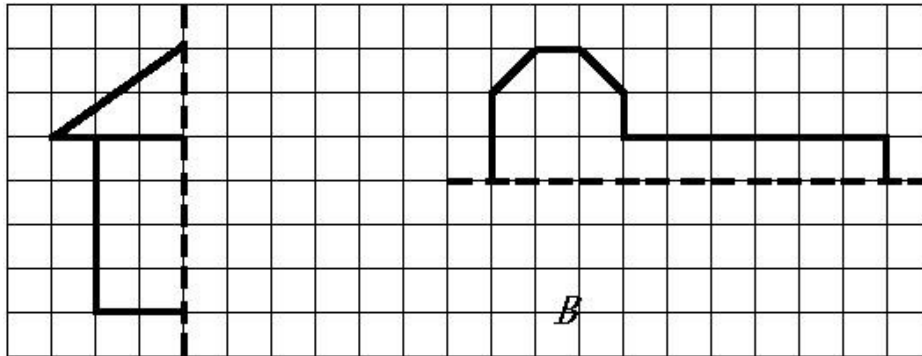

七、解决实际问题。 (10 分)

1.小军参加冬季阳光体育长跑锻炼，前两天共跑了 1600 米。照这样计算，他一个星期 (5 天) 共可以跑多少千米？

2. 周日妈妈带小明去体育用品商店，一个篮球 58 元，一个足球 46 元，问： (1) 小明想买 1 个篮球和 2 只足球，应付多少元？

(2) 如果这些钱用来买 35 元一副的羽毛球拍，可以买几副？

四年级语文下册阶段性检测（一）

(总分 100 分卷面分 5 分)

班级：_____ 姓名：_____ 成绩：_____

一、看拼音写汉字。（8分）

jīng què cǎo gǎo jūn yún bǎn tú

wēi fēng hǎi bīn yuán yùn gōng jìng

二、用“√”在括号里选择正确的读音、生字或词语。（10分）

1、圆晕 (yūn yùn) 鲜(xiān xiǎn)为人知

2、环境 (悠闲 优雅) 身体 (强大 强壮) 满怀 (信心 决心)

表演 (精彩 精美) 阳光 (明媚 明快) 改正 (生活 错误)

3、在地震中，母亲用瘦 (sòu shòu) 弱的身躯顶着塌下的一根房梁，(催 摧) 促着孩子们赶快逃生，给了孩子们生存的希望。

三、在括号里填上合适的词句。（7分）

1、春天里，登上紫峰大厦，烟雨中的鸡鸣寺若隐若现，我不由得想起杜牧写的《江南春》的诗句：_____，

_____。2%

2、从《春日偶成》中“_____，_____

_____。”一句中能体会到诗人郊游的愉快心情。2%

3、只有用“_____”这部钻机，才能_____。2%

4、例：山上的小溪在欢快地唱歌。

按照例句的方法，将“春风吹着树叶，发出不同的声音。”这句话写得更生动些。

四、根据课文内容填空。（18分）

1、今天_____，明天长成_____。叫风沙_____，让百鸟_____。植树的好处还有很多，请你也照样子写一句。_____。

6%

2、_____的草，_____的芽，_____的花，都像_____聚拢来，形成了_____。小燕子从南方赶来，为春光增添了_____。6%

3、“我需要的是_____的时间。搞科学研究，不能使用‘_____’‘_____’这类字眼，也不能用_____和_____代替观察。”从竺可桢爷爷的话语中，我们可以体会到_____。

五、阅读短文，完成练习。（7+12=19分）

（一）人类的“老师”（片段）

一个人握住一个鸡蛋使劲地捏，（ ）怎样用力（ ）不能把它捏碎。薄薄的鸡蛋壳（ ）能承受这么大的压力，（ ）它能够把受到的压力均匀地分散到蛋壳的各个部分。建筑师根据这种“薄壳结构”特点，设计出许多（ ）轻便（ ）省料的建筑物。人民大会堂、北京火车站以及其他很多著名建筑，屋顶都采用了这种“薄壳结构”。

1、在文中的（ ）里填上合适的关联词，再选择一组关联词写一句话。

2、在文中用“_____”画出描写“薄壳结构”特点的句子。1%

3、你还知道自然界中哪些生物也是人类的好“老师”？为什么？写两

种。2%

(1) _____

(2) _____

(二) 蚂蚁

在我家的梧桐树下，有一个小小的蚂蚁窝，里面住着许多可爱的小蚂蚁。我平时最爱观察它们，我可喜欢它们啦。//

它们很守纪律，平日出去寻食，总是排着整齐的队伍。队伍前面有一只大蚂蚁，它可能是蚂蚁的头吧。那长长的队伍像自行车的链子似的，一个接一个，可有秩序哩！更稀奇的是，如果谁掉了队，谁想逗留、贪玩，头儿或伙伴们就会绕过去用触角碰那些小调皮，好像在说：“掉皮鬼，掉队啦，快追上去！”

它们十分团结。瞧，它们发现了一条大虫，不一会儿就把虫子包围了。这个庞然大物怎么搬得走呢？不用着急，小蚂蚁自有办法。它们有的抱虫子的腿，有的扛虫子的身体，还有的站在虫子的身上，似乎在帮伙伴们鼓劲。蚂蚁渐渐多了起来，几十只几百只一起用力，“一—二—三”终于把大虫子抬了起来，慢慢向窝移去。一上下，小蚂蚁好像喊声大振。不一会儿，就把虫子搬进了窝。

啊！这些小精灵是多么可爱啊！它们齐心协力，团结友爱，用自己的劳动，换来了丰盛的食物。

它们的意志更坚强。下雨了，小蚂蚁早已把一颗颗椭圆形的卵搬到能避雨的地方。不一会儿，雨停了，它们又回到自己的家园。可是窝里灌满了水，怎么办呢？一只只小蚂蚁衔着一块块泥土，一块块地垒起来，重建自己的家园。

啊！多么聪明的小生灵啊！它们看上去是那么弱小，却有着坚强的意志和顽强的精神。//

蚂蚁紧密团结、意志坚强的精神不正象征着我国人民团结一致建设美好国家，创造幸福生活的精神吗？//

1、从文中找出下列词语的近义词。3%

稀罕（ ） 坚强（ ） 喜爱（ ）

2、根据分好的段落，写出第二段的段义。3%

--	--	--	--	--	--	--	--	--	--	--	--	--	--	--	--	--	--	--	--

三年级英语下册阶段性检测（一）

班级：___ 姓名：___ 得分：___









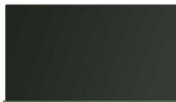

温馨提示：书写正确、美观，姿势正确。（卷面分 2 分）

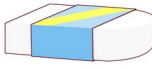
听力部分（38分）

一、听录音，选出所听到的内容。（听两遍）（本大题共 10 小题，满分 10 分）

- () 1. A. Miss Li B. Mr Green C. Mike
- () 2. A. black B. blackboard C. birthday
- () 3. A. am B. up C. cap
- () 4. A. robot B. ruler C. rubber
- () 5. A. library B. door C. window
- () 6. A. shout B. run C. talk
- () 7. A. milk B. cake C. sweet
- () 8. A. my B. you C. your
- () 9. A. eat B. drink C. sleep
- () 10. A. door B. ball C. doll

二、听录音，选出你所听到的图片。（听两遍）（本大题共 5 小题，满分 10 分）

- () 1. A.  B. 
- () 2. A.  B. 
- () 3. A.  B. 
- () 4. A.  B. 
- () 5. A.  B. 

三、听录音，选择合适的应答句。(听两遍)(本大题共4小题，满分8分)

- () 1. A. It's a parrot. B. That's a parrot.
() 2. A. It's black. B. It's a blackboard.
() 3. A. Good morning, Mr Green. B. Good afternoon, Mr Green.
() 4. A. Yes, Miss Li. B. Thanks, Miss Li.

四、听录音完成句子。(听三遍)(本大题共4小题，满分10分)

1. Liu Tao, please _____ the _____ .
2. Don't ___ in the library.
3. Please _____ the cake .
4. The red _____ is for you.

笔试部分 (60分)

一、英汉互译。(本大题共10小题，满分10分)

- 1.开门 _____ 2.关窗 _____
3.不要跑。 _____ 4.我的牛奶 _____
5.打开你的书 _____ 6. listen to the parrot _____
7. in the library _____ 8. Don't eat here. _____
9. a yellow parrot _____ 10. an English book _____

二、选出不同类的词，将序号填在题前括号内。(本大题共5小题，满分5分)

- () 1. A. blue B. ball C. black
() 2. A. pie B. stand C. sit
() 3. A. come B. listen C. me
() 4. A. talk B. book C. shout
() 5. A. sleep B. skirt C. T-shirt

三、选择填空。(本大题共10小题，满分10分)

- () 1. —Look at the blackboard.
— _____ .
A. I'm sorry. B. Yes, Mr Green. C. It's nice.
() 2. —What's this?
— _____ .
A. It's a parrot. B. It's parrot. C. No, it's a parrot.
() 3. —Hello, class.
— _____ .
A. Hello, Mike. B. Hello, Miss Li. C. Hello, Helen.
() 4. I'd like to _____ some milk.
A. eat B. drink C. run
() 5. Its too hot(热). _____ the window, please.
A. Don't open B. Open C. talk
() 6. —Don't talk in the library !

— _____
A. I'm sorry. B. Thank you. C. OK.

- () 7. —Please close the window.
— _____ .
A. Goodbye. B. Yes , Mr Green C. I'm sorry
- () 8. — May I come in?
— _____ .
A. Sit down , please B. Come in , please C. OK
- () 9.— Don't listen _____ Sam , Bobby .
— OK .
A. / B. for C. to
- () 10. Bob has two big _____ .
A. book B. a book C. books

四、根据所给情境，选择正确的答案。(8分)

- () 1. 格林老师请你开门，他说：
A. Open the door, please. B. Close the door, please.
C. Close the window, please.
- () 2. 你做错了事，应该对别人说：
A. OK. B. Thank you. C. I'm sorry.
- () 3. 上课了，同学们起立后，老师对大家说：
A. Stand up. B. Sit down. C. Yes, please.
- () 4. 外面刮风了，妈妈对你说：
A. Please open the window. B. Please open the door.
C. Please close the window.
- () 5. 下午老师上课时，不可说：
A. Hello , class. B. Good morning, class.
C. Good afternoon, class.
- () 6. 你想问别人是否想要吃冰淇淋时，应该怎么说：
A. What about an cake? B. Would you like an ice cream?
C. No, thank you.
- () 7. 上课时，老师请大家看黑板时，应该怎么说：
A. Listen to the teacher, please.
B. Don't look at the blackboard.
C. Look at the blackboard.
- () 8. 你告诉别人这不是你的书包时，你可以说：
A. This is my schoolbag. B. This isn't my schoolbag.
C. That isn't my schoolbag.

五、选词填空。(将序号填在横线上，每个词只用一次) (本大题共5小题，

满分 12 分)

A . Yes B . Come C. Sit D. sorry E. close F. up

1. — _____, Mr Green.
— _____ in, Mike.
2. Wang Bing , please _____ the window.
- 3 . — _____ down , please.
— Thank you.
4. Stand _____ .
5. — Liu Tao ,please open the door.
— _____ , Mr Green.

六、从 II 栏中找出与 I 栏相对应的答句，将其序号填在题前括号内。(本大题共 5 小题，满分 10 分)

- | I | II |
|-----------------------------------|-----------------------|
| () 1.What colour is the window ? | A. Sit down , please. |
| () 2. Stand up , please . | B. It's a robot . |
| () 3.What's this ? | C. Good morning . |
| () 4.Good morning . | D. OK, Miss Li . |
| () 5.Don't open the book . | E. It's yellow . |

七、连词成句。(本大题共 5 小题，满分 5 分)

1. window, Please , the , open(.)

2. cake, Don't, my, eat(.)

3. book, my, It's, English(.)

4. this, Is, book, your (?)

5. you, like, sweet, you, Would, a (?)

UNIT 1-2 听力文档

一、听录音，选出所听到的内容 (听两遍)

1. Mr Green
2. blackboard
3. am
4. rubber
5. window
6. shout
7. cake
8. your
9. eat
10. ball

二、听录音，选出你所听到的图片。(听两遍)

1. Look at the blackboard.
2. Sam, this is a robot.
3. Please close the book.
4. Stand up, please.
5. Don't shout, I want to sleep..

三、听录音，选择合适的应答句。(听两遍)

1. What's this?
2. What colour is the blackboard?
3. Good morning, class.
4. Open your book.
5. Don't eat.

四、听录音完成句子。(听三遍)

1. Liu Tao, please open the door.
2. Don't run in the library.
3. Please eat the cake .
4. The red book is for you.

富民小学四年级英语第二学期阶段性检测一

班级：___ 姓名：___ 得分：___

温馨提示：书写正确、美观，姿势正确。（卷面分 2 分）

听力部分(40%)

一、听录音，选出你所听到的内容。(10%)

- () 1. A. school B. timetable C. subject
- () 2. A. Chinese B. English C. PE
- () 3. A. Saturday B. Sunday C. Science
- () 4. A. Tuesday B. Thursday C. Friday
- () 5. A. Maths B. Music C. match
- () 6. A. play B. pity C. day
- () 7. A. go to school B. get up C. after school
- () 8. A. football B. basketball C. table tennis
- () 9. A. have B. has C. let's
- () 10. A. please B. playground C. pineapple

二、听录音，判断下列句子是否正确，正确的写 T，错误的写 F。(10%)

- () 1. What lessons do you have this morning?
() 2. I get up at six every day.
() 3. Welcome to our school.
() 4. It's Tuesday. We have Music and English.
() 5. Let's go to the playground.

三、听录音，选出所听句子的正确回答。(10%)

- () 1. A. I like dogs. B. I like red. C. I like English.
() 2. A. Here you are. B. Thank you. C. At five.
() 3. A. Thank you. B. Nice to see you too. C. OK.
() 4. A. I have Chinese and Maths. B. I have three. C. I like Art.
() 5. A. It's Monday. B. Music and Science. C. Let's go.

四、听录音，填入所缺单词。(10分)

1. A: What _____ is it today?
 B: It's _____ .
2. A: _____ do you have on _____ ?
 B: We have eight.
3. A: It's seven forty. Let's _____ now.
 B: _____ right.

笔试部分(58%)

一、选出与所给单词时同一类的单词。(8%)

- () 1. Chinese A. Music B. school C. English
() 2. Sunday A. Monday B. today C. Wednesday
() 3. morning A. afternoon B. day C. evening
() 4. hamburger A. bag B. cap C. hot dog

二、根据中文提示，补全句子。(5%)

1. It's _____ (星期一).
2. I like _____ (语文).
3. When do you _____ (起床) every day?
4. Do you like _____ (音乐课)?

三、用所给单词的适当形式填空。(5%)

1. This is _____ (we) timetable.
2. I _____ (not like) PE.
3. What _____ (subject) do you like?
4. What _____ (lesson) do you have this morning?
5. Su Yang _____ (have) a swimming lesson too.

四、选择。(10%)

- () 1. It's time _____ Maths.
 A. on B. for C. to
() 2. _____ is it today?
 A. What day B. What lessons C. What time
() 3. Welcome back _____ school.
 A. for B. at C. to

- () 4. _____ do you get up?
A. What B. When C. Where
- () 5. Mike _____ a PE lesson this afternoon.
A. has B. have C. do
- () 6. How many English lessons do you have _____ Monday ?
A. in B. at C. on
- () 7. I don't have _____ lessons on Saturday.
A. any B. some C. a
- () 8. I like PE. What _____ you, Wang Bing?
A. for B. about C. can
- () 9. —— Can you swim? —— _____.
A. Yes, I do. B. Yes, I can. C. I can swim.
- () 10. We have _____ days in a week.
A. seven B. siusic, English, have, and
_____.

5. six, up, every, at, I, get, day
_____.

六、在右栏中找出与左栏相对应的答句，将其序号填在题前括号内。(5%)

- () 1. Let's go and play football. A. I like Art.
() 2. What subjects do you like? B. Three.
() 3. When do you get up every day? C. Music and Science.
() 4. What lessons do you have on Monday? D. All right.
() 5. How many English lessons do you have? E. At six.

七、将下列句子排列成一段完整的对话。(5%)

- A. It's Friday. B. All right. C. What day is it today?
D. Sorry, I have a swimming lesson today. E. Let's go and play basketball.
F. What about Saturday?

E				
---	--	--	--	--

八、阅读短文，选择正确的答案。(10%)

Nancy: What day is it today?

Helen: It's Wednesday. What lessons do we have this afternoon?

Nancy: We have science, English and Art.

Helen: Oh, I like music very much. But we don't have Music today.

Nancy: We have a music lesson tomorrow(明天) .

Helen: Great! Do you like Music?

Nancy: No, I don't. I like English.

- () 1. This afternoon Nancy has ___ lesson.
A .an English B. a Maths C. a PE
- () 2. Today is ____.
A. Tuesday B. Wednesday C. Thursday
- () 3. Nancy has a Music lesson on ____.
A. Saturday B. Wednesday C. Thursday

- () 4. ___Like(s) Music very much.
A. Nancy B. Helen C. Nancy and Helen
- () 5. Nancy likes ____.
A .Art B .Music C. English

听力稿

一、听录音，选出你所听到的内容。

1. Let's play basketball after school.
2. I like English.
3. What lessons do you have on Saturday?
4. It's Thursday today.
5. I have a football match today.
6. What a pity!
7. When do you get up?
8. Come and play table tennis.
9. She has a swimming lesson too.
10. Let's go to the playground.

二、听录音，判断下列句子是否正确，正确的些T，错误的些F。

1. What lessons do you have in the morning?
2. I get up at six every day.
3. Welcome back to school.
4. It's Thursday. We have Music and English.
5. Let's go to the playground.

三、听录音，选出所听句子的正确回答。

1. What subjects do you like?
2. When do you get up every day?
3. Nice to see you.
4. What lessons do you have this morning?
5. What day is it today?

四、听录音，填入所缺单词。

1. A: What day is it today?
B: It's Tuesday.
2. A: How many lessons do you have on Monday ?
B: We have eight.
3. A: It's seven forty. Let's go to school now.
B: All right.