

保密★启用前

2018年安顺市初中毕业生学业、升学招生考试

语文学科试题

特别提示：

1. 本卷为语文试题单，共 31 个题（含作文题），满分 150 分，共 8 页。考试时间 150 分钟。

2. 考试采用闭卷形式，用笔在特制答题卡上答题，不能在本题单上作答。

3. 答题时请仔细阅读答题卡上的注意事项，并根据本题单各题的编号在答题卡上找到答题的对应位置，用规定的笔书写。

一、基础知识与能力考查（30分）

1. 下列加点词语注音和字形全·都·正·确·的一项是（ ）（3分）

A. 簇新(cù) 凛冽(lǐn) 牟取(máo) 天纶之乐(lún)

B. 阔绰(chuò) 禁锢(gù) 褻渎(dú) 顶礼膜拜(mú)

C. 糍粑(bā) 籍贯(jí) 剽悍(piāo) 鲜为人知(xiǎn)

D. 缄默(jiān) 菡萏(dàn) 嗔视(chēng) 呕心历血(lì)

2. 下面加点词语使用正确的一项是（ ）（3分）

A. 大家认为他提出的这条建议很有价值，都随声附和表示赞成。

B. 在外漂泊十多年的他见到亲人时终于忍俊不禁，留下了辛酸的眼泪。

C. 老师语重心长地给我讲了沉迷网络的害处，列举了许多同学因上网而荒废学业的例子。

D. 晚会结束前，她献上了一曲《烛光里的妈妈》，唱得栩栩如生。

3. 下列各句中，没有语病的一项是（ ）（3分）

A. 屠呦呦科研团队研究出了用青蒿素治疗疟疾的方法，使全球数亿人受益。

B. 针对近来频频发生的校园暴力事件，几个学校的领导进行了深刻反思。

C. 家长要让孩子接受“吃苦教育”，以此提高孩子自食其力的能力和独立自主的精神。

D. 一堂堂看似普通的体育课，不仅潜移默化地影响青少年的体育价值观，更直接关系到他们的身体健康。

4. 下列语段空白处填入四个句子，最恰当的一项是（ ）（3分）

在春日踏青，青芜如毯，__；夏日听雨，雨声淅沥，__；秋日看花，花叶相辉，__；冬日观雪，雪意阑珊，__。好诗如四季，岁岁不相同。

①诗是千缕缤纷下那一丝虚幻的朦胧②诗是玉田琼屋上那一份惊艳的洁白

③ 诗是绿茵遍野时那一抹久违的清新④诗是红叶清风里那一派无尽的潇洒

A . ③ ④ ② ① B . ③ ① ④ ②

C . ④ ③ ① ② D . ④ ② ③ ①

5 . 诗词默写 (共 8 分, 每空 1 分)

(1) _ , 家书抵万金。(杜甫《春望》)

(2) 山重水复疑无路, _。(陆游《游山西村》)

(3) _ , 其不善者而改之。(《论语·述而》)

(4) 为什么我的眼里常含泪水? _ ……(艾青《我爱这土地》)

(5) 苏轼在《江城子·密州出猎》中借用典故表达自己希望得到朝廷重用的诗句是：“
_ , _ ?”

(6) 龚自珍《己亥杂诗》“_ , _”与李商隐“春蚕到死丝方尽, 蜡炬成灰泪始干”有异曲同工之妙, 常用来形容无私奉献的精神。

6 . 走进名著 (共 4 分, 每空 1 分)

(1) 我国古典文学名著《三国演义》中塑造了一个过五关斩六将、千里走单骑的英雄形象, 这个英雄是。这部书中有关这个英雄的传奇故事还有许多, 请用最简洁的语言写出一个故事的名字: _。

(2) 《名人传》的作者是, 小说中的贝多芬、米开朗琪罗、列夫托尔斯泰虽然事业不同, 贡献不同, 所处的时代和国家也不同, 但他们都是才成为各自领域里的伟人的。

7 . 仿写: 要求句式一致, 内容连贯。(共 2 分, 每空 1 分)

若要有明亮的眼睛, 请多看到别人的长处; 若要有姣好的面容, 请多展露真诚的微笑;
_ , _ ; 若要有宽广的胸怀, 请多接纳别人的忠言。

8 . 语言的实际运用 (共 4 分, 每空 2 分)

周末, 王涛和几个同学相约骑自行车去郊外踏青。但不幸的是, 回家途中刘明在西山路段意外跌倒, 右腿不能动弹且有少量流血。王涛向 120 急救中心拨打电话求助, 然后电话告知刘明的父亲, 王涛应该怎么说?

(1) 对 120 急救中心:

(2) 对刘明的父亲:

二、阅读能力考查 (60 分)

(一) 阅读《蒹葭》, 完成 9-11 题。(7 分)

蒹葭

蒹葭苍苍, 白露为霜。所谓伊人, 在水一方。溯洄从之, 道阻且长。溯游从之, 宛在水中央。

蒹葭萋萋, 白露未晞。所谓伊人, 在水之湄。溯洄从之, 道阻且跻。溯游从之, 宛在水中坻。

蒹葭采采，白露未已。所谓伊人，在水之涘。溯洄从之，道阻且右。溯游从之，宛在水中沚。

9. 这首诗歌中运用了景物描写，这些景物描写向我们展示了一幅怎样的画面？（2分）

10. 你如何理解这首诗所抒发的感情？（2分）

11. 重章叠唱是《诗经》典型的艺术特色，请简要分析这首诗重章叠唱的表达效果。（3分）

（二）阅读《送东阳马生序》，完成 12-16 题。（18 分）

送东阳马生序

① 余幼时即嗜学。家贫，无从致书以观，每假借于藏书之家，手自笔录，计日以还。天大寒，砚冰坚，手指不可屈伸，弗之怠。录毕，走送之，不敢稍逾约。以是人多以书假余，余因得遍观群书。既加冠，益慕圣贤之道。又患无硕师名人与游，尝趋百里外，从乡之先达执经叩问。先达德隆望尊，门人弟子填其室，未尝稍降辞色。余立侍左右，援疑质理，俯身倾耳以请；或遇其叱咄，色愈恭，礼愈至，不敢出一言以复；俟其欣悦，则又请焉。故余虽愚，卒获有所闻。

② 当余之从师也，负篋曳屣行深山巨谷中。穷冬烈风，大雪深数尺，足肤皲裂而不知。至舍，四支僵劲不能动，媵人持汤沃灌，以衾拥覆，久而乃和。寓逆旅，主人日再食，无鲜肥滋味之享。同舍生皆被绮绣，戴朱缨宝饰之帽，腰白玉之环，左佩刀，右备容臭，烨然若神人；余则缊袍敝衣处其间，略无慕艳意，以中有足乐者，不知口体之奉不若人也。盖余之勤且艰若此。

12. 解释下列句子中加点的词。（4分）

(1) 媵人持汤沃灌（ ）

(2) 同舍生皆被绮绣（ ）

(3) 余则缊袍敝衣处其间（ ）

(4) 略无慕艳意（ ）

13. 翻译下面的句子。（4分）

(1) 俟其欣悦，则又请焉。

(2) 以中有足乐者，不知口体之奉不若人也。

14. 作者为什么要写同舍生豪华的生活？（3分）

15. 从第①段看，作者最终能够学业有成的原因有哪些？（3分）

16. 思索作者的求学经历，就你感受最深的一点，谈谈所获得的启示。（4分）

（三）阅读下面短文，完成 17-21 题。（17 分）

对一只蝴蝶的关怀

李汉荣

① 初夏的一个上午，我去河边散步，看见河湾的岸边一个小男孩和小女孩神情紧张专注，好像在讨论一件重要的事情。我轻轻走近他们，才看见他们正在营救一只在水面上盘旋挣扎着的花蝴蝶。那蝴蝶也许翅膀受伤了，跌入水中又使翅膀过于沉重而无法飞行。小男孩将一枝柳条伸向水面，但柳条太短，小女孩又折了一枝柳条，解下自己的红头绳将两根柳条接起来，终于够着那只蝴蝶了，然而它仍然不配合，不知道赶快爬上这小小“生命线”。小女孩急忙摘下头上的蝴蝶形发卡，系在柳条的一端，让小男孩投向水面的蝴蝶附近，示意它：这是你的同伴来搭救你了，你不认识我们，你总该认识你的同伴吧。果然，那弱小的蝴蝶扇动几下翅膀，缓缓地接近这一只“蝴蝶”，缓缓地爬上这只“蝴蝶”结实的翅膀，小男孩慢慢地将柳条移向岸边，蝴蝶终于上岸了，两个孩子快乐得又说又笑起来。

② 我以为事情到此结束了，然而，两个孩子又商量起了这只蝴蝶今后的生活。他们小心地把蝴蝶放在阳光下的草地上正开放着的一丛野蔷薇花上，让它一边晒太阳，一边汲取花蜜。但是，他们仍觉得这种安排不到家，他们担心贪嘴的鸟啄食了这需要安静疗养的可怜蝴蝶，就采了几片树叶搭起一个简易的绿色“避难所”，将蝴蝶护在里面。他们相信，待它安静休息一些时候，伤口愈合，体力恢复，它就能重新飞舞在春天的原野上。

③ 今天上午我本来是不准备出门的，想待在家里读书或写作。不知道什么原因我还是出门了。多亏我走出了门，在书本之外，我读到了春天最纯洁、最生动的情节。在我小小的文字之外、在生硬的键盘之外，两个孩子和那只蝴蝶、那片水湾，组合成真正满含温情和诗意的意象。在我的思路之外，孩子们的思路才真正通向春天深处，通向万物深处，通向心灵深处。

④ 在回家的路上，我想了许多。首先我觉得我的善心比孩子们淡漠得多也少得多，或许我更关心的是自己的生存、利益、脸面、尊严，而对其他生命和生灵的生存处境及他（它）们所受到的伤害，并不是太关心，即使关心，也不是感同身受和倾力相助，即使关心了，也并非完全不求回报。总之，我觉得，仅就善良、纯洁这些人性中最美好的东西而言，我们不是与日俱增，而是与日俱减。人随着年龄的增长、阅历的加深，人性中的“水土流失”也会逐渐加剧，而流失的，恰恰是善良、纯洁这些人性的好水土，内心的河流渐渐变得混浊，泥沙俱下。细想来，这是多么可惜的事情。人性的好水土流失了，纯真情怀少了，实用理性多了，率真少了，算计多了，在这一多一少的增减过程里，人们的情感和心灵，就渐渐出现轻度或重度的“荒漠化”了。由这样荒漠化的人组成的人群和社会，岂不是大·沙·漠·？那时不时呼啸着扑面而来、飞沙走石、遮天蔽日的，莫不是人性和人心的沙尘暴？

⑤ 那两个可爱的孩子，他们是这个早晨的天使。他们对一只蝴蝶的同情、对事物的爱，是真正出自善良的天性和纯洁的内心。除了爱，他们没有别的动机，爱在爱中满足了。不求回报的爱，才是大爱、真爱。不求回报的爱，也许才会获得事物本身乃至整个大自然更

丰厚的回报。

(选自《读者》2016年第3期，有删改)

17. 文章中小男孩和小女孩对一只蝴蝶的关怀体现在三件事上，请用简洁的语言进行概括。

→ (3分)

18. 文章第①段中画横线的句子运用了哪些描写方法？有什么作用？(3分)

19. 文章第④段主要运用了什么表达方式？有什么作用？(3分)

20. 文章第④段结尾处加点的两个词语“大沙漠”“沙尘暴”的含义各是什么？请列举一个日常生活中体现“人性和人心的沙尘暴”的事例。(4分)

21. 读了这篇文章后，小男孩和小女孩对一只蝴蝶的关怀，以及这件事带给作者的深思等内容，给了你怎样的启示？(4分)

(四) 阅读下面短文，完成22-26题。(18分)

让人，乃众妙之门

① 沈从文先生的墓碑后面有这样的碑文：“不折不从，星斗其文，亦慈亦让，赤子其人。”每句最后一字巧妙地组成了“从文让人”。让人，可以说是沈从文性格的一个重要方面。让人，让他得享八十有六的高寿，让他由作家转为学者，成就大事业，享誉中外。可见，让人，是人生得以发展的重要途径。

② 让人，并不是懦弱，而是一种涵养，一种胆识。“让人非我弱，弱者不让人。”历史上成就大事业的人，哪个不具备这样的品格？“将相和”的故事流传甚广。蔺相如不想和廉颇争地位，路上遇到廉老将军就一而再、再而三地避让。这种豁达大度，不正体现了蔺相如以国家利益为重的崇高品德吗？因他的这种美德，才有后来廉颇老将军的“负荆请罪”，从而留下了一段千古佳话。

③ 让人，可以使人与人之间的关系更加和谐。海纳百川，有容乃大。有容人之量，有让人之心，才有和睦，才有和谐。当今著名词作家乔羽，偕夫人佟琦做客央视《夫妻剧场》，主持人问：“二老相濡以沫，白头偕老，有什么秘诀吗？”乔老答：“一个字，忍。”夫人佟琦抢答：“我是四个字，一忍再忍。”诙谐中尽显相处之道。

④ 让人，对事业的发展也有极大的帮助。人在事业上很难一帆风顺，有时甚至会陷入绝境。如果宁折不弯，不退不让，事业很可能会就此终结。而让人，则会让你的人生之树在即将枯萎的时候焕发新的生机。沈从文先生由于众所周知的原因，不能再继续写他钟爱的小说、散文，几乎被世人遗忘。但他以大度的襟怀，超人的毅力，忍了，让了，既不悲观，也未消沉，而是将自己的智慧和才华，用到了中国古代服饰研究上。不哀不伤，潜心学术，写出皇皇巨著《中国服饰史》，又一次为世人刮目相看。

⑤ 可是真正做到让人并不容易。首先，你要摆正自己的位置。上至王侯将相，下至贩夫走卒，都要认识到自己是芸芸众生中的一员。否则，总把自己当成世界的中心，遇到别

人冒犯，当然不容易大度起来。此外，想要做到让人，最好还要有点幽默细胞。生活中遇到不顺，谁心里都不会舒服。这时候不妨自我解嘲一下，心情有时就好多了。

⑥ 让人，乃众妙之门。生活中多一些让人，我们的心灵会多一些阳光，事业也会多几分顺利。不信，你试试！

22. 下列对本文中心论点的表述正确的一项是（ ）（3分）

- A. 让人，让沈从文成就大事业，享誉中外。
- B. 让人，是人生得以发展的重要途径。
- C. 让人，并不是懦弱。
- D. 让人，乃众妙之门。

23. 选文第②段中加线的“这种美德”具体指什么？（3分）

24. 选文第④段运用了哪些论证方法？任选其中一种论证方法分析其作用。（4分）

25. 选文第①段有什么作用？（4分）

26. 请简要梳理本文的论证思路。（4分）

三、综合性学习能力考查（10分）

为了重视手写汉字，传承中国汉字文化，学校将举行“书写的力量”主题活动。作为此次活动的志愿者，请你依据下列材料参与活动。

材料一：作为世界唯一表意文字，汉字传承着中华文化。形成汉字的每一个构件，都表达着自己的意思，存在着书写的审美。俗话说，“见字如见人”，正是如此。当我们见到苍劲有力的字迹，会感受到书写者刚毅的性格；见到舒展悠扬的笔画，能感受到作者的不拘一格。中国社会科学院语言研究所的程荣教授认为：汉字手写不应该，也不可能完全被电子输入所取代。

材料二：《通用规范汉字表》研制组组长、北京师范大学教授王宁说，一个社会的文化诉求是我们能写好字的关键，现在一些人随意拿汉字、汉语来调侃和戏谑，解构汉语的语法规则，歪曲一些字的形音义等。长此下去，作为母语的汉字本体就会发生蜕化和异化，它反过来又会侵蚀我们的精神和文化。因此，我们的社会要有文化诉求，要有文化素养，让这种文化修养、文化诉求走到全民层面上是写好汉字的关键。

27. 阅读上面两则材料，任选其中一则提取主要信息。（3分）

28. 小岚认为现代化的汉字输入方式更便捷，手写已经不再重要，这样的活动没有必要参加。请你以朋友的身份劝说小岚积极参加此次活动。（3分）

29. 请你根据材料一的信息，为本次活动写一条宣传语。（2分）

30. 汉字中有一类字叫做“会意字”，清代学者王筠说：“会意者，合二字、三字之意以成一字之意。”请从给定的会意字当中选择一个，仿照示例对其字义进行解析。（2分）

会意字：从、吠、休、炙、苗。

示例：晶，由三个“日”字构成，“日”为发光体，三个“日”更具光亮，因此，“晶”是光亮

的意思。

选字并解析：

四、写作能力考查 (50 分)

31. 请从下面两个选题中任选一题，按要求作文。

(1) 请以“欣赏”为题，写一篇文章。

要求：①除诗歌外，文体自选；

② 不少于 600 字；

③ 文中不得出现含考生个人真实信息的地名、校名、人名等；

④ 不得抄袭，不得套作，书写规范，卷面整洁。

(2) 有人曾这样总结现代人不健康的工作方式：把思考交给了电脑，把联系交给了手机，把行走交给了汽车，把健康交给了药丸……诚然，人们在过分追求便捷、享受便利时，无形中丢失了原来应该拥有甚至必须终生坚守的东西。作为中学生，也应该很好地自我反省：在日常学习生活中，我们是否曾丢失过什么？例如生活中的爱心、孝心、同情心、责任心，再如成长过程中必须具备的自尊、自信、自立、自强等等。

请以“不该丢失的_____”为题目，写一篇文章。可以叙写个人经历，也可以就此发表你的看法和感情等。

要求：①先将题目补充完整再作文；

② 除诗歌外，文体不限，不少于 600 字；

③ 文中不得出现真实的地名、校名、人名；

④ 不得抄袭，不得套作，书写规范，卷面整洁。 —

一、基础知识与能力考查 (30分)

1. (3分) C2. (3分) C3. (3分) A4. (3分) B

5. 诗词默写 (共8分, 每空1分)

(1) 烽火连三月 (2) 柳暗花明又一村 (3) 择其善者而从之 (4) 因为我对这土地爱得深沉

(5) 持节云中, 何日遣冯唐 (6) 落红不是无情物, 化作春泥更护花

6. 走进名著 (共4分, 每空1分)

(1) 关羽 大意失荆州 (单刀赴会, 水淹七军, 败走麦城, 古城会斩蔡阳, 义释老黄忠) (2) 罗曼罗兰 经历了超越常人的磨难之后

7. 仿写: 要求句式一致, 内容连贯 (共2分, 每空1分)

示例: 若要有聪明的头脑, 请多学习别人的优点; 若要有优雅的姿态, 请多礼让身边的行人; 若要有勤劳的双手, 请多创造宝贵的财富; 若要有良好的修养, 请多尊重他人的人格; 若要有美好的心灵, 请多关心他人的疾苦。

8. 语言的实际运用 (共4分, 每空2分)

略

(要求语言文明得体、简洁清楚。给120急救中心的电话: 说清事发地点和伤情。给刘明父亲的电话, 告知自己的身份、刘明的伤情及已联系120的情况)

二、阅读能力考查 (60分)

(一) 阅读《蒹葭》, 完成9—11题。 (7分)

9. (2分) 这首诗向我们展示了一幅萧瑟、凄清 (或冷寂、萧索、凄凉) 的晚秋画面。

10. (2分) 对美好爱情 (恋人、意中人、幸福生活) 的追求、向往或相思之苦。

(意思对即可)

11. (3分) 全诗三章, 采用重章叠唱的形式, 一唱三叹, 节奏鲜明, 旋律优美, 而且还显示了主人公情感的逐层加深, 具有强烈的感染力。

(二) 阅读《送东阳马生序》, 完成12—16题。 (18分)

12. (4分) (1) 热水 (2) 通“披”, 穿。 (3) 破 (4) 毫无, 一点也不

13. (4分) (1) 等到他高兴了, 我才又向他请教。 (2) 因为内心有足以快乐的事, 不觉得吃的穿的不如人。

14. (3分) 用同舍生的衣着豪华的生活与自己的节衣缩食的艰苦生活作对比, 从而表现作者专心致志, 以苦为学的学习态度。

15. (3分) 刻苦好学; 博览群书; 虚心请教

16. (4分) 示例: (1) 学习要勤奋刻苦; (2) 对老师要有礼貌, 要虚心求教; (3) 要想学有所成, 必须克服困难; 做到有恒心, 有毅力。

(三) 阅读下面短文, 完成17—21题。 (17分)

17. (3分) 用柳条营救花蝴蝶；帮助蝴蝶晒太阳、汲取花蜜；搭建“遇难所”保护蝴蝶。
(意思对即可)

18. (3分) 动作描写和心理描写：作用，表现了小男孩和小女孩的机智、善良、纯真。
(意思相近即可)

19. (3分) 议论，作用：赞美了小男孩和小女孩的善良与纯真，揭露了美好的人性日益流失的社会现状，升华了文章的主题。

20. (共4分)

“大沙漠”指的是丧失美好人性，自私、冷漠的人群和社会(1分)；“沙尘暴”指的是人们丧失美好人性，自私、冷漠的行为(1分)。(意思相近即可)事例(2分)：公交车上没有人给老人、孕妇让座；老人摔倒在地无人搀扶……

21. (4分) 示例：关爱弱小的生命，爱护生存环境，与大自然和谐相处；在与人相处的过程中，多一点关爱，少一点淡漠，多一点善良，少一点算计。(意思相近即可)

(四) 阅读下面短文，完成22—26题(18分)

22. (3分) B

23. (3分) 豁达大度，以国家利益为重的崇高品德。

24. (4分) (学生能写出其中任意两种论证方法给2分，能简单分析其中一种论证方法的作用给2分) (1) 举例论证，以沈从文不能小小说后大度忍让转而潜心研究服饰史为例，证明“让人对事业的发展也有极大的帮助”的观点。(2) 对比论证。假设“不退让，事业可能会就此终结；让人，事业就会焕发新的生机”正反对比，证明本段论点。(3) 比喻论证。用“人生之树在即将枯萎时焕发生机”比喻事业在遭遇挫折后又有了新的发展，说理具体形象。

(4) 道理论证，分析人在事业上很难一帆风顺，懂得让人可以在困难中有所发展的道理，证明本段论点。

(5) 事实论证，用沈从文事业发展受挫后懂得退让而发展新事业的事实材料证明本段论点。

25. (4分) (答出任意两点得满分)

(1) 从沈从文的故事写起，避免了议论文的枯燥，开头有吸引力，激发读者阅读兴趣。

(2) 很自然地引出了本文的中心论点“让人，是人生得以发展的重要途径。”

(3) 沈从文的事例同时也是本文论点的有力论据，论证了中心论点。

(4) 开头从沈从文的故事写起，与第四段再举沈从文的事例相互呼应，构成文章重要的事实论据，有力的证明了本文观点。

26. (4分)

本文首先从沈从文的故事写起，自然引出文章中心论点“让人，是人生得以发展的重要途径”；接着从“让人，并不是懦弱，而是一种涵养，一种胆识”、“让人，可以使人人与人之间

的关系更加和谐”、“让人，对事业的发展也有极大的帮助”三个方面分别论证本文中心论点；然后说明怎样真正做到让人；最后总结全文，号召大家学会让人。

三、综合性学习能力考查（10分）

27.（3分）（任选其一）

材料一：汉字既能表意又具书写美，是不会被电子输入取代的；

材料二：写好汉字的关键是社会要有文化诉求和文化修养。

28.（3分）称呼，理由，劝说目的。（理由必须紧扣材料）

例：小岚，你好！汉字不仅蕴含丰富的表意文化，更具有独特的书写审美，这些都是传承千年的宝贵的中国传统文化，作为中学生，伫立在时代的洪流中心，我们更应肩负起传承汉字文化的责任，因此希望你加入到我们的活动中来。

29.（2分）主要结合汉字结构具有丰富意思或独特的书写审美来拟写宣传语。

30.（2分）答案示例：从，两个“人”构成“从”，二人相随，所以“从”是跟从的意思。

吠，由“口”和“犬”构成，狗之声从口出，因此“吠”指狗叫。休，由“人”和“木”构成，一人在树旁，因此具有休息之意。炙，上面是“肉”，下面是“火”，肉在火上烤，所以“炙”指烤肉。苗，上面是“草”，下面是“田”，田中长出植物，所以“苗”指初生的植物。

四、写作能力考查。（50分）

写作评分标准：

一类卷（45~50分）：

切合题意、思想健康、中心突出、内容充实、感情真切、语言顺畅、没有语病、结构完整、条理清楚。

二类卷（38~44分）：

切合题意、思想健康、中心明确、内容具体、感情真实、语言通顺、偶有语病、结构完整、条理较清楚。

三类卷（30~37分）：

基本合题意、中心尚明确、内容尚具体、感受尚真实、语言尚通顺、语病不多、条理尚清楚、能分段。

四类卷（21~29分）：

偏离题意、中心欠明确、内容不具体、语言不通顺、语病较多、条理不清楚。

五类卷（0~20分）：

文不对题、不知所云、语病严重、文理不通、结构混乱、不能完篇。

一年级数学下册阶段性检测(一)

班级_____姓名_____成绩_____

一、填空题 (29分)

(1) 80 里面有 () 个十。 100 个一是 ()。

(2) 3 个一和 8 个十组成的数是 ()。

(3) 10 个十组成的数是 ()。

(4) 56 的十位上的数是 ()，表示 () 个 ()；个位上

的数字是 ()，表示 () 个 ()。

(5) 一个数个位是 7，十位是 4，这个数是 ()。

(6) 100 里面有 () 个十。

(7) 67 的前面一个数是 ()，后面一个数是 ()。

(8) 计数器从右边起，第一位是 () 位，第二位是 () 位，

第三位是 () 位。

(9) 98 里面有 () 个一和 () 个十。

(10) 在 45、54、67、89、21 和 100 中，单数有 ()、

()、()、()，双数有 ()、()。按照从大

到小的顺序把下面各数排列起来。

() > () > () > () > () > ()

二、看谁算得又对又快 (20 分)

83—3= 8+70= 96—6= 8+20= 9+90= 45-

$5=$ $14-9+30=$ $30+4=$ $49-9=$ $75-5=$ $40+$

$7=$

$8+40=$ $26-6=$ $40+5=$ $58-8=$ $47-40=$

$2+80=$ $20+5=$ $4+60=$ $45-40+8=$

三、在○里填上“>”“<”“=” (12分)

$100○99+1$ $45-5○46-6$ $70+6○7+60$

$32-2○32+2$ $84-4○86-6$ $95-5○6+50$

$30+2○40+1$ $80+7○7+80$

四、按规律填出 () 里的数。 (7分)

(1) 、 5、 10、 15、 20、 ()、 ()、 ()。

(2) 、 2、 4、 6、 8、 ()、 ()。

(3) 100、 90、 80、 ()、 ()。

五、 解决问题。(30分)

1、 兔妈妈采了 46 个蘑菇

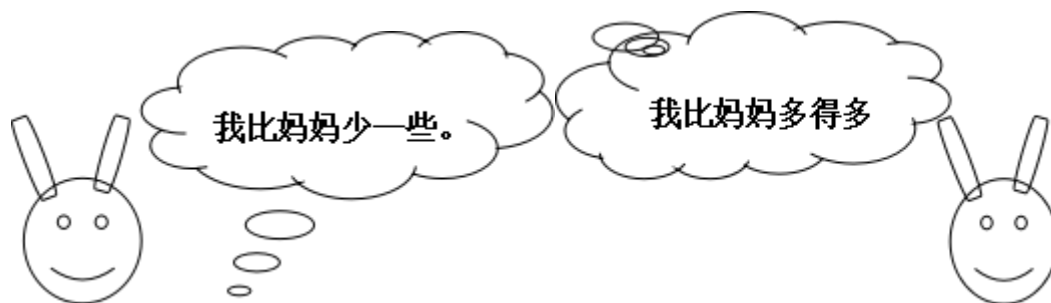

兔哥哥

兔妹妹

(1) 兔哥哥可能采了多少个蘑菇？ (画√)

42	38	21
----	----	----

--	--	--

(2) 兔妹妹可能采了多少个蘑菇？(画√)

50	70	92

2、一共要搬 56 张椅子，已经搬了 50 张，还要搬多少张？

$$\square \bigcirc \square = \square$$

3、二（1）班男生有 10 人，女生有 9 人。二（1）班一共有多

少人？

$$\square \bigcirc \square = \square$$

4、二（1）有 18 人，其中女生有 9 人。二（1）班男生有多少

人？ $\square \bigcirc \square = \square$

5、老猫和小猫一共钓了

24 条鱼。老猫钓了 20 条，

小猫钓了多少条？ \square

$$\bigcirc \square = \square$$

	篮球	跳绳	毽子
原有	35 个	43 根	14 个
借走	30 个	3 根	6 个
还剩	() 个	() 根	() 个

6、

三年级数学下册数学自主检测（一）

班级_____ 姓名 _____ 成绩 _____

一、填空。（20分）

- 1、两位数乘两位数的积，最大是（ ），最小是（ ）。
- 2、 49×28 的积是（ ）位数，积大约是（ ）。
- 3、 $25 \times 3 \times 6 = 25 \times ()$ $() \div 6 = 60 \dots 5$
- 4、一张作文纸共 21 行，每行 18 个格子。这张纸一共大约有（ ）个格子。
- 5、李师傅平均每天加工 10 个零件，二月份工作 22 天能加工（ ）个零件。
- 6、50 个 20 相加得（ ）。
- 7、我们学过的长度单位有（ ）、（ ）、（ ）、厘米、（ ）。

8、在 () 里填上适当的数 .

- (1) 4千米= () 米 ; (2) 8厘米 = () 毫米 ;
(3) 3米 = () 厘米 ; (4) 50分米 = () 米 ;
(5) 5000千克 = () 吨 ; (6) 3千克 = () 克 ;

二、直接写得数。(20分。)

$32 \times 30 =$	$11 \times 50 =$	$20 \times 40 =$	$57 - 19 =$
$40 \times 5 =$	$37 + 18 =$	$40 \times 21 =$	$90 \div 3 =$
$120 \times 3 =$	$630 \div 3 =$	$25 \times 40 =$	$8 \times 50 =$
$30 \times 13 =$	$60 \times 50 =$	$62 \times 0 =$	$12 + 20 =$
$30 \times 23 =$	$40 \times 50 =$	$24 \div 2 =$	$400 \div 2 =$

三、用竖式计算，带★要验算。(3+3+3+4=13分。)

$24 \times 38 =$ $52 \times 80 =$ $26 \times 29 =$ ★ $54 \times 45 =$

四、在 () 里填上适当的单位。(10分。)

- (1) 学校操场长 100 () 。 (2) 一支钢笔长 15 () 。
(3) 一座塔楼高 32 () 。 (4) 小明身高 140 () 。
(5) 一座桥大约能载重 60 () 。 (6) 一头大象约重 7 () 。
(7) 一个鸡蛋重 40 () 。 (8) 一包味精 50 () 。
(9) 一头鲸鱼重 150 () 。 (10) 轮船能载重 200 () 货物。

五、估一估，把得数比 3000 小的算式圈起来。(6分)。

49×73 39×62 69×39 82×68 99×18 78×52

六、解决问题。(30分。)

1、抄一篇 500 字的作文，用每页 22 行，每行 21 个格子的作文纸抄，抄 2 页纸够吗？如果够多几个格子？如果不够少几个格子？

2、星期天，爸爸妈妈带我和弟弟到公园玩。公园的门票是：成人每位 28 元，儿童每位 14 元。请问我们买门票要花多少钱？

3、张庄小学的同学排队做操，如果每排站 28 人，站成 18 排后还多 15 人。张

庄小学一共有多少人？

4、每筒羽毛球有 12 个,每筒 28 元.(1)这些羽毛球一共有多少个?(2)买这些羽毛球一共要多少钱?

5、小明绕学校操场跑一圈是 200 米，跑 8 圈是多少米？

6、工厂用一辆载重 4 吨的汽车运 8 台机器，每台机器重 480 千克。能一次运完吗?

三年级语文下册阶段性检测（一）

清洁分：5 分

班级_____ 姓名_____ 成绩_____

一、看拼音，写词语（10分）

mín zú pǔ xiě jià shǐ chuàng zào chuán dì

() () () () ()

āi shāng tuō qǐ róng bù huáng kǒng dǒng shì

() () () () ()

二、组词（8分）

架 () 蜓 () 辽 () 操 () 阻 ()

驾 () 蜓 () 疗 () 澡 () 组 ()

摘 () 似 shì () 系 jì ()

滴 () sì () xì ()

三、填字成词 (9分)

搏 () 风浪 难以 () 数 () 为壮观 生 () 繁衍

用之不 () () 波浩渺 流连 () 返 春光明 ()

云 () 雾罩 () 万变 一 () 千里 奇峰 () 岭

白云 () 狗 飘飘 () 仙 变 () 无常 千 () 万 ()

四、填上表示色彩的词 (5分)

() 的迎春花, () 的桃花, () 的梨花, 引来一群美丽的蝴蝶。
小河河面映着 () 的天空, 再加上岸边 () 的柳树, 真像一幅美丽的图画。

五、根据课文内容填空 (23分)

1、一天清晨, 我看到有个小女孩 在花前, 从花丛中小心地 了一片带露水的花瓣, 双手 着, 然后飞快地 过田野, 远了。

2、像 穿行在大地上, , 。

东起 , 西到 , 谱写了 的诗篇。

3、像 飘落在大地, , 。

北起 , 南到 , 谱写了 的诗篇。

4、我把雪儿 , 雪儿 , 似乎在向我 , 然后向 。

六、阅读理解 (15分)

(一) 7分

庐山的云雾千姿百态。那些笼罩在山头的云雾, 就像是戴在山顶上的白色绒帽; 那些缠绕在半山的云雾, 又像是系在山腰间的一条条玉带。云雾弥漫山谷, 它是茫茫的大海; 云雾遮挡山峰, 它又是巨大的天幕。

1、用“——”划出这小节的中心句。

2、这一小节重点写了庐山云雾的四种姿态, 即 ()、()、()、()。

例：蚕姑娘脱下旧衣裳。

蚕姑娘换上新衣裳。

蚕姑娘脱下旧衣裳，换上新衣裳。

1、把下面两句话，合并成一句话。

下课了，小明走出教室。

下课了，小明跑向操场。

2、把句子写具体。

(1)、我们戴着 _____ 的红领巾一起 _____ 地去外面玩。

(2)、 _____ 的鱼儿在水里 _____ 地游。

3、选合适的词语，把句子填完整。

倒影 倒映

蓝天、白云、青山、绿树都 () 在清清的湖水中，构成了一幅五彩缤纷的图画。看着湖中的 () ，我深深地陶醉了。

六、排列句子顺序：(6分)

() 夏天，向日葵(kuí)开花了，金灿灿的。

() 没过几天，嫩嫩的小芽就钻出地面。

() 春天，我把葵花籽埋在黑乎乎的泥土里。

() 向日葵越长越高，我得(děi)抬头来看它。

() 种子在地里悄悄地发芽。

() 秋天，向日葵的籽成熟了，一颗颗真饱满。

七、按课文内容填空。（16分）

- 1、春节那天，我和爸爸、妈妈去奶奶家_____，一块儿吃_____。
清明节，人们都到郊外去_____、_____。_____节，人们吃粽子，
赛_____。
- 2、桂林的山千姿百态，有的像_____，有的像_____，还有的像_____。
- 3、春天，从蚕卵里钻出了_____的蚕姑娘，一共睡了_____次。
第一次醒来变得_____，第二次变得_____，第三次
变得_____，第四次身体一天天_____。它_____结茧，最后飞出
蛾姑娘。

八、把诗句补充完整，再把相对应的诗人、诗名和诗句连起来。

（6分）

孟浩然 《春雨》 不知_____谁裁出，二月_____似剪刀。

杜甫 《春晓》 _____，处处闻啼鸟。

贺知章 《咏柳》 随风潜入夜，_____。

九、阅读短文，回答问题。（7分）

春雨

早晨醒来，耳边仍然响着淅淅沥沥的雨声，春雨下个不停，一下就是两三天。像牛毛，像花针，像细丝，密密地斜织着。

这真是一场及时雨啊！春天，万物生机勃勃，它们是多么需要滋润！柳枝上挂着晶莹的小水珠。一阵春风拂过，柳枝随着春风轻

二年级数学下册阶段性检测（一）

班级_____ 姓名 _____ 成绩 _____

一、直接写得数。（20分）

$560-60=$ $30+400=$ $500+2=$ $20\div 6=$

$880-80=$ $70+300=$ $670-600=$ $36\div 6=$

$150-100=$ $10\div 3=$ $300+500=$ $340-40=$

$45\div 5=$ $50+800=$ $780-700=$ $27\div 8=$







$6\times 9=$ $33\div 6=$ $300+20=$ $90+700=$







二、用竖式计算。（12分）



$57\div 8=$ $37\div 4=$ $50\div 7=$ $64\div 8=$

三、填空。（30分）

1、

$$\square = \square(\text{盒})\square \cdots (\text{个}) \square$$

$$\square = \square(\text{个})\square \cdots (\text{个}) \square$$

2、75 里面最多有 () 个 9，28 里面最多有 () 个 8。

3、从右边起，第三位是 () 位，万位是第 () 位。

2、在 $\square \div 7 = 5 \cdots \square$ 中，余数可以填 ()，其中最大的余数是 ()。

5、709 里面有 () 个百和 () 个一。

6、一个数的千位上是 1，其余各位上都是 0。这个数是 ()，比它小 1 的数是 ()。

7、5 个百、3 个十和 4 个一组成的数是 ()。

8、分针从 3 走到 5 走了 () 分钟，时针从 6 走到 10 走了 () 小时。

9、在 () 里填“时”“分”“秒”。

(1) 刷一次牙大约用 4 ()。

(2) 脉搏跳 10 次大约用 8 ()。

(3) 夏天午睡大约用 1 ()。

10、按规律填数。

(1) 260, 270, 280, (), (), ()

(2) 6070, 6080, 6090, (), (), ()

(3) 503, 502, 501, (), (), ()

11、727 这个数中，最右边的“7”表示 ()，最左边的“7”表示 ()，中间的“2”表示 ()。

三、在○里填上“>”“<”或“=” (4分)

5分○5秒 1时○100分

1089○999 7890○8790

四、想一想，填一填。(8分)

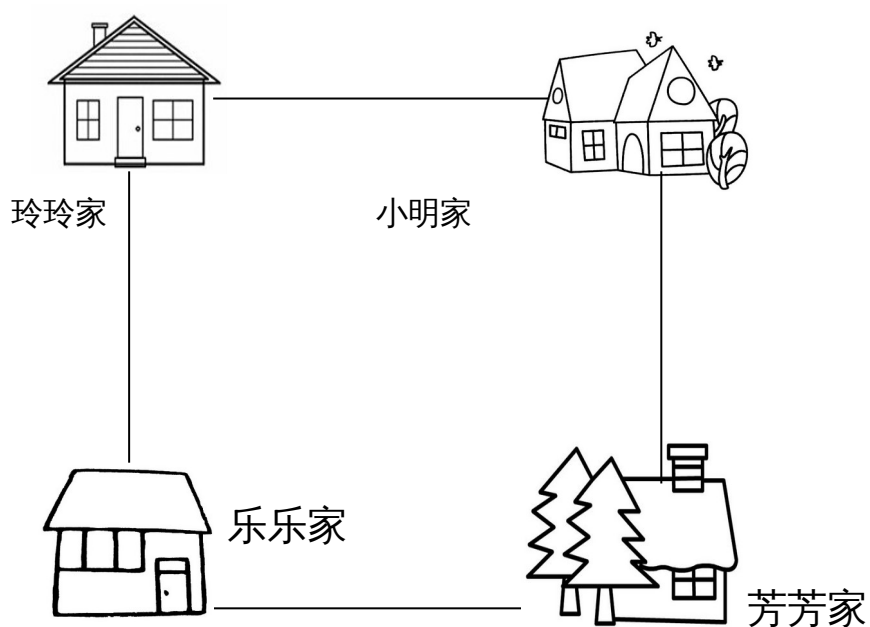

(1) 小明家在乐乐家的 () 面，芳芳家在乐乐家的 () 面。

(2) 玲玲家在芳芳家的 () 面，乐乐家在玲玲家的 () 面。

五、解决问题。(24分)

1、16本连环画，平均分给3个班，每班可以分几本，还剩几本？

2、 橡皮 4元可以买几块，还剩几角？



3、 有 35 箱矿泉水，每班分 6 箱。可以分给几个班，还剩多少箱？

添上 () 箱就够再分给一个班。

4、 有 23 人准备乘坐缆车

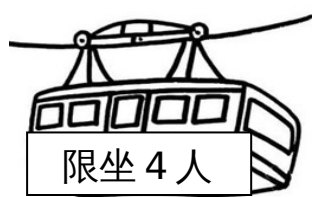

至少需要几辆缆车？

富民小学五年级数学阶段性练习 (一)

(满分 100 分，卷面分 2 分)

班级_____ 姓名_____ 成绩_____

一、我会填 (25%)。

- 1、含有 () 的 () 是方程。例如 ()。
- 2、李红去年重 25 千克，今年比去年重 x 千克，今年重 () 千克，两人一共重 () 千克。
- 3、一个平行四边形的底是 x 厘米，高是底的 2 倍，那么高是 () 厘米，面积是 () 平方厘米。
- 4、在括号里填上合适的数。
36 分 = () 时 400 克 = () 千克
6 分米 = () 米 18 时 = () 日
- 5、根据“原有 x 本书，借出 56 本，还剩 60 本”可以用以下方程表示数量关系：
() 或 ()
- 6、三个连续自然数中，中间一个数是 a ，最小的一个数是 ()，最大的一个数是 ()，这三个数的和是 ()。
- 7、用买 1 支钢笔的钱去买练习本，买了 8 本后还剩 2.5 元。每本练习本 x 元，每支钢笔 () 元。
- 8、如果要反映数量的增减变化情况，可以用 () 统计图表示，要绘制一幅能反映出全校各年级男女生人数的统计图，你认为绘制成 () 统计图较好。
- 9、解方程 $x \div 6 = 18$ ，可以这样进行 $x \div 6 \bigcirc \square = 18 \bigcirc \square$ ， $x = ()$ 。
- 10、如果 $x - 3.5 = 7$ ，那么 $6x = ()$ ， $x \div 0.2 = ()$
- 11、公鸡有 b 只，母鸡的只数比公鸡的 3 倍多 15 只，母鸡比公鸡的只数多 () 只。
- 12、从 0、2、3、7 这四张卡片中选三张，使组成的三位数都是 3 的倍数。组成的三位数最大是 ()，组成的三位数最小是 ()。

二、我是小法官。(正确的画“√”，错误的画“×” 6%)

- 1、含有未知数的式子叫做方程。 ()
- 2、方程都是等式，等式都是方程。 ()
- 3、等式两边都加上一个数，所得结果仍然是等式。 ()
- 4、 $x \div 3 = 60$ 两边都乘一个数，所得结果仍然是等式。 ()
- 5、等式的性质对方程同样适用。 ()
- 6、3.6 减去 x 的差是 1.3，列方程是 $3.6 - x = 1.3$ 。 ()

三、精挑细选。(10%)

- 1、方程 $x \div 3 = 60$ 的解是 ()。
A、 $x = 20$ B、 $x = 57$ C、180 D、 $x = 180$
- 2、在 $ax = 0.36$ 中，如果 $x = 0.4$ ，那么 $a = ()$ 。
A、0.9 B、9 C、4 D、0.4
- 3、一辆货车 3 分钟行驶 4 千米。行驶 1 千米要用 () 分钟。

- A $\frac{1}{3}$ B $\frac{1}{4}$ C $\frac{3}{4}$ D $\frac{4}{3}$

4. 要使 $\frac{x}{7}$ 是假分数, $\frac{x}{8}$ 是真分数, x 应是()。

- A 8 B 7 C 6 D 9

5. 加工同样多的零件, 王师傅用了 $\frac{4}{5}$ 小时, 张师傅用了 $\frac{3}{4}$ 小时, () 做得慢一些。

- A 张师傅 B 王师傅 C 无法比较 D 一样快

四、解方程。(19%)

$7.6 + x = 34.5$ $x - 780 = 315$ $9y \div 2 = 20.5 + 20$

检
验

$4.5x = 9$ $4.2 + 1.8x = 60$ $3x - 1.2 = 0.3$

五、实践与操作 (3%)

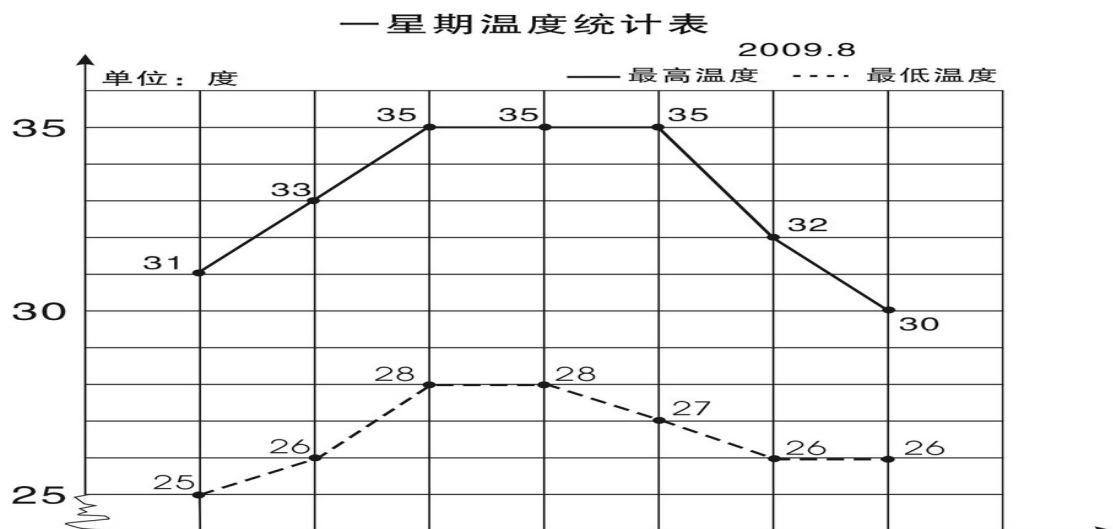

学校气象小组把某星期各天的最高气温和最低气温制成右面的统计图。

- 这个星期的最高气温从星期()到星期()保持不变。
- 星期()的最高气温与最低气温相差最小, 相差()度。

3、这个星期最高气温平均是（ ）度。

六、列方程解决实际问题（35%）

1、果园里有 65 棵桃树，比苹果树多 20 棵。苹果树有多少棵？

（ ）的棵数+20=（ ）的棵数

2、小明原来有一些邮票，今年又收集了 24 枚，送给小军 30 枚后，还剩 52 枚。

小明原来有邮票多少枚？

3、小张和小李用 25 分钟合打了一篇 6000 字的稿件，小张平均每分钟大约打 140 个字，小李平均每分钟大约打多少个字？

4、一块长方形地的周长是 120 米，长是 40 米，这块地的宽是多少米？

5、爸爸的年龄是小红的 4 倍，比小红大 24 岁，爸爸和小红今年各是多少岁？

6、一个直角三角形的面积是 400 平方厘米，一条直角边的长是 80 厘米，另一

条直角边的长是多少厘米？

7、小颖和小婷每天早上坚持跑步，小颖每秒跑6米，小婷每秒跑4米，如果她们从400米环形跑道的同一地点沿逆时针方向同时出发，多长时间后小颖比小婷整整多跑一圈？

五年级语文下册阶段性练习（一）

班级：_____姓名：_____成绩：_____

(卷面分5分)

一、看拼音，写词语。(8)

gē yáo jì mò páo xiào shū cài

() () () ()

qiáo bāo guǒ xié kòng zhì xiào lǜ

() () () ()

二、给下列带点字选择正确的读音，打“√”。(4)

濒(bīn bīng) 临 干涸(gù hé) 澎湃(pài bài) 当(dang dang) 铺

倚靠(yī yì) 仿佛(fú fó) 空隙(xī xì) 浑身解(xie jie) 数

三、组词。(5)

倚() 裸() 嫁() 熔() jiě()

椅() 棵() 稼() 溶() xiè()

四、把词语补充完整。(4)

座无()地 炎()子孙 处之()然 ()精会神

成千()百 亮如白() 枝()叶茂 专心()志

五、按要求写成语。(6)

1、表现人的仪表神态的：_____、_____、

2、表示“看”的：_____、_____、

3、描写春天美景的：_____、_____、

六、按要求完成句子。(4)

1、柳条醉了，摆动着纤柔的腰肢。(注意带线的句子，仿写一句)

2、请写出一条珍惜时间的名言。

3、宛如巨龙的橘红色火焰划破秋日的戈壁长空，直指苍穹。(注意带线句子，仿写一句)

4、请写两句描写春天的诗句(必须是课外积累的)

(1) _____，_____。

(2) _____，_____。

七、根据课文内容填空。(10)

1 《宿新市徐公店》中描写人物活动的诗句是：“_____，
_____。”

2 “春色满园关不住，_____。”这句诗出自_____写的《
_____》，诗题目的意思是_____。

3 那几棵大海棠树，_____，这繁花_____，不留一点空隙，
阳光下就像_____……

选自冰心写的《_____》，冰心原名叫_____，你还知道她的作
品_____ (写两个)

4 如果不经过两性细胞结合而直接繁衍后代，就叫无性繁殖，也称
_____。我知道的植物有_____、_____。

5、学习了《梦圆飞天》一课，你想对杨利伟说：_____

你还知道的航天员有：_____、_____、_____

八、阅读短文，回答问题。(24)

(一) 早 (节选)

迈进后园，(蜡 腊)梅开得正盛(shèng chéng)，几(jǐ jī)乎满树都
是花。那花白里透黄，黄里透绿，花瓣润泽透明，像琥珀或玉石雕成的，很有
点冰清玉洁的韵致。梅飘香而送暖，梅花开的时候，正预示着春天的到来。二
十四(番 翻)花信风，一候是梅花，开得最早。

1、 用“\”画去括号里不正确的字或读音。(4)

2、 理解词语的意思。(2)

冰清玉洁：_____

预示：_____

2、用“_____”和“~~~~~”线分别画出描写梅花颜色、品格的词句。（2）

3、《早》一课作者写梅花就是为了_____，以梅花开得_____衬托鲁迅先生_____的精神。（3）

（二）、阅读短文，回答下面问题。（14）

大地回春了，河流揉揉它那沉睡的眼睛，叮叮咚咚欢乐地流着，树木、野草又获得了新的生命，开始吐出它那嫩绿的幼芽，散发出芬芳扑鼻的清香。燕子怀着愉快的心情从南方回来了，自由自在地在碧蓝的天空中飞翔。这时，春雨也伴随着春风来到了人间。这是第一场春雨。我打开窗子，向远处望，雨丝细细的，像花针一样，又好像无数断了线的珍珠从天而降，断断续续地直插到地里，将祖国的山河绣得更加美丽。远处的房屋、树木在茫茫的雨帘中，似轻烟笼罩；近处的青枝、绿叶，青翠欲滴；小草贪婪地吮吸着“贵如油”的春雨。你看吧，杏花开得一片片白，桃花开得像一片片绯红的云；小树苗的枝头上吐出一串串绿珠子般的小芽，小芽上顶着一颗透明的雨珠，亮晶晶的……这是一幅多么美丽的春雨图啊！

1、照样子，写词语。（4）

亮晶晶：_____、_____

断断续续：_____、_____

2、找出文中描写颜色的词语，写在下面，你还能再写2个这样的词吗？

（2）

（文中的词）_____

（你的词）_____

3、用波浪线画出一句打比方的句子，它是把（ ）比作了（ ）

（2）

4、用“——”画出文把河流当作人来写的句子。你也能写一个拟人句吗？

（2）

5、用双横线画出文章的中心句。（2）

6、你能这篇文章加一个标题吗？（2） _____

九、习作。（30）

题目：他（她）不是我

提示：有一天，你被克隆了。这个克隆的人是你，又不是你。接下来会发生什么事情呢？想象一下，写下来。

要求：篇幅不少于400字，注意想象合理，语句通顺。

富民小学六年级数学阶段性检测（一）

(总分 100 分，其中清洁分 2 分)

班级_____ 姓名_____ 成绩_____

一、填空 20 分

1. 如果想要表示出数量增减变化的情况，可以选用()统计图表示；如果要清楚地了解各部分数量与总数量之间的关系，可以用()统计图表示。
2. 一个圆锥体的高是 3 分米，底面半径是 3 分米，底面积是 () 平方分米，体积是 () 立方厘米，与它等底等高的圆柱体积是 () 立方厘米。
3. 一个圆柱体削去 12 立方分米后，正好削成一个与它等底等高的圆锥体，这个圆锥体的体积是 () 立方厘米。
4. () : 15=4 : () ; 用 10 的 4 个因数组成的比例是 ()。
5. 文艺书和科技书本数的比是 5:3，文艺书的本数占文艺书和科技书总本数的，科技书的本数比文艺书少。
6. 食堂吃掉的粮食是剩下粮食的 40%，吃掉的粮食是运进总粮食的,剩下粮食与运进总粮食的比是 ()。
7. 一种压路机的前轮是圆柱形的，轮宽 2 米，直径 1.2 米，前轮转动两周，压路的面积是 () 平方米。
8. 把一根 2 米长的圆柱体木料截成 3 段，表面积增加了 12 平方分米，这根木料的体积是 () 立方米。
9. 一个圆锥的体积是 96 平方分米，底面积是 8 平方分米，它的高是 () 分米。
10. 将一个边长为 6 分米的正方形纸片卷成圆柱筒，这个圆柱的侧面积是 ()

) 平方分米。

11、一个圆柱和一个圆锥的体积和底面积相等。若圆柱的高是 15 厘米，那么圆锥的高是 () 厘米。若圆锥的高是 15 厘米，那么圆柱的高是 () 厘米。

12、把一个三角形按 3:1 放大，原来三角形的底是 5 厘米，高是 4 厘米，放大后的面积是 () 平方厘米。

二、选择题 12 分 (填序号)

1、做一个圆柱形通风管要用多少铁皮是求 ()。

A、容积 B、表面积 C、侧面积

2、用一张长 6 厘米，宽 2 厘米的长方形纸卷成一个圆柱，按 () 方式卷，得到的圆柱体积最大。

A、以 2 厘米作为圆柱的高 B、以 6 厘米作为圆柱的高 C、无法确定

3、把两个完全一样的圆柱体拼成一个 10 厘米长的大圆柱体，表面积减少了 25.12 平方厘米，原来一个圆柱体的体积是 () 立方厘米、

A、31.4 B、62.8 C、94.2

4、两个圆柱的高相等，底面半径之比是 1:3，那么它们的体积之比是 ()

A、1:3 B、1:6 C、1:9

5、 $X:Y=2:3$ ，所以 ()

A、 $X:Y=3:2$ B、 $2X=3Y$ C、 $2Y=3X$

6、扇形统计图甲中六 (1) 女生占 56%，扇形统计图乙中六 (2) 女生占 45%，甲乙两个统计图所表示的女生人数 ()。

A、甲比乙多 B、乙比甲多 C、不确定

三、计算题 30 分

1、直接写得数 (10 分)

$$0.25 \times 40 = \quad 1 - 80\% = \quad 0.3 \times 20\% = \quad 0.75 \div \frac{1}{4} = \quad 5^2 - 1^2 =$$

$$3 - \frac{4}{5} = \quad \frac{3}{5} - \frac{1}{4} = \quad 0 \div \frac{4}{17} = \quad 0.21 \div 0.7 = \quad 1 - + =$$

2、求未知数 (8 分)

$$X:1000 = \quad 8:X = \frac{1}{3} : \frac{1}{16} \quad = \quad 2x + 0.6 = 5.4$$

3、简便计算 (9分)

$$4.2 \times 99 + 4.2 \quad \frac{3}{8} \times \frac{7}{4} - \frac{3}{4} \times \frac{3}{8} - \frac{3}{8} \quad 24 \times \left(\frac{5}{6} - \frac{3}{8} \right)$$

4、求圆锥的体积。(3分)

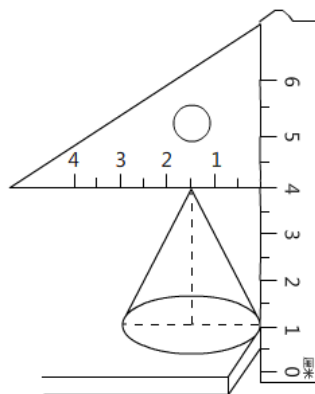

四、解决问题 36分

1、用白铁皮制作圆柱形通风管道 10 节，每节长 2 米，管口直径 1.5 分米，这样至少需要白铁皮多少平方米？ (5分)

2、砌一个圆柱形水池，底面直径是 8 米，深 2.5 米，在池底面和侧面抹水泥，若每平方米需水泥 20 千克，抹好这个池子共需水泥多少千克？ (5分)

3、一台空调降价 20% 后售价是 2400 元，该空调的原价是多少元？ (5分)

4、学校举办春季运动会，参加比赛的运动员在 170 到 180 之间，女运动员的

人数是男运动员的 $\frac{3}{4}$ ，你知道男女运动员各有多少人？（5分）

5、一个近似于圆锥形的碎石堆，高 1.2 米，底面周长是 12.56 米，每立方米碎石约重 2 吨。这堆沙约重多少吨？（得数保留整数）（5分）

6、一个圆柱形水杯的容积是 1.6 升，从里面量，底面积是 1.2 平方分米，用这个水杯装杯水，水面高多少分米（5分）

6、下图是某实验小学教师喜欢看的电视节目统计图。（6分）

(1) 喜欢《走进科学》栏目的老师占百分之几？（2分）

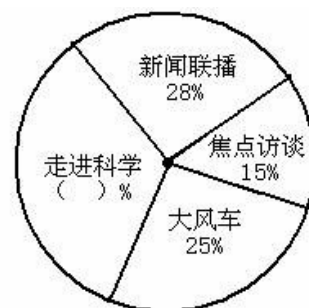

(2) 喜欢的《大风车》的老师比喜欢《焦点访谈》的多 20 人，实验小学一共有多少老师？（2分）

(3) 喜欢《新闻联播》的和喜欢《走进科学》的一共有多少人？（2分）

富民小学英语六(下)阶段性测试一

班级_____ 姓名_____ 成绩_____

听力部分 (共 30 分)

一、听录音，选出你所听到的句子中含有的选项，听 1 遍。（10分）

() 1. A. wake B. word C. walk

() 2. A. then B. them C. ten

- () 3. A. mouse B. house C. horse
 () 4. A. live B. give C. lion
 () 5. A. some B. small C. sweet
 () 6. A. at a time B. on time C. all the time
 () 7. A. sharp B. help C. deep
 () 8. A. a little B. a feany B. too much C. so much
 () 10. A. diet B. diary C. dentist

二、听录音，选出最佳的应答，听2遍。(5分)

- () 1. A. It's between the chairs. B. It was over there.
 C. It's my sister's.
 () 2. A. Yes, they were. B. Yes, they did. C. Yes, it did.
 () 3. A. By bus. B. Ten yuan. C. I'm eleven.
 () 4. A. She reads a book. B. She read a book.
 C. She is reading a book.
 () 5. A. she is singing happily. B. she is watching excitedly.
 C. She is reading quietly

三、根据所听内容，给下列图片排序。(两遍) (5分)



()



()



()



()

()

四、听录音，填空。(10分)

Peter always has some _____ and _____ for breakfast. He usually has a _____ rice, some chicken and some _____ soup for _____. He has some _____, some _____, and some _____ for _____. He _____ an apple every day. He _____ fruit very much.

笔试部分 (共 70 分)

五、英汉互译。(共 10 分)

1. 起床早 _____ 2. before lunch _____
 3. 一些好习惯 _____ 4. brush teeth _____
 5. 健康饮食 _____ 6. make a big hole _____
 7. 感到困乏的 _____ 8. say happily _____
 9. 大声笑 _____ 10. put his things in order _____



六、单项选择 (15 分)

- () 1. Let me ___ you ___ our house.
 A. show...to B. show...round C. show...around
 () 2. We should eat ___ sweet food at a time.
 A. a lot of B. a little C. a few
 () 3. The ___ women in the chair are chatting _____.
 A. happy; happy B. happily; happily C. happy; happily
 () 4. You can't eat ___ meat. You should eat ___ vegetables.
 A. too many; some B. too much; some C. too much; a little

- ()5. Sam is a ___ boy, he plays table tennis very ____.
- A. good; well B. good; good C. well; well
- ()6. ___ any juice in the bottle.
- A. There is B. There is not C. There are not
- ()7. My mother often has noodles ___ breakfast.
- A. on B. in C. for
- ()8. I have breakfast ___ 7:00 ___ the morning.
- A. at; on B. in; in C. at; in
- ()9. The teacher gives _____ a book.
- A. he B. his C. him
- ()10. Sam looks _____, because he has a new car.
- A. happy B. happily C. sadly
- ()11. The cat helped the mouse _____ out.
- A. get B. gets C. got
- ()12. ---Who _____ Nancy visit last weekend?
---Her best friend Ella.
- A. was B. were C. did
- ()13. They _____ home next week.
- A. are going B. go to C. are going to
- ()14. Would you like _____?
- A. some cola B. any cola C. any colas
- ()15. We should keep _____ in the library.
- A. quietly B. quiet C. loudly

七、用所给单词的适当形式填空。(10分)

- Look, Yang Ling _____ (tell) a story.
- I want _____ (play) football with my friends.
- What _____ (do) you do three days ago?
- She is good at _____ (play) football.
- He laughs _____. (happy)
- Su Yang _____ (catch) a bird with her father in the park last week.
- My shoes are too small. I would like _____ (buy) a new pair.
- There _____ (be) eight bags of rice in the kitchen this morning.
- _____ (do) climb up the tree. Ok, I'm sorry.
- What about _____ (drink) some coffee?

八、从II栏中找出与I栏相对应的句子，将序号填在括号里。(10分)

- | I | II |
|--------------------------------------|-------------------------------|
| ()1. Where are you going? | A. We have three. |
| ()2. What are you doing? | B. Yes, I do. |
| ()3. How many apples do you have? | C. No, but I have a cute cat. |
| ()4. Do you like apples? | D. Yes, I did. |
| ()5. Do you have a dog? | E. Some milk. |
| ()6. Who is the lollipop (棒棒糖) for? | F. The girl in red. |
| ()7. What did you do on Monday? | G. I'm going to the bookshop. |
| ()8. What's in the bottle? | H. The brown dog's. |

- ()9. Did you go to the Summer Palace? I. I'm making a fruit salad.
()10. Whose tail is short? J. I climbed the mountain with my classmates

九、根据要求完成句子，每空一词。(每空1分，共10分)

1. I have some bread and milk for breakfast. (对划线部分提问)
_____ you _____ for breakfast?
2. There is some fruit and vegetables in a healthy diet. (改成一般疑问句)
_____ fruit and vegetables in a healthy diet.?
3. Miss Li often buys things from shops. (用 yesterday 改写句子)
Miss Li _____ things from shops _____.
4. Tim eats a lot of sweets every day. (改成否定句)
Tim _____ a lot of sweets every day.

十、根据短文内容，选择正确的答案。(10分)

My living habits

I'm Mike. I am a student. I have some good living habits. Every morning, I get up at seven o'clock. After washing my face and brushing my teeth, I have some bread and milk for breakfast. Then in school, with my dear classmates, I begin my classes. At about eleven thirty, I have lunch. Then I have a rest for an hour. In the afternoon, I have classes again until(到...为止) five. I often do my homework at seven at home. It takes me about one hour to finish it. After that, I watch TV for half an hour. Then I go to bed at nine o'clock.

- ()1. Does Mike have any good living habits?
A. Yes, he does. B. No, he doesn't. C. I don't know.
- ()2. What time does Mike get up?
A. At 6:00. B. At 7:00. C. At 5:00.
- ()3. What does Mike have for his breakfast?
A. Some bread. B. Some milk. C. Some bread and milk.
- ()4. Mike has lunch at _____ at school.
A. 11:00 B. 11:30 C. 12:00
- ()5. Mike often watches TV for _____.
A. an hour B. half an hour C. an hour and a half

(二)

Everybody wants to be healthy(健康的). You know food is very important. There are many healthy foods. You can have more bananas, apples, oranges, tomatoes and carrots because fruits and vegetables are good for you. But don't eat too much chocolate. It's not good for you. It's not good healthy food. Healthy food can make you grow(成长)and make you strong(强壮的)and happy. Remember there is a saying, 'An apple a day keeps the doctor away.' Sports can also keep you healthy. Get up early and do some sports every day. Don't be lazy! You will be healthy and happy.

- ()1. Which is right?
A. Everybody is healthy. B. We want to be healthy.
C. We are important.
- ()2. What are vegetables?
A. Apples and pears. B. Chocolate and sweets.

- C. Tomatoes and carrots.
- ()3. Why are healthy foods good for you?
A. They make you happy. B. They make you grow strong.
C. They make you grow and make you strong and happy.
- ()4. 'An apple a day keeps the doctor away.' means:
A. The doctor goes away when he sees an apple.
B. The doctor runs away when you give him an apple.
C. You eat an apple every day and you can be healthy.
- ()5. The word "lazy" means .
A. 懒惰的 B. 忙碌的 C. 兴奋的

十一、Think and write. (5分。)

My habits

富民小学英语六(下)阶段性测试一

(听力材料)

一、听录音，选出你所听到的句子中含有的选项，听1遍。(10分)

1. Wake up, it's time to get up.
2. From then on, the lion and the mouse became good friends.
3. Let Mike show them around his new house.
4. The mouse helped the lion get out of the net.
5. I like eating sweet food, but I eat a few sweets at a time.
6. We should have our meals on time every day.
7. The hole is too deep, I can't reach the ball.
8. We can eat a lot of delicious food at Christmas.
9. We shouldn't eat too much meat.
10. In a healthy diet, there is a lot of fruit and vegetables.

二、听录音，选出最佳的应答，听2遍。(5分)

1. Where is my football, Mum?
2. Did the cat eat the mouse?
3. How did you go to school today?
4. What did Helen do last night?
5. What is Helen doing in the library?

三、根据所听内容，给下列图片排序。(两遍) (5分)

1. The room is clean and tidy.
2. Mike only drinks a little water every day.
3. The boy is doing well at school.
4. The girl goes to school early in the morning.
5. Wang Bing usually gets up early.

四、听录音，填空。(10分)

Peter always has some milk and bread for breakfast. He usually has a little rice, some

chicken and some vegetable soup for lunch. He has some noodles, some fish and some vegetables for dinner. He eats an apple every day. He likes fruit every much.

六年级语文下册阶段性练习（一）

班级_____ 姓名_____ 得分_____

一、看拼音写词语。（10分）

guàn gài shōu liǎn wú gū zhàng yì zhàn lán
() () () () ()

qī hēi rú chī rú zuì chóng shān jùn lǐng
() () ()

二、在括号中选填合适的词语或关联词。（6分）

克服 经历 艰巨 信口开河 只有……才…… 或者……或者……

攻克 经过 艰苦 无所不谈 只要……就…… 与其……不如……

华罗庚说：“（ ）相信天才，（ ）相信勤奋。”这决不是（ ）。他用亲身（ ）告诉我们：（ ）勤奋，愿意付出（ ）的劳动，去（ ）学习和工作中的难关，（ ）会达到科学的顶峰。

三、选择正确答案（6分）

1、小王子的星球上有多少座火山？（ ）。

A 两座活火山，一座死火山 B 一座活火山，两座死火山 C 两座活火山，两座死火山

2、地理学家建议小王子去看哪个星球？（ ）。

A 地球 B 火星 C 金星

3、纸月临走前，送给桑桑的礼物是（ ）。

A.一只鸽子 B.一本书 C.一个书包 D.一封信

4、以下不是杜小康所为的是（ ）。 A.在学校门前摆摊卖货

B.和桑桑一起玩火 C.在芦场养鸭 D.捉迷藏时藏在棺材里

5、以下不是桑桑所为的是（ ）。 A.撕下蚊帐作渔网 B.拆卸柜橱作鸽子窝 C.偷走女同学的书本 D.帮细马找柳须

6、为蒋一轮和白雀送信的孩子是（ ）。

A.秃鹤 B.桑桑 C.杜小康 D.纸月

四、课文解读、积累与运用。（8分）

1、开学以来，通过对课文的学习，我们认识了_____的伯诺德夫人一家，_____的中国守军，_____的聂荣臻将军，_____的吴国少年；还感受到了大自然的多姿多彩，如：_的三亚落日，_的烟台的海。

2、告别了冬日的___、春日的___、夏日的___，秋天的海平添了几分___与___，渔家驾船出海了，货轮起锚远航了……

3、_____,死亦为鬼雄。_____,_____。这是作者_____写的《_____》。

五、修改下面的语段，注意用上正确的修改符号。（提示：有6处语病）6%

今天爸爸给我卖了一套十万个为什么，我非常高兴极了。我放学回到家里就迫不及待地拿起书，坐在桌子上读了起来。大约过了整两个小时，爸爸叫我去吃饭了。

六、阅读与理解 24%

(一) 《三打白骨精》(节选) 8%

白骨精不甘心就这样让唐僧走了，又变成一个白发老公公，假装来找他的妻子和女儿。悟空把金箍棒藏在身边，走上前迎着妖精，笑道：“你瞒得了别人，瞒不过我！我认得你这个妖精。”悟空抽出金箍棒，怕师父念咒语，没有立刻动手。暗中叫来众神，吩咐道：“这妖精三番两次来蒙(mēng méng)骗我师父，这一次定要打死它。你们在半空中作证。”众神都在云端看着。悟空抡起金箍棒，一棒打死了妖精。妖精化作一堆骷髅，脊(jǐ jì)梁上有一行字，写着白骨夫人。

- 1、划去短文中不正确的读音。(2%)
- 2、从文中划线的句子里，你看到了一个_____的孙悟空。(2%)
- 3、这段话主要写了_____
- 4、《三打白骨精》是古典文学名著_____中的一个故事，这本书的作者是_____，书中你知道的故事还有_____、_____。(2%)

(二) 母亲节的礼物 8%

鲁本兴奋得一路小跑回家。闯进家门，母亲正在厨房擦炉子。“看！妈，看！”鲁本(欢乐 欢快)地叫着，跳到母亲身边，把用报纸包着的小盒子(郑重 慎重)地放在母亲的手上，那手因为日夜操劳已变得粗糙，因这突然来的东西变得有些颤抖。

母亲小心地打开包装。一个蓝色天鹅绒的首饰盒映入眼帘。

她打开盒盖，泪水顿时(模糊 迷糊)了双眼。

在那个小巧的扁挑状胸针上烫着金光闪闪的字：Mother Thanks

那是1946年的母亲节！

母亲从未收到过这样的礼物，除了结婚戒指外，她没有什么装饰品。看着这可爱的礼物，母亲无言以对，她(欣慰 安慰)地笑着，一把把儿子揽入怀中！

- 1、把括号中不恰当的词用“\”划掉。(2%)
- 2、鲁本终于在那一天完成了他心中的美好愿望，“那一天”指_____。(1%)
- 3、母亲从未收到过这样的礼物，“这样的礼物”是指_____。(2%)
- 4、用“___”画出描写母亲动作神态的句子，体会母亲当时心里是怎么想的，你又有何感想？(3%)

(三) 8%

瑰丽芬芳的花朵，使人一见就产生爱慕之心。古今中外有多少诗人赞美过它的艳丽，有多少画家描绘过它的丰姿。

可是，你想过没有 如果花朵没有绿叶衬托 能有这样美丽吗 又有哪一朵美丽的花朵能离开绿叶呢

大自然的色彩是多么丰富 洁白的雪花 碧绿的湖水 金黄的麦浪 然而 我最喜欢的还是那平凡的绿叶 绿叶通过光合作用，能吸收二氧化碳，释放氧气，以保持空气的新鲜。绿叶有很强的生命力。

1. 从右边起，第六位是（ ）位，计数单位是（ ）；第八位是（ ）位，计数单位是（ ）。
2. 一个图形沿一条直线对折，两边的图形能够完全重合，这样的图形就是（ ），折痕所在的直线就是（ ）。
3. 用 6、7、4、1、0、9 这六个数字组成的六位数中最大的是（ ），读作（ ），最小的是（ ），读作（ ）。
4. 12 时整分针和时针都指向（ ），顺时针旋转 90 后分针指向数字（ ），时针顺时针旋转 90 经过（ ）小时。
5. 80047620 是由（ ）个万和（ ）个一组成的；8 在（ ）位上，表示 8 个（ ），改写成用万作单位，近似数是（ ）。
6. 一个数的十亿 2、百万位、万位上的数字都是 8，其余各位都是 0，这个数写作（ ），改写成用“万”作单位的数是（ ）。
7. 一个数由 250 个万和 400 个一组成，这个数是（ ）。
8. 比最小的 7 位数少 1 的数是（ ），比最大的 8 位数多 1 的数是（ ）。
9. 28053880000 是一个（ ）位数，最高位是（ ）位，数字中的 5 在（ ）位，表示（ ）个（ ），把它改成用“亿”作单位的近似数是（ ）。
10. 一个九位数，个位上的数字是 7，十位上的数字是 2，任意相邻的三个数字的和都是 15. 这个九位数是（ ）。

11.一个数的近似数是 30 万，这个数最大是（ ），最小是（ ）。

二、仔细分析，巧思秒断。（每题 2 分，共 10 分）

1.数位顺序表中，从左边起第五位是万位，第六位是十万位。…（

） 2.平行四边形是轴对称图形。……………（

） 3.火车在在铁轨上沿着直线行驶，可以看作平移。……………

…（ ） 4.50120000 读作五千零十二万。……………

……（ ） 5.读数时，不管中间有几个 0，都只读一个 0。

……………（ ） **三、仔细斟酌，精挑细选。（每题 2 分，共 10**

分）

1.个、十、百、千、万是（ ）

A.数位 B.计数单位 C.计数法

2.写数时，把计数单位按一定的顺序排列起来，他们所占的位置叫

（ ）。

A.位数 B.数位 C.计数单位

3.在 36 后面添上（ ）个 0，这个数是 36 亿。

A.4 B.9 C.8 D.7

4.下列四位数中，一个“零”也不读的是（ ）。

A.606006 B.600606 C.600066 D.606600

5.把一个数改写成用“万”作单位的数，这个数与原数比（ ）。

A.变大了 B.变小了 C.不变

四、端正态度，认真计算。（20 分）

1.直接写出得数。(8分)

$240 \div 6 =$ $120 \div 30 =$ $24 \times 5 =$ $360 - 360 \div 6 =$

$90 \div 18 =$ $560 \div 70 =$ $6 \times 15 =$ $312 - 55 - 45 =$ 2.四

则混合运算(每题3分,共12分)

$(307 - 209) \div 11 \times 25$ $276 - (178 + 22) \div 20$

$25 \times 33 \div 5 + 186$ $324 + 18 \times (537 - 488)$

五、读读写写。(8分)

1.读出下面各数。(4分)

28800600 读作: 80120070 读作:

906705008 读作: 30050007000 读作:

2.把下列各数改写成“万”或“亿”作单位的数。(4分)

$3850000 = () \text{万}$ $82600000 = () \text{万}$

$5600000000 = () \text{亿}$ $3200000000 = () \text{亿}$

六、实践与操作。(8分) .Com

1、(1)  先向下平移5格,再向右平移13格。(2分)

(2) 将平行四边形沿A点顺时针方向旋转90°。(2分)

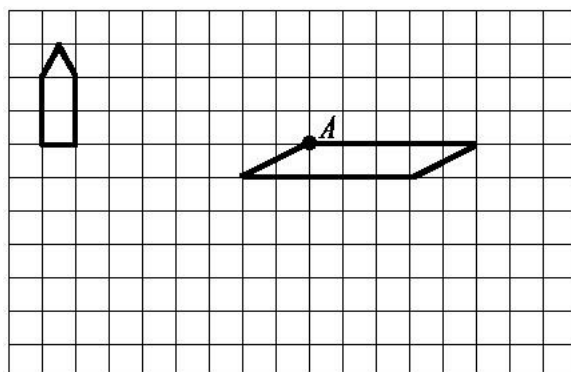

2、画出下面图形的另一半，使它们成为轴对称图形。（4分）

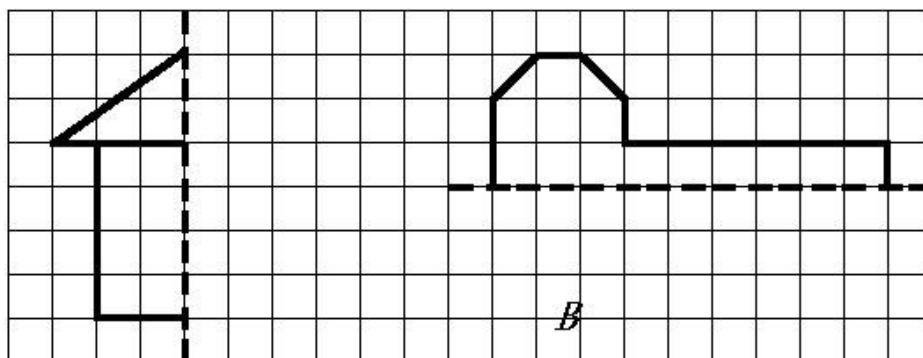

七、解决实际问题。（10分）

1.小军参加冬季阳光体育长跑锻炼，前两天共跑了1600米。照这样计算，他一个星期（5天）共可以跑多少千米？

2.周日妈妈带小明去体育用品商店，一个篮球58元，一个足球46元，问：（1）小明想买1个篮球和2只足球，应付多少元？

（2）如果这些钱用来买35元一副的羽毛球拍，可以买几副？

四年级语文下册阶段性检测（一）

（总分100分卷面分5分）

班级：_____ 姓名：_____ 成绩：_____

一、看拼音写汉字。（8分）

Jīng què cǎo gǎo jūn yún bǎn tú

--	--	--	--

Wēi fēng hǎi bīn yuán yùn gōng jìng

--	--	--	--

二、用“√”在括号里选择正确的读音、生字或词语。（10分）

- 1、圆晕 (yūn yùn) 鲜(xiān xiǎn)为人知
- 2、环境 (悠闲 优雅) 身体 (强大 强壮) 满怀 (信心 决心)
表演 (精彩 精美) 阳光 (明媚 明快) 改正 (生活 错误)
- 3、在地震中，母亲用瘦 (sòu shòu) 弱的身躯顶着塌下的一根房梁，(催 摧) 促着孩子们赶快逃生，给了孩子们生存的希望。

三、在括号里填上合适的词句。（7分）

1、春天里，登上紫峰大厦，烟雨中的鸡鸣寺若隐若现，我不由得想起杜牧写的《江南春》的诗句：_____，

_____。 2%

2、从《春日偶成》中“_____，_____”一句中能体会到诗人郊游的愉快心情。 2%

3、只有用“__”这部钻机，才能_____。 2%

4、例：山上的小溪在欢快地唱歌。

按照例句的方法，将“春风吹着树叶，发出不同的声音。”这句话写得更生动些。

四、根据课文内容填空。（18分）

1、今天_____，明天长成_____。叫风沙_____，让百鸟_____。
植树的好处还有很多，请你也照样子写一句。_____。

6%

2、__的草，__的芽，__的花，都像_____聚拢来，形成了_____。
小燕子从南方赶来，为春光增添了_____。6%

3、“我需要的是__的时间。搞科学研究，不能使用‘__’
‘__’这类字眼，也不能用__和__代替观察。”从竺可桢爷爷的话
语中，我们可以体会到_____。

五、阅读短文，完成练习。（7 + 12 = 19 分）

（一）人类的“老师”（片段）

一个人握住一个鸡蛋使劲地捏，（ ）怎样用力（ ）不能把它捏碎。薄薄的鸡蛋壳（ ）能承受这么大的压力，（ ）它能够把受到的压力均匀地分散到蛋壳的各个部分。建筑师根据这种“薄壳结构”特点，设计出许多（ ）轻便（ ）省料的建筑物。人民大会堂、北京火车站以及其他很多著名建筑，屋顶都采用了这种“薄壳结构”。

1、在文中的（ ）里填上合适的关联词，再选择一组关联词写一句话。

2、在文中用“__”画出描写“薄壳结构”特点的句子。1%

3、你还知道自然界中哪些生物也是人类的好“老师”？为什么？写两种。2%

(1) _____

(2) _____

（二）蚂蚁

在我家的梧桐树下，有一个小小的蚂蚁窝，里面住着许多可爱的小蚂蚁。

我平时最爱观察它们，我可喜欢它们啦。//

它们很守纪律，平日出去寻食，总是排着整齐的队伍。队伍前面有一只大蚂蚁，它可能是蚂蚁的头吧。那长长的队伍像自行车的链子似的，一个接一个，可有秩序哩！更稀奇的是，如果谁掉了队，谁想逗留、贪玩，头儿或伙伴们就会绕过去用触角碰那些小调皮，好像在说：“掉皮鬼，掉队啦，快追上去！”

它们十分团结。瞧，它们发现了一条大虫，不一会儿就把虫子包围了。这个庞然大物怎么搬得走呢？不用着急，小蚂蚁自有办法。它们有的抱虫子的腿，有的扛虫子的身体，还有的站在虫子的身上，似乎在帮伙伴们鼓劲。蚂蚁渐渐多了起来，几十只几百只一起用力，“一一二一三”终于把大虫子抬了起来，慢慢向窝移去。一上下，小蚂蚁好像喊声大振。不一会儿，就把虫子搬进了窝。

啊！这些小精灵是多么可爱啊！它们齐心协力，团结友爱，用自己的劳动，换来了丰盛的食物。

它们的意志更坚强。下雨了，小蚂蚁早已把一颗颗椭圆形的卵搬到能避雨的地方。不一会儿，雨停了，它们又回到自己的家园。可是窝里灌满了水，怎么办呢？一只只小蚂蚁衔着一块块泥土，一块块地垒起来，重建自己的家园。

啊！多么聪明的小生灵啊！它们看上去是那么弱小，却有着坚强的意志和顽强的精神。//

蚂蚁紧密团结、意志坚强的精神不正象征着我国人民团结一致建设美好国家，创造幸福生活的精神吗？//

1、从文中找出下列词语的近义词。3%

稀罕（ ） 坚强（ ） 喜爱（ ）

2、根据分好的段落，写出第二段的段义。3%

第二段：_____

4、短文通过__、__、__这几件事情，分别描写了蚂蚁__、__、__这三个特点。6%

六、作文。30分

仿照《燕子》一文，写一种你喜爱的小动物，可以介绍它的外形，特点和

听力部分 (38分)

一、听录音，选出所听到的内容。(听两遍)(本大题共 10 小题，满分 10 分)

- () 1. A. Miss Li B. Mr Green C. Mike
 () 2. A. black B. blackboard C. birthday
 () 3. A. am B. up C. cap
 () 4. A. robot B. ruler C. rubber
 () 5. A. library B. door C. window
 () 6. A. shout B. run C. talk
 () 7. A. milk B. cake C. sweet
 () 8. A. my B. you C. your
 () 9. A. eat B. drink C. sleep
 () 10. A. door B. ball C. doll

二、听录音，选出你所听到的图片。(听两遍)(本大题共 5 小题，满分 10 分)

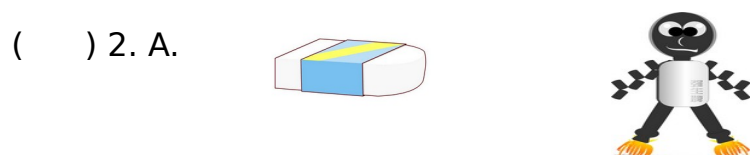

() 5. A.  B. 

三、听录音，选择正确的句子。(听两遍)(本大题共 4 小题，满分 8 分)

- () 1. A. It's a pair of shoes. B. That's a pair of shoes.
 () 2. A. It's black. B. It's a blackboard.
 () 3. A. Good morning, Mr Green. B. Good afternoon, Mr Green.
 () 4. A. Yes, Miss Li. B. Thanks, Miss Li.

四、听录音完成句子。(听三遍)(本大题共 4 小题，满分 10 分)

1. Liu Tao, please _____ the _____ .

2. Don't ___ in the library.
 3. Please _____ the cake .
 4. The red _____ is for you.

笔试部分 (60分)

一、英汉互译。(本大题共 10 小题, 满分 10 分)

1. 开门 _____ 2. 关窗 _____
 3. 不要跑。 _____ 4. 我的牛奶 _____
 5. 打开你的书 _____ 6. listen to the parrot _____
 7. in the library _____ 8. Don't eat here. _____
 9. a yellow parrot _____ 10. an English book _____

二、选出不同类的词, 将序号填在题前括号内。(本大题共 5 小题, 满分 5 分)

- () 1. A. blue B. ball C. black
 () 2. A. pie B. stand C. sit
 () 3. A. come B. listen C. me
 () 4. A. talk B. book C. shout
 () 5. A. sleep B. skirt C. T-shirt

三、选择填空。(本大题共 10 小题, 满分 10 分)

- () 1. —Look at the blackboard.
 — _____ .
 A. I'm sorry. B. Yes, Mr Green. C. It's nice.
- () 2. —What's this?
 — _____ .
 A. It's a parrot. B. It's parrot. C. No, it's a parrot.
- () 3. —Hello, class.
 — _____ .
 A. Hello, Mike. B. Hello, Miss Li. C. Hello, Helen.
- () 4. I'd like to _____ some milk.
 A. eat B. drink C. run
- () 5. Its too hot(热). _____ the window, please.
 A. Don't open B. Open C. talk
- () 6. —Don't talk in the library !
 — _____ .
 A. I'm sorry. B. Thank you. C. OK.
- () 7. —Please close the window.
 — _____ .
 A. Goodbye. B. Yes , Mr Green C. I'm sorry
- () 8. — May I come in?
 — _____ .

- A. Sit down , please B. Come in , please C. OK
- () 9.— Don't listen _____ Sam , Bobby .
— OK .
A. / B. for C. to
- () 10.Bob has two big _____ .
A. book B. a book C. books

四、根据所给情境，选择正确的答案。(8分)

- () 1. 格林老师请你开门，他说：
A. Open the door, please. B. Close the door, please.
C. Close the window, please.
- () 2. 你做错了事，应该对别人说：
A. OK. B. Thank you. C. I'm sorry.
- () 3. 上课了，同学们起立后，老师对大家说：
A. Stand up. B. Sit down. C. Yes, please.
- () 4. 外面刮风了，妈妈对你说：
A. Please open the window. B. Please open the door.
C. Please close the window.
- () 5.下午老师上课时，不可说：
A. Hello , class. B. Good morning, class.
C. Good afternoon, class.
- () 6.你想问别人是否想要吃冰淇淋时，应该怎么说：
A. What about an cake? B. Would you like an ice cream?
C. No, thank you.
- () 7.上课时，老师请大家看黑板时，应该怎么说：
A. Listen to the teacher, please.
B. Don't look at the blackboard.
C. Look at the blackboard.
- () 8.你告诉别人这不是你的书包时，你可以说：
A. This is my schoolbag. B. This isn't my schoolbag.
C. That isn't my schoolbag.

五、选词填空。(将序号填在横线上，每个词只用一次) (本大题共 5 小题，满分 12 分)

- | |
|---|
| A . Yes B . Come C. Sit D. sorry E. close F. up |
|---|
1. — _____, Mr Green.
— _____ in, Mike.
2. Wang Bing , please _____ the window.
- 3 . — _____ down , please.
— Thank you.
4. Stand _____ .

5. — Liu Tao ,please open the door.

— _____ , Mr Green.

六、从II栏中找出与I栏相对应的答句，将其序号填在题前括号内。(本大题共5小题，满分10分)

I

II

- | | |
|-----------------------------------|-----------------------|
| () 1.What colour is the window ? | A. Sit down , please. |
| () 2. Stand up , please . | B. It's a robot . |
| () 3.What's this ? | C. Good morning . |
| () 4.Good morning . | D. OK, Miss Li . |
| () 5.Don't open the book . | E. It's yellow . |

七、连词成句。(本大题共5小题，满分5分)

1. window, Please , the , open(.)

2. cake, Don't, my, eat(.)

3. book, my, It's, English(.)

4. this, Is, book, your (?)

5. you, like, sweet, you, Would, a (?)

UNIT 1-2 听力专项

一、听录音，选出所听到的内容 (听两遍)

1. Mr Green 2. blackboard 3.am 4. rubber 5. window
6. shout 7. cake 8. your 9.eat 10. ball

二、听录音，选出你所听到的图片。(听两遍)

1. Look at the blackboard.
2. Sam, this is a robot.
3. Please close the book.
4. Stand up, please.
5, Don't shout, I want to sleep..

三、听录音，选择合适的应答句。(听两遍)

1. What's this?
2. What colour is the blackboard?
3. Good morning, class.
4. Open your book.
5. Don't eat.

四、听录音完成句子。(听三遍)

1. Liu Tao, please open the door.
2. Don't run in the library.
3. Please eat the cake .
4. The red book is for you.

富民小学四年级英语第二学期阶段性检测一

班级：____ 姓名：____ 得分：____

温馨提示：书写正确、美观，姿势正确。(卷面分 2 分)

听力部分(40%)

一、听录音，选出你所听到的内容。(10%)

- () 1. A. school B. timetable C. subject
- () 2. A. Chinese B. English C. PE
- () 3. A. Saturday B. Sunday C. Science
- () 4. A. Tuesday B. Thursday C. Friday
- () 5. A. Maths B. Music C. match
- () 6. A. play B. pity C. day
- () 7. A. go to school B. get up C. after school
- () 8. A. football B. basketball C. table tennis
- () 9. A. have B. has C. let's
- () 10. A. please B. playground C. pineapple

二、听录音，判断下列句子是否正确，正确的写 T，错误的写 F。(10%)

- () 1. What lessons do you have this morning?
- () 2. I get up at six every day.
- () 3. Welcome to our school.
- () 4. It's Tuesday. We have Music and English.
- () 5. Let's go to the playground.

三、听录音，选出所听句子的正确回答。(10%)

- () 1. A. I like dogs. B. I like red. C. I like English.
- () 2. A. Here you are. B. Thank you. C. At five.

- () 3. A. Thank you. B. Nice to see you too. C. OK.
 () 4. A. I have Chinese and Maths. B. I have three. C. I like Art.
 () 5. A. It's Monday. B. Music and Science. C. Let's go.

四、听录音，填入所缺单词。(10分)

1. A: What _____ is it today?
 B: It's _____ .
 2. A: _____ do you have on _____ ?
 B: We have eight.
 3. A: It's seven forty. Let's _____ now.
 B: _____ right.

笔试部分(58%)

一、选出与所给单词时同一类的单词。(8%)

- () 1. Chinese A. Music B. school C. English
 () 2. Sunday A. Monday B. today C. Wednesday
 () 3. morning A. afternoon B. day C. evening
 () 4. hamburger A. bag B. cap C. hot dog

二、根据中文提示，补全句子。(5%)

1. It's _____ (星期一).
 2. I like _____ (语文).
 3. When do you _____ (起床) every day?
 4. Do you like _____ (音乐课)?

三、用所给单词的适当形式填空。(5%)

1. This is _____ (we) timetable.
 2. I _____ (not like) PE.
 3. What _____ (subject) do you like?
 4. What _____ (lesson) do you have this morning?
 5. Su Yang _____ (have) a swimming lesson too.

四、选择。(10%)

- () 1. It's time _____ Maths.
 A. on B. for C. to
 () 2. _____ is it today?
 A. What day B. What lessons C. What time
 () 3. Welcome back _____ school.
 A. for B. at C. to
 () 4. _____ do you get up?
 A. What B. When C. Where
 () 5. Mike _____ a PE lesson this afternoon.
 A. has B. have C. do
 () 6. How many English lessons do you have _____ Monday ?
 A. in B. at C. on
 () 7. I don't have _____ lessons on Saturday.
 A. any B. some C. a
 () 8. I like PE. What _____ you, Wang Bing?

- A. for B. about C. can
- () 9. — Can you swim? — _____.
- A. Yes, I do. B. Yes, I can. C. I can swim.
- () 10. We have _____ days in a week.
- A. seven B. siusic, English, have, and
- _____.

5. six, up, every, at, I, get, day

_____.

六、在右栏中找出与左栏相对应的答句，将其序号填在题前括号内。(5%)

- () 1. Let's go and play football. A. I like Art.
- () 2. What subjects do you like? B. Three.
- () 3. When do you get up every day? C. Music and Science.
- () 4. What lessons do you have on Monday? D. All right.
- () 5. How many English lessons do you have? E. At six.

七、将下列句子排列成一段完整的对话。(5%)

- A. It's Friday. B. All right. C. What day is it today?
- D. Sorry, I have a swimming lesson today. E. Let's go and play basketball.
- F. What about Saturday?

E				
---	--	--	--	--

八、阅读短文，选择正确的答案。(10%)

Nancy: What day is it today?

Helen: It's Wednesday. What lessons do we have this afternoon?

Nancy: We have science, English and Art.

Helen: Oh, I like music very much. But we don't have Music today.

Nancy: We have a music lesson tomorrow(明天) .

Helen: Great! Do you like Music?

Nancy: No, I don't. I like English.

- () 1. This afternoon Nancy has ___ lesson.
- A .an English B. a Maths C. a PE
- () 2. Today is ____.
- A. Tuesday B. Wednesday C. Thursday
- () 3. Nancy has a Music lesson on ____.
- A. Saturday B. Wednesday C. Thursday
- () 4. ___ Like(s) Music very much.
- A. Nancy B. Helen C. Nancy and Helen
- () 5. Nancy likes ____.
- A .Art B .Music C. English

听力稿

一、听录音，选出你所听到的内容。

1. Let's play basketball after school.
2. I like English.
3. What lessons do you have on Saturday?
4. It's Thursday today.
5. I have a football match today.
6. What a pity!
7. When do you get up?
8. Come and play table tennis.
9. She has a swimming lesson too.
10. Let's go to the playground.

二、听录音，判断下列句子是否正确，正确的些T，错误的些F。

1. What lessons do you have in the morning?
2. I get up at six every day.
3. Welcome back to school.
4. It's Thursday. We have Music and English.
5. Let's go to the playground.

三、听录音，选出所听句子的正确回答。

1. What subjects do you like?
2. When do you get up every day?
3. Nice to see you.
4. What lessons do you have this morning?
5. What day is it today?

四、听录音，填入所缺单词。

1. A: What day is it today?
B: It's Tuesday.
2. A: How many lessons do you have on Monday ?
B: We have eight.
3. A: It's seven forty. Let's go to school now.
B: All right.