

2018年河北省初中毕业生升学文化 语文试卷

第一部分 (1-4题 20分)

1. 在下列横线上填写出相应的句子。(每空1分,共6分)

(1) 落红不是无情物, _____。(龚自珍《己亥杂诗》)

(2) _____, 拄杖无时夜叩门。(陆游《游山西村》)

(3) 我国古代散文中,有许多描写景物的佳句。陶渊明用“夹岸数百步,中无杂树, _____, ”描写出桃花林之景;柳宗元用“潭中鱼可百许头, _____, 日光下澈, _____”描写出小石潭之景……当阅读这些句子的时候,我们眼前仿佛出现了一幅幅美丽的图画。

2. 给加着重号的词语注音,根据注音写出相应的词语。(每小题1分,共4分)

(1) 春风吹拂()着大地,花儿绽放出灿烂的笑容。

(2) 雨后天晴,月亮更显得澄莹()皎洁了。

(3) 他遇事不慌不忙,非常____(zhèn jìng)。

(4) 我们要____(qiān xū)谨慎,不要骄傲自满。

3. 观察下面四张图片,回答后面的问题。(每小题2分,共6分)

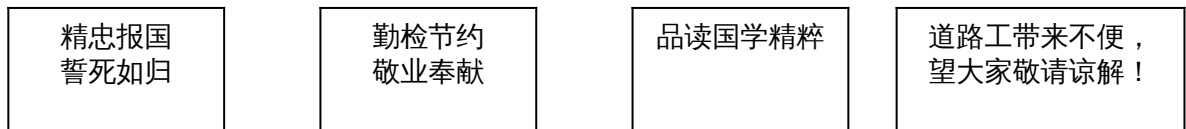

图片一

图片二

图片三

图片四

(1) 图片一、图片二中各有一各错别字,请找出来并改正。

_____改为_____ _____改为_____

(2) 图片三中是一副对联的上联,请为它补写下联。

(3) 图片四中的句子有语病,请提出修改意见。

修改意见: _____

4. 下面图表是中国天气网发布的2018年5月1日河北省部分城市天气情况的预报。请概括

从图表中获取的主要信息。(4分)

2018年5月1日河北省部分城市天气预报

城市	白天			夜间		
	天气现象	风向风力	最高气温	天气现象	风向风力	最低气温
石家庄	雷阵雨	北风3-4级	22℃	小雨	北风<3级	12℃
唐山	阴	东风3-4级	23℃	阵雨	北风3-4级	11℃
廊坊	阴	东北风3-4级	25℃	小雨	北风<3级	12℃

沧州	阴	东北风 3-4 级	22℃	小雨	北风 3-4 级	12℃
衡水	阴	北风 3-4 级	24℃	阵雨	北风 3-4 级	13℃
邢台	阴	北风 < 3 级	23℃	阵雨	北风 3-4 级	13℃

第二部分 (5-20 题 50 分)

一、阅读下面这首诗，回答 5~6 题。(6 分)

茅屋为秋风所破歌

八月秋高风怒号，卷我屋上三重茅。茅飞渡江洒江郊，高者挂罥长林梢，下者飘转沉塘坳。

南村群童欺我老无力，忍能对面为盗贼。公然抱茅入竹去，唇焦口燥呼不得，归来倚杖自叹息。

俄顷风定云墨色，秋天漠漠向昏黑。布衾多年冷似铁，娇儿恶卧踏里裂。床头屋漏无干处，雨脚如麻未断绝。自经丧乱少睡眠，长夜沾湿何由彻！

安得广厦千万间，大庇天下寒士俱欢颜！风雨不动安如山。呜呼！何时眼前突兀见此屋，吾庐独破受冻死亦足！

5. 下列对这首诗的理解和分析，不正确的一项是 (3 分) …………… 【 】

- A. 这首诗是杜甫因所住茅屋被秋风吹破引发感慨而写下的脍炙人口的不朽诗篇。
- B. 诗人对南村群童公然抱茅逃进竹林的行为无可奈何，只好拄杖归来，独自叹息。
- C. 布衾如铁，屋漏床湿，雨脚如麻，长夜难眠，表现出诗人穷困苦痛的生活状况。
- D. 这首诗最后一段运用叙述抒情的表达方式，表现了诗人忧国忧民的济世情怀。

6. 请对这首诗中加线的句子进行简要赏析。(3 分)

二、阅读下面四篇短文，回答 7-11 题。(14 分)

屈原^①以^②五日死，楚人以舟楫^③拯^④之，谓之竞渡。又曰：五日投角黍^⑤以祭屈原，恐为蛟龙所夺，故为龙舟以逐之。

后汉黄琬^⑥，祖父琼^⑦，为太尉^⑧，以日食状闻。太后诏^⑨问所食多少，琬对未知所况^⑩。琬年七岁，时在旁，曰：“何不言日食之余，如月之初^⑪。”琬大惊，即以其言对。

刘峻家贫好学，常燎^⑫麻炬^⑬，从夕达旦。时或睡，及觉复读，常恐所见不博。闻有异书，必往祈^⑭借。

齐有一足鸟，舞于殿前。齐侯问于孔子，孔子曰：“此鸟名商羊。儿童有谣曰：‘天将大雨，商羊鼓舞^⑮。’是为大雨之兆^⑯。”后果然。

【注释】①屈原：战国楚国诗人。②以：在。③舟楫：泛指船只。④拯：从水中救出淹溺的人。⑤角黍：即粽子。⑥黄琬：人名。⑦琼：人名，即黄琼。⑧太尉：官职名。⑨诏：召见。⑩况：比方。⑪初：夏历指每月的开头几天。⑫燎：燃烧。⑬炬：火把。⑭祈乞求。⑮鼓舞：手足舞动，形容欢悦。⑯兆：预兆，征兆。

7. 解释下列句子中加着重号的词语。(每小题 1 分，共 4 分)

- (1) 谓之竞渡 谓：_____
- (2) 何不言日食之余，如月之初 何：_____
- (3) 从夕达旦 旦：_____
- (4) 是为大雨之兆 是：_____

8.下列选项中，与“舞于殿前”的“于”字意义或用法不相同的一项是（2分）

- A.行者休于树（《醉翁亭记》） B.骈死于槽枥之间（《马说》）
C.皆以美于徐公（《邹忌讽齐王纳谏》） D.公与之乘，战于长勺（《曹刿论战》）

9.把下列句子翻译成现代汉语。（每小题2分，共4分）

- (1) 琼大惊，即以其言对。
(2) 及觉复读，常恐所见不博。

10.第一篇短文中，包含哪两项传承至今的民间习俗？（2分）

11.请给第三篇短文拟一个恰当的题目。（2分）

三、阅读下面文字，回答12~14题。（9分）

漫话石鼓文

① 汉字的演变是由甲骨文到金文，由金文到篆书，由篆书到隶书，然后才是现在使用的楷书和行书。但事实上，篆书又分大篆和小篆，小篆现在还比较多见，大篆则仅以石鼓文为代表。由于石鼓文的发现早于殷墟甲骨文，曾被当做中国最早的文字，因此，石鼓文极受历代学者们的重视。



石鼓文

② 什么是石鼓文呢？就是刻在十块鼓形石上的文字，也是我国现存的最早的石刻文字。作为国宝，现存北京故宫博物院。石鼓上刻的都是四言诗，每面石鼓上一首，内容为歌颂国君游猎情况。其字体既不同于金文，又不同于小篆；其字形比金文更整齐，结构又近于小篆，显然是由金文向小篆过渡的一种字体；其书法字体多取长方形，体势整肃，端庄凝重，笔力稳健，在汉字发展史上有重要的研究价值，因而为历代学者所重视。

③ 据史籍记载，石鼓于唐代初年在今陕西省岐山县出土，后被置于陈仓（今宝鸡市附近）之野。当时在凤翔做官的郑余庆移至凤翔夫子庙予以保护。经五代战乱，全部散失。入宋，凤翔太守司马池四处寻访，集得九鼓，至皇祐四年（公元1052年）找到另一鼓。北宋末年移至汴京保存，宋徽宗下令以金涂字，以示贵重。金兵攻占汴京，以为奇物，于天会六年（公元1128年）运至燕京（今北京市）。元代又散失于草野之中，后被国子助教成钧发现，由兵部派车运回国子监，这以后就一直保存在北京。到1933年，被运往南京，埋于地下。解放后访得，再运回北京。

④关于石鼓文的时代，唐代张怀瓘等人以为周文王时物，韦应物等人以为周宣王时物，至南宋史学家郑樵始提出石鼓文为秦刻石：今人马衡以为秦穆公时物，郭沫若以为秦襄公时物，唐兰则考为秦献公十一年刻。可以认为，石鼓文是春秋时期秦国的石刻文字，是研究汉字发展和石刻艺术的重要文物之一。

(选文略有改动)

12. 下列说法不符合原文意思的一项是 (3分)

- A. 石鼓文的发现早于殷墟甲骨文，它是我国最早的石刻文字。
- B. 石鼓上刻的都是四言诗，内容为歌颂国君游猎的情况。
- C. 石鼓文字体不同于金文，也不同于小篆，是由金文向小篆过渡的一种字体。
- D. 石鼓文在汉字发展史上具有重要的研究价值，为历代学者所重视。

13. 请简要概括选文第③段文字说明的内容。(3分)

14. 关于石鼓文的时代，历代学者的考证体现了怎样的科学精神？(3分)

四、根据你对文学名著的阅读，回答15~16题。(6分)

15. 在《红岩》中，他被敌人注射了麻醉剂，仍然凭着坚强的意志，保守了党的机密。这里的“他”是谁？“他”入狱前为办《挺进报》承担的具体工作是什么？(3分)

16. 请简述在洛伍德学校发生传染病疫情时简·爱与好友海伦·彭斯之间感人至深的故事情节。(3分)

五、阅读下面文字，回答17-20题。(15分)

回忆齐白石先生

①我从小学戏，没有读过书。一九五〇年与书香门第的后生吴祖光结婚。后来，我成为齐白石老先生的干女儿。齐老常常手把手教我画画，他还教导我：“搞艺术也是表现自己，就如我画画、你唱戏，道理都是一样：讲骨气，讲正义，有勇气，最重要的都是表现自己。”

②我因演出繁忙，不可能在画画上画出成绩来。但我在演戏上，是遵照齐老的教导做的，在舞台上我挺胸抬头唱戏，面向观众。我演的节目，创造的人物，大都是一些争取自由、有正义感、有反抗精神的古今女性。如《刘巧儿》中的刘巧儿，《杨三姐告状》中的杨三姐等。放开手画画，挺起胸唱戏，这是我向齐老学画得到的最珍贵的启示。

③有一天，裱画家刘金涛陪我去齐老家学画画，恰好齐老一人在家。金涛兄说：“今天齐老可要好好教干女儿画画了。”齐老让金涛铺好纸，高兴地把我叫到他身边，手里拿着一支笔：“来吧，画一张。”我心想：“做艺术家就不能退后，这也算是第一课。”于是我接过笔，放开了手，大甩笔画了一个小兔。齐老高兴得像孩子：“好！好！这个小兔画得有神，就是嫩了点，好！”稍微停顿了一下，他接着说：“我是看看凤霞有没有胆子。画画的敢甩笔杆子，当伙计的敢端盘子，唱曲的敢扣弦子，当裁缝的敢下剪子。凤霞有胆子，有艺术家的气魄！”

④齐老是很重情义的。记得他过九十大寿，我跟金涛兄去给他拜寿，他领着我来到后院，我看到北面墙上有个小洞，里边有一个牌位，写着“贤妻宝珠灵位”。齐老默默鞠躬，我当然也照着做了。齐老严肃地指着灵位说：“这是你娘的灵位，我每天都要来看她，她跟我只是受罪了，没有享过福。”齐老说着眼睛湿润了。我感觉到齐老的感情是非常深的，平时几乎不流露。

⑤齐老对看门的老尹很严格，可是也不亏待他。齐老说：“对佣人要宽厚，有好处。”老尹为人善良，老是拿着笤帚不停地打扫。齐老不给他工钱，每月给他画张画，有时为了奖励，给他多画一张，老尹就知足了。因此，祖光去齐老家，老尹总喜欢挽着祖光，去他的小门房看看齐老给他的画，他手里真有好画。祖光从老尹手里买了不少画。老尹对金涛

说：“吴先生大方，我说多少钱从不少给，有时多给了还不让我找钱。”齐老不只对老尹这样，无论对谁，都一律同等对待。

⑥齐老在生活中始终保持着当木工时的朴素习惯。有一次，金涛和我陪齐老吃饭，一位梳着圆头的女佣人为老人端上一些饭菜，一盘豆豉辣椒，一碗腊肉素白菜汤，都是些小盘小碗。金涛兄吃完，小声对我说：“我没有吃饱。”但我吃了两碗饭，喝了一碗汤，急着要看齐老画画。齐老对秘书武大姐和我说：“你们就是不考虑金涛是爱吃的人，我的小女儿凤霞吃什么都行，今天金涛肯定没吃好，下次请您去曲园吃。”

⑦齐老有很多学生，老人画画时大家都围在一边看，老人一声不响门头画。可是在大家不在的时候，他就边画边传授我如何用笔，如何调色，如何心里要有实物，手上才能疏能跑车、密不透风，画出实物的神采来，画得不像不要紧，可以定要神似。他还说：“你毕竟不是在照相，你是根据实物，经过你的画笔，再创造出你所想象的神采，这才叫艺术品的神韵，原封不动画出的桃子是匠气作品，要琢磨怎样画活了，看着已像离开了纸。”

⑧也真是这样，看看齐老画的一篮子桃子：那大桃压在简陋的篮子上，大胖桃子的丰满可爱，竹篮子的单薄负重都跃然纸上。由此，能够看出齐白石的艺术家风度。我看齐老画画，再仔细研究齐老的画，再回想齐老的教导：“你画画跟唱戏一样，不可死学原搬，要记住花力气，下苦功，再创造，不能不进取啊！”真是受益匪浅。

(选文有改动)

17.在向齐老学习画画的过程中，“我”获得了哪些唱戏方面的启示？(3分)

18.从选文第④⑤⑥段看，齐白石先生具有怎样的精神品质？(3分)

19.请对选文中加波浪线的句子进行简要赏析。(每小题3分，共6分)

(1)好！好！这个小兔画得有神，就是嫩了点，好！

(2)那大桃压在简陋的篮子上，大胖桃子的丰满可爱，竹篮子的单薄负重都跃然纸上。

20.选文在选材上有什么特点？(3分)

第三部分 (21题 50分)

21. 阅读下面文字，根据要求作文。(50分)

“爽”的意思是：①明朗；清亮。如：神清目爽；秋高气爽。②(性格)率直；痛快。如：豪爽；直爽。③舒服；畅快。如：爽快。爽约；毫厘不爽。

请依据以上对“爽”字的解释，任选角度，以“爽”为话题，写一篇文章。

要求：①题目自拟；②有真情实感；③文体不限；④不少于600字(写成诗歌不少于30行)；⑤文章中不要出现真实的地名、校名和人名。

参考答案

第一部分

1.在下列横线上填写相应句子。

- (1)化作春泥更护花
- (2)从今若许闲乘月
- (3)芳草鲜美，落英缤纷
皆若空游无所依
影布石上

2.给加着重号的词语注音，根据注音写出相应的词语。

- (1)chuī fú
- (2)chéng yíng
- (3)镇静
- (4)谦虚

3.观察下面四张图片，回答后面的问题。

- (1)誓改为视 检改为俭
- (2)赏析传统文化
- (3)去掉“望”（或去掉“敬请”）

4.概括从图标中获取的主要信息。

- ①2018年5月1日河北省部分城市夜间均有雨，风向均为北风。
- ②河北省部分城市除石家庄白天有雷阵雨，剩余城市均为阴天。
- ③河北省部分城市白天除邢台小于三级外均稳定在三到四级。
- ④廊坊昼夜温差最大。

5.D

解析：该诗主要考察学生对诗歌的主要内容及主旨情感的理解，D最后一段主要运用议论、抒情的表达方式。

6.该句主要运用了一系列动词，通过“卷”、“飞”、“渡”、“洒”、“挂胃”、“飘转”组成了一幅幅鲜明的图画，生动形象地写出暴风对茅屋的肆虐，表现出作者生活处境的艰难以及焦灼苦闷心情。

7.解释下列句子中加着重号的词语。

- (1)谓：称
- (2)何：为什么
- (3)旦：早晨

(4)是：这

8.C

解析：“舞于殿前”的“于”是“在”的意思，C的意思为“比”。

9.(1)黄琼大吃一惊,就按照他说的回答皇太后。

(2)等到惊醒了接着读,经常担心自己的见识不够广博。

10.赛龙舟、包粽子

11.刘峻好学

12.A

解析：根据原文可知，石鼓文“是我国现存的最早的石刻文字”可知选项 A 中“它是我国最早的石刻文字”去掉了修饰词“现存的”，是错误的。

13.第③段主要写了石鼓这一文物自唐代出土以后坎坷的流传过程。

14.历代学者对于石鼓文的时代的考证体现了求真求实、敢于质疑、不断创新的科学精神。

15.成岗 印刷

16.她们睡在一张床上,说了很多话,简爱承诺谁也不能让她离开海伦,然后她们相拥入眠,第二天醒来时,海伦已经去了天堂。

17.讲骨气,讲正义,有勇气,最重要的都是表现自己。

18.① 齐白石先生重情义

② 齐白石先生待人宽厚,宽严相济

③ 齐白石先生的朴素

19.① 连用三个“好”字,运用反复的修辞,写出小兔画的逼真有神,突出表现出齐白石先生的高兴和对“我”的鼓励;同时运用语言描写,表现出齐白石先生有艺术家的气魄。

② 运用对比的表现手法,突出强调了齐白石画中桃子的生动逼真;运用侧面描写,从侧面写出齐白石先生画工一流,具有艺术家风度。

20.

① 列举典型事件,突出齐白石先生的形象。

② 选材角度丰富。从生活、画画、教学三方面选材,写出齐白石先生作为家人、艺术家和老师的身职业转换。

③ 选材真实。作者用第一人称叙事抒情,使故事真实可信。

21.作文说明：

1.不同的项目在不同的等次里给分；40 分以上的作文应占一定的比例；非常优秀的作文可以给满分。

2.内容有创见的或能够恰当运用修辞手法的加 1-5 分，加到满分为止。

3.没有题目或者题目不当的减 3 分；不足字数的，每少 50 个字减 1 分；错别字 3 个减 1 分（重复的不计）；标点有三处以上错误的酌情减 1-3 分。

4.套写、抄袭的在第四类之内给分。

5.文体不明确的酌情减分。

一年级数学下册阶段性检测(一)

班级_____姓名_____成绩_____

一、填空题 (29分)

(1) 80 里面有 () 个十。 100 个一是 ()。

(2) 3 个一和 8 个十组成的数是 ()。

(3) 10 个十组成的数是 ()。

(4) 56 的十位上的数是 ()，表示 () 个 ()；个位上

的数字是 ()，表示 () 个 ()。

(5) 一个数个位是 7，十位是 4，这个数是 ()。

(6) 100 里面有 () 个十。

(7) 67 的前面一个数是 ()，后面一个数是 ()。

(8) 计数器从右边起，第一位是 () 位，第二位是 () 位，

第三位是 () 位。

(9) 98 里面有 () 个一和 () 个十。

(10) 在 45、54、67、89、21 和 100 中，单数有 ()、

()、()、()，双数有 ()、()。按照从大

到小的顺序把下面各数排列起来。

() > () > () > () > () > ()

二、看谁算得又对又快 (20 分)

83—3= 8+70= 96—6= 8+20= 9+90= 45-

$5=$ $14-9+30=$ $30+4=$ $49-9=$ $75-5=$ $40+$

$7=$

$8+40=$ $26-6=$ $40+5=$ $58-8=$ $47-40=$

$2+80=$ $20+5=$ $4+60=$ $45-40+8=$

三、在○里填上“>”“<”“=” (12分)

$100○99+1$ $45-5○46-6$ $70+6○7+60$

$32-2○32+2$ $84-4○86-6$ $95-5○6+50$

$30+2○40+1$ $80+7○7+80$

四、按规律填出 () 里的数。 (7分)

(1) 、 5、 10、 15、 20、 ()、 ()、 ()。

(2) 、 2、 4、 6、 8、 ()、 ()。

(3) 100、 90、 80、 ()、 ()。

五、 解决问题。(30分)

1、 兔妈妈采了 46 个蘑菇

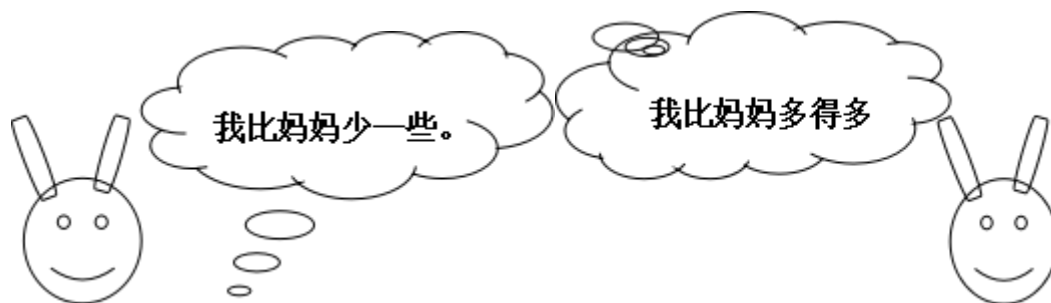

兔哥哥

兔妹妹

(1) 兔哥哥可能采了多少个蘑菇？ (画√)

42	38	21
----	----	----

--	--	--

(2) 兔妹妹可能采了多少个蘑菇？(画√)

50	70	92

2、一共要搬 56 张椅子，已经搬了 50 张，还要搬多少张？

$$\square \bigcirc \square = \square$$

3、二（1）班男生有 10 人，女生有 9 人。二（1）班一共有多

少人？

$$\square \bigcirc \square = \square$$

4、二（1）有 18 人，其中女生有 9 人。二（1）班男生有多少

人？ $\square \bigcirc \square = \square$

5、老猫和小猫一共钓了

24 条鱼。老猫钓了 20 条，

小猫钓了多少条？ \square

$$\bigcirc \square = \square$$

	篮球	跳绳	毽子
原有	35 个	43 根	14 个
借走	30 个	3 根	6 个
还剩	() 个	() 根	() 个

6、

三年级数学下册数学自主检测（一）

班级_____ 姓名 _____ 成绩 _____

一、填空。（20分）

- 1、两位数乘两位数的积，最大是（ ），最小是（ ）。
- 2、 49×28 的积是（ ）位数，积大约是（ ）。
- 3、 $25 \times 3 \times 6 = 25 \times ()$ $() \div 6 = 60 \dots 5$
- 4、一张作文纸共 21 行，每行 18 个格子。这张纸一共大约有（ ）个格子。
- 5、李师傅平均每天加工 10 个零件，二月份工作 22 天能加工（ ）个零件。
- 6、50 个 20 相加得（ ）。
- 7、我们学过的长度单位有（ ）、（ ）、（ ）、厘米、（ ）。

8、在 () 里填上适当的数 .

- (1) 4千米= () 米 ; (2) 8厘米 = () 毫米 ;
(3) 3米 = () 厘米 ; (4) 50分米 = () 米 ;
(5) 5000千克 = () 吨 ; (6) 3千克 = () 克 ;

二、直接写得数。(20分。)

$32 \times 30 =$	$11 \times 50 =$	$20 \times 40 =$	$57 - 19 =$
$40 \times 5 =$	$37 + 18 =$	$40 \times 21 =$	$90 \div 3 =$
$120 \times 3 =$	$630 \div 3 =$	$25 \times 40 =$	$8 \times 50 =$
$30 \times 13 =$	$60 \times 50 =$	$62 \times 0 =$	$12 + 20 =$
$30 \times 23 =$	$40 \times 50 =$	$24 \div 2 =$	$400 \div 2 =$

三、用竖式计算，带★要验算。(3+3+3+4=13分。)

$24 \times 38 =$ $52 \times 80 =$ $26 \times 29 =$ ★ $54 \times 45 =$

四、在 () 里填上适当的单位。(10分。)

- (1) 学校操场长 100 () 。 (2) 一支钢笔长 15 () 。
(3) 一座塔楼高 32 () 。 (4) 小明身高 140 () 。
(5) 一座桥大约能载重 60 () 。 (6) 一头大象约重 7 () 。
(7) 一个鸡蛋重 40 () 。 (8) 一包味精 50 () 。
(9) 一头鲸鱼重 150 () 。 (10) 轮船能载重 200 () 货物。

五、估一估，把得数比 3000 小的算式圈起来。(6分)。

49×73 39×62 69×39 82×68 99×18 78×52

六、解决问题。(30分。)

1、抄一篇 500 字的作文，用每页 22 行，每行 21 个格子的作文纸抄，抄 2 页纸够吗？如果够多几个格子？如果不够少几个格子？

2、星期天，爸爸妈妈带我和弟弟到公园玩。公园的门票是：成人每位 28 元，儿童每位 14 元。请问我们买门票要花多少钱？

3、张庄小学的同学排队做操，如果每排站 28 人，站成 18 排后还多 15 人。张

庄小学一共有多少人？

4、每筒羽毛球有 12 个,每筒 28 元.(1)这些羽毛球一共有多少个?(2)买这些羽毛球一共要多少钱?

5、小明绕学校操场跑一圈是 200 米，跑 8 圈是多少米？

6、工厂用一辆载重 4 吨的汽车运 8 台机器，每台机器重 480 千克。能一次运完吗?

三年级语文下册阶段性检测（一）

清洁分：5 分

班级_____ 姓名_____ 成绩_____

一、看拼音，写词语（10分）

mín zú pǔ xiě jià shǐ chuàng zào chuán dì

() () () () () ()

āi shāng tuō qǐ róng bù huáng kǒng dǒng shì

() () () () () ()

二、组词（8分）

架 () 蜓 () 辽 () 操 () 阻 ()

驾 () 蜓 () 疗 () 澡 () 组 ()

摘 () 似 shì () 系 jì ()

滴 () sì () xì ()

三、填字成词 (9分)

搏 () 风浪 难以 () 数 () 为壮观 生 () 繁衍

用之不 () () 波浩渺 流连 () 返 春光明 ()

云 () 雾罩 () 万变 一 () 千里 奇峰 () 岭

白云 () 狗 飘飘 () 仙 变 () 无常 千 () 万 ()

四、填上表示色彩的词 (5分)

() 的迎春花, () 的桃花, () 的梨花, 引来一群美丽的蝴蝶。
小河河面映着 () 的天空, 再加上岸边 () 的柳树, 真像一幅美丽的图画。

五、根据课文内容填空 (23分)

1、一天清晨, 我看到有个小女孩 在花前, 从花丛中小心地 了一片带露水的花瓣, 双手 着, 然后飞快地 过田野, 远了。

2、像 穿行在大地, , 。

东起 , 西到 , 谱写了 的诗篇。

3、像 飘落在大地, , 。

北起 , 南到 , 谱写了 的诗篇。

4、我把雪儿 , 雪儿 , 似乎在向我 , 然后向 。

六、阅读理解 (15分)

(一) 7分

庐山的云雾千姿百态。那些笼罩在山头的云雾, 就像是戴在山顶上的白色绒帽; 那些缠绕在半山的云雾, 又像是系在山腰间的一条条玉带。云雾弥漫山谷, 它是茫茫的大海; 云雾遮挡山峰, 它又是巨大的天幕。

1、用“——”划出这小节的中心句。

2、这一小节重点写了庐山云雾的四种姿态, 即 ()、()、()、()。

例：蚕姑娘脱下旧衣裳。

蚕姑娘换上新衣裳。

蚕姑娘脱下旧衣裳，换上新衣裳。

1、把下面两句话，合并成一句话。

下课了，小明走出教室。

下课了，小明跑向操场。

2、把句子写具体。

(1)、我们戴着 _____ 的红领巾一起 _____ 地去外面玩。

(2)、 _____ 的鱼儿在水里 _____ 地游。

3、选合适的词语，把句子填完整。

倒影 倒映

蓝天、白云、青山、绿树都（ ）在清清的湖水中，构成了一幅五彩缤纷的图画。看着湖中的（ ），我深深地陶醉了。

六、排列句子顺序：（6分）

（ ）夏天，向日葵(kuí)开花了，金灿灿的。

（ ）没过几天，嫩嫩的小芽就钻出地面。

（ ）春天，我把葵花籽埋在黑乎乎的泥土里。

（ ）向日葵越长越高，我得(děi)抬头来看它。

（ ）种子在地里悄悄地发芽。

（ ）秋天，向日葵的籽成熟了，一颗颗真饱满。

七、按课文内容填空。（16分）

- 1、春节那天，我和爸爸、妈妈去奶奶家_____，一块儿吃_____。
清明节，人们都到郊外去_____、_____。_____节，人们吃粽子，
赛_____。
- 2、桂林的山千姿百态，有的像_____，有的像_____，还有的像_____。
- 3、春天，从蚕卵里钻出了_____的蚕姑娘，一共睡了_____次。
第一次醒来变得_____，第二次变得_____，第三次
变得_____，第四次身体一天天_____。它_____结茧，最后飞出
蛾姑娘。

八、把诗句补充完整，再把相对应的诗人、诗名和诗句连起来。

（6分）

孟浩然 《春雨》 不知_____谁裁出，二月_____似剪刀。

杜甫 《春晓》 _____，处处闻啼鸟。

贺知章 《咏柳》 随风潜入夜，_____。

九、阅读短文，回答问题。（7分）

春雨

早晨醒来，耳边仍然响着淅淅沥沥的雨声，春雨下个不停，一下就是两三天。像牛毛，像花针，像细丝，密密地斜织着。

这真是一场及时雨啊！春天，万物生机勃勃，它们是多么需要滋润！柳枝上挂着晶莹的小水珠。一阵春风拂过，柳枝随着春风轻

二年级数学下册阶段性检测（一）

班级_____ 姓名 _____ 成绩 _____

一、直接写得数。（20分）

$560-60=$ $30+400=$ $500+2=$ $20\div 6=$

$880-80=$ $70+300=$ $670-600=$ $36\div 6=$

$150-100=$ $10\div 3=$ $300+500=$ $340-40=$

$45\div 5=$ $50+800=$ $780-700=$ $27\div 8=$

$6\times 9=$ $33\div 6=$ $300+20=$ $90+700=$

二、用竖式计算。（12分）

$57\div 8=$ $37\div 4=$ $50\div 7=$ $64\div 8=$

三、填空。（30分）

1、

😊	😊	😊
😊	😊	😊

😊	😊	😊
😊	😊	😊

😊	😊
---	---

$$\square = \square(\text{盒})\square \cdots (\text{个}) \square$$

$$\square = \square(\text{个})\square \cdots (\text{个}) \square$$

2、75 里面最多有 () 个 9，28 里面最多有 () 个 8。

3、从右边起，第三位是 () 位，万位是第 () 位。

2、在 $\square \div 7 = 5 \cdots \square$ 中，余数可以填 ()，其中最大的余数是 ()。

5、709 里面有 () 个百和 () 个一。

6、一个数的千位上是 1，其余各位上都是 0。这个数是 ()，比它小 1 的数是 ()。

7、5 个百、3 个十和 4 个一组成的数是 ()。

8、分针从 3 走到 5 走了 () 分钟，时针从 6 走到 10 走了 () 小时。

9、在 () 里填“时”“分”“秒”。

(1) 刷一次牙大约用 4 ()。

(2) 脉搏跳 10 次大约用 8 ()。

(3) 夏天午睡大约用 1 ()。

10、按规律填数。

(1) 260, 270, 280, (), (), ()

(2) 6070, 6080, 6090, (), (), ()

(3) 503, 502, 501, (), (), ()

11、727 这个数中，最右边的“7”表示 ()，最左边的“7”表示 ()，中间的“2”表示 ()。

三、在○里填上“>”“<”或“=” (4分)

5分○5秒 1时○100分

1089○999 7890○8790

四、想一想，填一填。(8分)

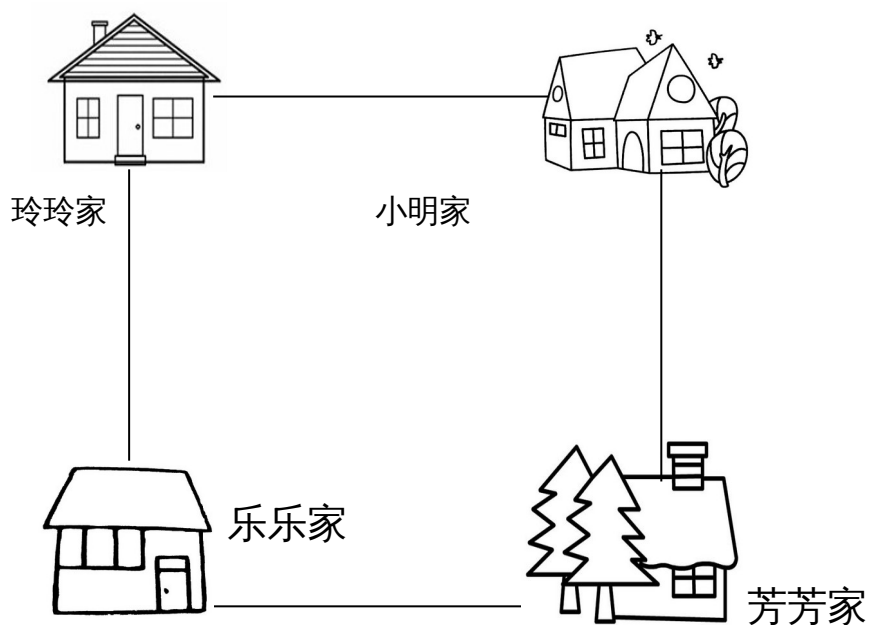

(1) 小明家在乐乐家的 () 面，芳芳家在乐乐家的 () 面。

(2) 玲玲家在芳芳家的 () 面，乐乐家在玲玲家的 () 面。

五、解决问题。(24分)

1、16本连环画，平均分给3个班，每班可以分几本，还剩几本？

2、 橡皮 4元可以买几块，还剩几角？



3、 有 35 箱矿泉水，每班分 6 箱。可以分给几个班，还剩多少箱？

添上 () 箱就够再分给一个班。

4、 有 23 人准备乘坐缆车

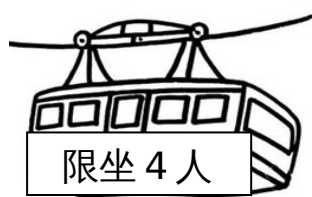

至少需要几辆缆车？

富民小学五年级数学阶段性练习 (一)

(满分 100 分，卷面分 2 分)

班级_____ 姓名_____ 成绩_____

一、我会填 (25%)。

- 1、含有 () 的 () 是方程。例如 ()。
- 2、李红去年重 25 千克，今年比去年重 x 千克，今年重 () 千克，两人一共重 () 千克。
- 3、一个平行四边形的底是 x 厘米，高是底的 2 倍，那么高是 () 厘米，面积是 () 平方厘米。
- 4、在括号里填上合适的数。
36 分 = () 时 400 克 = () 千克
6 分米 = () 米 18 时 = () 日
- 5、根据“原有 x 本书，借出 56 本，还剩 60 本”可以用以下方程表示数量关系：
() 或 ()
- 6、三个连续自然数中，中间一个数是 a ，最小的一个数是 ()，最大的一个数是 ()，这三个数的和是 ()。
- 7、用买 1 支钢笔的钱去买练习本，买了 8 本后还剩 2.5 元。每本练习本 x 元，每支钢笔 () 元。
- 8、如果要反映数量的增减变化情况，可以用 () 统计图表示，要绘制一幅能反映出全校各年级男女生人数的统计图，你认为绘制成 () 统计图较好。
- 9、解方程 $x \div 6 = 18$ ，可以这样进行 $x \div 6 \bigcirc \square = 18 \bigcirc \square$ ， $x = ()$ 。
- 10、如果 $x - 3.5 = 7$ ，那么 $6x = ()$ ， $x \div 0.2 = ()$
- 11、公鸡有 b 只，母鸡的只数比公鸡的 3 倍多 15 只，母鸡比公鸡的只数多 () 只。
- 12、从 0、2、3、7 这四张卡片中选三张，使组成的三位数都是 3 的倍数。组成的三位数最大是 ()，组成的三位数最小是 ()。

二、我是小法官。(正确的画“√”，错误的画“×” 6%)

- 1、含有未知数的式子叫做方程。 ()
- 2、方程都是等式，等式都是方程。 ()
- 3、等式两边都加上一个数，所得结果仍然是等式。 ()
- 4、 $x \div 3 = 60$ 两边都乘一个数，所得结果仍然是等式。 ()
- 5、等式的性质对方程同样适用。 ()
- 6、3.6 减去 x 的差是 1.3，列方程是 $3.6 - x = 1.3$ 。 ()

三、精挑细选。(10%)

- 1、方程 $x \div 3 = 60$ 的解是 ()。
A、 $x = 20$ B、 $x = 57$ C、180 D、 $x = 180$
- 2、在 $ax = 0.36$ 中，如果 $x = 0.4$ ，那么 $a = ()$ 。
A、0.9 B、9 C、4 D、0.4
- 3、一辆货车 3 分钟行驶 4 千米。行驶 1 千米要用 () 分钟。

- A $\frac{1}{3}$ B $\frac{1}{4}$ C $\frac{3}{4}$ D $\frac{4}{3}$

4. 要使 $\frac{x}{7}$ 是假分数, $\frac{x}{8}$ 是真分数, x 应是()。

- A 8 B 7 C 6 D 9

5. 加工同样多的零件, 王师傅用了 $\frac{4}{5}$ 小时, 张师傅用了 $\frac{3}{4}$ 小时, () 做得慢一些。

- A 张师傅 B 王师傅 C 无法比较 D 一样快

四、解方程。(19%)

$7.6 + x = 34.5$ $x - 780 = 315$ $9y \div 2 = 20.5 + 20$

检
验

$4.5x = 9$ $4.2 + 1.8x = 60$ $3x - 1.2 = 0.3$

五、实践与操作 (3%)

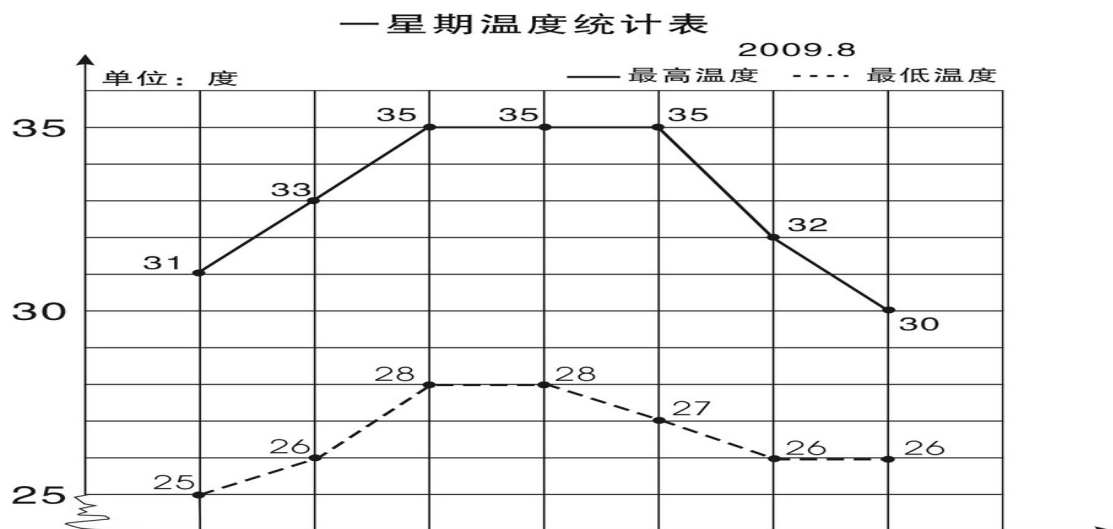

学校气象小组把某星期各天的最高气温和最低气温制成右面的统计图。

- 这个星期的最高气温从星期()到星期()保持不变。
- 星期()的最高气温与最低气温相差最小, 相差()度。

3、这个星期最高气温平均是（ ）度。

六、列方程解决实际问题（35%）

1、果园里有 65 棵桃树，比苹果树多 20 棵。苹果树有多少棵？

（ ）的棵数+20=（ ）的棵数

2、小明原来有一些邮票，今年又收集了 24 枚，送给小军 30 枚后，还剩 52 枚。

小明原来有邮票多少枚？

3、小张和小李用 25 分钟合打了一篇 6000 字的稿件，小张平均每分钟大约打 140 个字，小李平均每分钟大约打多少个字？

4、一块长方形地的周长是 120 米，长是 40 米，这块地的宽是多少米？

5、爸爸的年龄是小红的 4 倍，比小红大 24 岁，爸爸和小红今年各是多少岁？

6、一个直角三角形的面积是 400 平方厘米，一条直角边的长是 80 厘米，另一

条直角边的长是多少厘米？

7、小颖和小婷每天早上坚持跑步，小颖每秒跑6米，小婷每秒跑4米，如果她们从400米环形跑道的同一地点沿逆时针方向同时出发，多长时间后小颖比小婷整整多跑一圈？

五年级语文下册阶段性练习（一）

班级：_____姓名：_____成绩：_____

(卷面分5分)

一、看拼音，写词语。(8)

gē yáo jì mò páo xiào shū cài

() () () ()

qiáo bāo guǒ xié kòng zhì xiào lǜ

() () () ()

二、给下列带点字选择正确的读音，打“√”。(4)

濒(bīn bīng) 临 干涸(gù hé) 澎湃(pài bài) 当(dang dang) 铺

倚靠(yī yì) 仿佛(fú fó) 空隙(xī xì) 浑身解(xie jie) 数

三、组词。(5)

倚() 裸() 嫁() 熔() jiě()

椅() 棵() 稼() 溶() xiè()

四、把词语补充完整。(4)

座无()地 炎()子孙 处之()然 ()精会神

成千()百 亮如白() 枝()叶茂 专心()志

五、按要求写成语。(6)

1、表现人的仪表神态的：_____、_____、

2、表示“看”的：_____、_____、

3、描写春天美景的：_____、_____、

六、按要求完成句子。(4)

1、柳条醉了，摆动着纤柔的腰肢。(注意带线的句子，仿写一句)

2、请写出一条珍惜时间的名言。

3、宛如巨龙的橘红色火焰划破秋日的戈壁长空，直指苍穹。(注意带线句子，仿写一句)

4、请写两句描写春天的诗句(必须是课外积累的)

(1) _____，_____。

(2) _____，_____。

七、根据课文内容填空。(10)

1 《宿新市徐公店》中描写人物活动的诗句是：“_____，
_____。”

2 “春色满园关不住，_____。”这句诗出自_____写的《
_____》，诗题目的意思是_____。

3 那几棵大海棠树，_____，这繁花_____，不留一点空隙，
阳光下就像_____……

选自冰心写的《_____》，冰心原名叫_____，你还知道她的作
品_____ (写两个)

4 如果不经过两性细胞结合而直接繁衍后代，就叫无性繁殖，也称
_____。我知道的植物有_____、_____。

5、学习了《梦圆飞天》一课，你想对杨利伟说：_____

你还知道的航天员有：_____、_____、_____

八、阅读短文，回答问题。(24)

(一) 早 (节选)

迈进后园，(蜡 腊)梅开得正盛(shèng chéng)，几(jǐ jī)乎满树都
是花。那花白里透黄，黄里透绿，花瓣润泽透明，像琥珀或玉石雕成的，很有
点冰清玉洁的韵致。梅飘香而送暖，梅花开的时候，正预示着春天的到来。二
十四(番 翻)花信风，一候是梅花，开得最早。

1、 用“\”画去括号里不正确的字或读音。(4)

2、 理解词语的意思。(2)

冰清玉洁：_____

预示：_____

2、用“_____”和“~~~~~”线分别画出描写梅花颜色、品格的词句。（2）

3、《早》一课作者写梅花就是为了_____，以梅花开得_____衬托鲁迅先生_____的精神。（3）

（二）、阅读短文，回答下面问题。（14）

大地回春了，河流揉揉它那沉睡的眼睛，叮叮咚咚欢乐地流着，树木、野草又获得了新的生命，开始吐出它那嫩绿的幼芽，散发出芬芳扑鼻的清香。燕子怀着愉快的心情从南方回来了，自由自在地在碧蓝的天空中飞翔。这时，春雨也伴随着春风来到了人间。这是第一场春雨。我打开窗子，向远处望，雨丝细细的，像花针一样，又好像无数断了线的珍珠从天而降，断断续续地直插到地里，将祖国的山河绣得更加美丽。远处的房屋、树木在茫茫的雨帘中，似轻烟笼罩；近处的青枝、绿叶，青翠欲滴；小草贪婪地吮吸着“贵如油”的春雨。你看吧，杏花开得一片片白，桃花开得像一片片绯红的云；小树苗的枝头上吐出一串串绿珠子般的小芽，小芽上顶着一颗颗透明的雨珠，亮晶晶的……这是一幅多么美丽的春雨图啊！

1、照样子，写词语。（4）

亮晶晶：_____、_____

断断续续：_____、_____

2、找出文中描写颜色的词语，写在下面，你还能再写2个这样的词吗？

（2）

（文中的词）_____

（你的词）_____

3、用波浪线画出一句打比方的句子，它是把（ ）比作了（ ）

（2）

4、用“——”画出文把河流当作人来写的句子。你也能写一个拟人句吗？

（2）

5、用双横线画出文章的中心句。（2）

6、你能这篇文章加一个标题吗？（2） _____

九、习作。（30）

题目：他（她）不是我

提示：有一天，你被克隆了。这个克隆的人是你，又不是你。接下来会发生什么事情呢？想象一下，写下来。

要求：篇幅不少于400字，注意想象合理，语句通顺。

富民小学六年级数学阶段性检测（一）

(总分 100 分，其中清洁分 2 分)

班级_____ 姓名_____ 成绩_____

一、填空 20 分

1. 如果想要表示出数量增减变化的情况，可以选用()统计图表示；如果要清楚地了解各部分数量与总数量之间的关系，可以用()统计图表示。
2. 一个圆锥体的高是 3 分米，底面半径是 3 分米，底面积是 () 平方分米，体积是 () 立方厘米，与它等底等高的圆柱体积是 () 立方厘米。
3. 一个圆柱体削去 12 立方分米后，正好削成一个与它等底等高的圆锥体，这个圆锥体的体积是 () 立方厘米。
4. () : 15=4 : () ; 用 10 的 4 个因数组成的比例是 ()。
5. 文艺书和科技书本数的比是 5:3，文艺书的本数占文艺书和科技书总本数的，科技书的本数比文艺书少。
6. 食堂吃掉的粮食是剩下粮食的 40%，吃掉的粮食是运进总粮食的,剩下粮食与运进总粮食的比是 ()。
7. 一种压路机的前轮是圆柱形的，轮宽 2 米，直径 1.2 米，前轮转动两周，压路的面积是 () 平方米。
8. 把一根 2 米长的圆柱体木料截成 3 段，表面积增加了 12 平方分米，这根木料的体积是 () 立方米。
9. 一个圆锥的体积是 96 平方分米，底面积是 8 平方分米，它的高是 () 分米。
10. 将一个边长为 6 分米的正方形纸片卷成圆柱筒，这个圆柱的侧面积是 ()

) 平方分米。

11、一个圆柱和一个圆锥的体积和底面积相等。若圆柱的高是 15 厘米，那么圆锥的高是 () 厘米。若圆锥的高是 15 厘米，那么圆柱的高是 () 厘米。

12、把一个三角形按 3:1 放大，原来三角形的底是 5 厘米，高是 4 厘米，放大后的面积是 () 平方厘米。

二、选择题 12 分 (填序号)

1、做一个圆柱形通风管要用多少铁皮是求 ()。

A、容积 B、表面积 C、侧面积

2、用一张长 6 厘米，宽 2 厘米的长方形纸卷成一个圆柱，按 () 方式卷，得到的圆柱体积最大。

A、以 2 厘米作为圆柱的高 B、以 6 厘米作为圆柱的高 C、无法确定

3、把两个完全一样的圆柱体拼成一个 10 厘米长的大圆柱体，表面积减少了 25.12 平方厘米，原来一个圆柱体的体积是 () 立方厘米、

A、31.4 B、62.8 C、94.2

4、两个圆柱的高相等，底面半径之比是 1:3，那么它们的体积之比是 ()

A、1:3 B、1:6 C、1:9

5、 $X:Y=2:3$ ，所以 ()

A、 $X:Y=3:2$ B、 $2X=3Y$ C、 $2Y=3X$

6、扇形统计图甲中六 (1) 女生占 56%，扇形统计图乙中六 (2) 女生占 45%，甲乙两个统计图所表示的女生人数 ()。

A、甲比乙多 B、乙比甲多 C、不确定

三、计算题 30 分

1、直接写得数 (10 分)

$$0.25 \times 40 = \quad 1 - 80\% = \quad 0.3 \times 20\% = \quad 0.75 \div \frac{1}{4} = \quad 5^2 - 1^2 =$$

$$3 - \frac{4}{5} = \quad \frac{3}{5} - \frac{1}{4} = \quad 0 \div \frac{4}{17} = \quad 0.21 \div 0.7 = \quad 1 - + =$$

2、求未知数 (8 分)

$$X:1000 = \quad 8:X = \frac{1}{3} : \frac{1}{16} \quad = \quad 2x + 0.6 = 5.4$$

3、简便计算 (9分)

$$4.2 \times 99 + 4.2 \quad \frac{3}{8} \times \frac{7}{4} - \frac{3}{4} \times \frac{3}{8} - \frac{3}{8} \quad 24 \times \left(\frac{5}{6} - \frac{3}{8} \right)$$

4、求圆锥的体积。(3分)

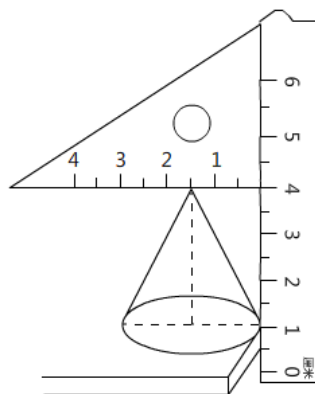

四、解决问题 36分

1、用白铁皮制作圆柱形通风管道 10 节，每节长 2 米，管口直径 1.5 分米，这样至少需要白铁皮多少平方米？ (5分)

2、砌一个圆柱形水池，底面直径是 8 米，深 2.5 米，在池底面和侧面抹水泥，若每平方米需水泥 20 千克，抹好这个池子共需水泥多少千克？ (5分)

3、一台空调降价 20% 后售价是 2400 元，该空调的原价是多少元？ (5分)

4、学校举办春季运动会，参加比赛的运动员在 170 到 180 之间，女运动员的

人数是男运动员的 $\frac{3}{4}$ ，你知道男女运动员各有多少人？（5分）

5、一个近似于圆锥形的碎石堆，高 1.2 米，底面周长是 12.56 米，每立方米碎石约重 2 吨。这堆沙约重多少吨？（得数保留整数）（5分）

6、一个圆柱形水杯的容积是 1.6 升，从里面量，底面积是 1.2 平方分米，用这个水杯装杯水，水面高多少分米（5分）

6、下图是某实验小学教师喜欢看的电视节目统计图。（6分）

(1) 喜欢《走进科学》栏目的老师占百分之几？（2分）

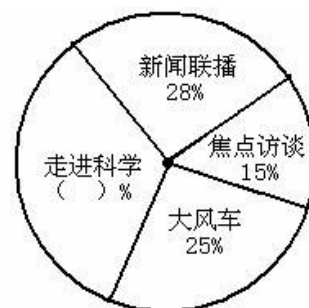

(2) 喜欢的《大风车》的老师比喜欢《焦点访谈》的多 20 人，实验小学一共有多少老师？（2分）

(3) 喜欢《新闻联播》的和喜欢《走进科学》的一共有多少人？（2分）

富民小学英语六(下)阶段性测试一

班级_____ 姓名_____ 成绩_____

听力部分 (共 30 分)

一、听录音，选出你所听到的句子中含有的选项，听 1 遍。（10分）

() 1. A. wake B. word C. walk

() 2. A. then B. them C. ten

- () 3. A. mouse B. house C. horse
 () 4. A. live B. give C. lion
 () 5. A. some B. small C. sweet
 () 6. A. at a time B. on time C. all the time
 () 7. A. sharp B. help C. deep
 () 8. A. a little B. a feany B. too much C. so much
 () 10. A. diet B. diary C. dentist

二、听录音，选出最佳的应答，听2遍。(5分)

- () 1. A. It's between the chairs. B. It was over there.
 C. It's my sister's.
 () 2. A. Yes, they were. B. Yes, they did. C. Yes, it did.
 () 3. A. By bus. B. Ten yuan. C. I'm eleven.
 () 4. A. She reads a book. B. She read a book.
 C. She is reading a book.
 () 5. A. she is singing happily. B. she is watching excitedly.
 C. She is reading quietly

三、根据所听内容，给下列图片排序。(两遍) (5分)



()



()



()



()

()

四、听录音，填空。(10分)

Peter always has some _____ and _____ for breakfast. He usually has a _____ rice, some chicken and some _____ soup for _____. He has some _____, some _____, and some _____ for _____. He _____ an apple every day. He _____ fruit very much.

笔试部分 (共 70 分)

五、英汉互译。(共 10 分)

1. 起床早 _____ 2. before lunch _____
 3. 一些好习惯 _____ 4. brush teeth _____
 5. 健康饮食 _____ 6. make a big hole _____
 7. 感到困乏的 _____ 8. say happily _____
 9. 大声笑 _____ 10. put his things in order _____



六、单项选择 (15 分)

- () 1. Let me ___ you ___ our house.
 A. show...to B. show...round C. show...around
 () 2. We should eat ___ sweet food at a time.
 A. a lot of B. a little C. a few
 () 3. The ___ women in the chair are chatting _____.
 A. happy; happy B. happily; happily C. happy; happily
 () 4. You can't eat ___ meat. You should eat ___ vegetables.
 A. too many; some B. too much; some C. too much; a little

- ()5. Sam is a ___ boy, he plays table tennis very ____.
- A. good; well B. good; good C. well; well
- ()6. ___ any juice in the bottle.
- A. There is B. There is not C. There are not
- ()7. My mother often has noodles ___ breakfast.
- A. on B. in C. for
- ()8. I have breakfast ___ 7:00 ___ the morning.
- A. at; on B. in; in C. at; in
- ()9. The teacher gives _____ a book.
- A. he B. his C. him
- ()10. Sam looks _____, because he has a new car.
- A. happy B. happily C. sadly
- ()11. The cat helped the mouse _____ out.
- A. get B. gets C. got
- ()12. ---Who _____ Nancy visit last weekend?
---Her best friend Ella.
- A. was B. were C. did
- ()13. They _____ home next week.
- A. are going B. go to C. are going to
- ()14. Would you like _____?
- A. some cola B. any cola C. any colas
- ()15. We should keep _____ in the library.
- A. quietly B. quiet C. loudly

七、用所给单词的适当形式填空。(10分)

- Look, Yang Ling _____ (tell) a story.
- I want _____ (play) football with my friends.
- What _____ (do) you do three days ago?
- She is good at _____ (play) football.
- He laughs _____. (happy)
- Su Yang _____ (catch) a bird with her father in the park last week.
- My shoes are too small. I would like _____ (buy) a new pair.
- There _____ (be) eight bags of rice in the kitchen this morning.
- _____ (do) climb up the tree. Ok, I'm sorry.
- What about _____ (drink) some coffee?

八、从II栏中找出与I栏相对应的句子，将序号填在括号里。(10分)

- | I | II |
|--------------------------------------|-------------------------------|
| ()1. Where are you going? | A. We have three. |
| ()2. What are you doing? | B. Yes, I do. |
| ()3. How many apples do you have? | C. No, but I have a cute cat. |
| ()4. Do you like apples? | D. Yes, I did. |
| ()5. Do you have a dog? | E. Some milk. |
| ()6. Who is the lollipop (棒棒糖) for? | F. The girl in red. |
| ()7. What did you do on Monday? | G. I'm going to the bookshop. |
| ()8. What's in the bottle? | H. The brown dog's. |

- ()9. Did you go to the Summer Palace? I. I'm making a fruit salad.
()10. Whose tail is short? J. I climbed the mountain with my classmates

九、根据要求完成句子，每空一词。（每空1分，共10分）

1. I have some bread and milk for breakfast. (对划线部分提问)
_____ you _____ for breakfast?
2. There is some fruit and vegetables in a healthy diet. (改成一般疑问句)
_____ fruit and vegetables in a healthy diet.?
3. Miss Li often buys things from shops. (用 yesterday 改写句子)
Miss Li _____ things from shops _____.
4. Tim eats a lot of sweets every day. (改成否定句)
Tim _____ a lot of sweets every day.

十、根据短文内容，选择正确的答案。（10分）

My living habits

I'm Mike. I am a student. I have some good living habits. Every morning, I get up at seven o'clock. After washing my face and brushing my teeth, I have some bread and milk for breakfast. Then in school, with my dear classmates, I begin my classes. At about eleven thirty, I have lunch. Then I have a rest for an hour. In the afternoon, I have classes again until(到...为止) five. I often do my homework at seven at home. It takes me about one hour to finish it. After that, I watch TV for half an hour. Then I go to bed at nine o'clock.

- ()1. Does Mike have any good living habits?
A. Yes, he does. B. No, he doesn't. C. I don't know.
- ()2. What time does Mike get up?
A. At 6:00. B. At 7:00. C. At 5:00.
- ()3. What does Mike have for his breakfast?
A. Some bread. B. Some milk. C. Some bread and milk.
- ()4. Mike has lunch at _____ at school.
A. 11:00 B. 11:30 C. 12:00
- ()5. Mike often watches TV for _____.
A. an hour B. half an hour C. an hour and a half

(二)

Everybody wants to be healthy(健康的). You know food is very important.

There are many healthy foods. You can have more bananas, apples, oranges, tomatoes and carrots because fruits and vegetables are good for you. But don't eat too much chocolate. It's not good for you. It's not good healthy food. Healthy food can make you grow(成长)and make you strong(强壮的)and happy. Remember there is a saying, 'An apple a day keeps the doctor away.' Sports can also keep you healthy. Get up early and do some sports every day. Don't be lazy! You will be healthy and happy.

- ()1. Which is right?
A. Everybody is healthy. B. We want to be healthy.
C. We are important.
- ()2. What are vegetables?
A. Apples and pears. B. Chocolate and sweets.

- C. Tomatoes and carrots.
- ()3. Why are healthy foods good for you?
A. They make you happy. B. They make you grow strong.
C. They make you grow and make you strong and happy.
- ()4. 'An apple a day keeps the doctor away.' means:
A. The doctor goes away when he sees an apple.
B. The doctor runs away when you give him an apple.
C. You eat an apple every day and you can be healthy.
- ()5. The word "lazy" means .
A. 懒惰的 B. 忙碌的 C. 兴奋的

十一、Think and write. (5分。)

My habits

富民小学英语六(下)阶段性测试一

(听力材料)

一、听录音，选出你所听到的句子中含有的选项，听1遍。(10分)

1. Wake up, it's time to get up.
2. From then on, the lion and the mouse became good friends.
3. Let Mike show them around his new house.
4. The mouse helped the lion get out of the net.
5. I like eating sweet food, but I eat a few sweets at a time.
6. We should have our meals on time every day.
7. The hole is too deep, I can't reach the ball.
8. We can eat a lot of delicious food at Christmas.
9. We shouldn't eat too much meat.
10. In a healthy diet, there is a lot of fruit and vegetables.

二、听录音，选出最佳的应答，听2遍。(5分)

1. Where is my football, Mum?
2. Did the cat eat the mouse?
3. How did you go to school today?
4. What did Helen do last night?
5. What is Helen doing in the library?

三、根据所听内容，给下列图片排序。(两遍) (5分)

1. The room is clean and tidy.
2. Mike only drinks a little water every day.
3. The boy is doing well at school.
4. The girl goes to school early in the morning.
5. Wang Bing usually gets up early.

四、听录音，填空。(10分)

Peter always has some milk and bread for breakfast. He usually has a little rice, some

chicken and some vegetable soup for lunch. He has some noodles, some fish and some vegetables for dinner. He eats an apple every day. He likes fruit every much.

六年级语文下册阶段性练习（一）

班级_____ 姓名_____ 得分_____

一、看拼音写词语。（10分）

guàn gài shōu liǎn wú gū zhàng yì zhàn lán
() () () () ()
qī hēi rú chī rú zuì chóng shān jùn lǐng
() () ()

二、在括号中选填合适的词语或关联词。（6分）

克服 经历 艰巨 信口开河 只有……才…… 或者……或者……

攻克 经过 艰苦 无所不谈 只要……就…… 与其……不如……

华罗庚说：“（ ）相信天才，（ ）相信勤奋。”这决不是（ ）。他用亲身（ ）告诉我们：（ ）勤奋，愿意付出（ ）的劳动，去（ ）学习和工作中的难关，（ ）会达到科学的顶峰。

三、选择正确答案（6分）

1、小王子的星球上有多少座火山？（ ）。

A 两座活火山，一座死火山 B 一座活火山，两座死火山 C 两座活火山，两座死火山

2、地理学家建议小王子去看哪个星球？（ ）。

A 地球 B 火星 C 金星

3、纸月临走前，送给桑桑的礼物是（ ）。

A.一只鸽子 B.一本书 C.一个书包 D.一封信

4、以下不是杜小康所为的是（ ）。 A.在学校门前摆摊卖货

B.和桑桑一起玩火 C.在芦场养鸭 D.捉迷藏时藏在棺材里

5、以下不是桑桑所为的是（ ）。 A.撕下蚊帐作渔网 B.拆卸柜橱作鸽子窝 C.偷走女同学的书本 D.帮细马找柳须

6、为蒋一轮和白雀送信的孩子是（ ）。

A.秃鹤 B.桑桑 C.杜小康 D.纸月

四、课文解读、积累与运用。（8分）

1、开学以来，通过对课文的学习，我们认识了_____的伯诺德夫人一家，_____的中国守军，_____的聂荣臻将军，_____的吴国少年；还感受到了大自然的多姿多彩，如：_的三亚落日，_的烟台的海。

2、告别了冬日的____、春日的____、夏日的____，秋天的海平添了几分____与____，渔家驾船出海了，货轮起锚远航了……

3、____，死亦为鬼雄。____，____。这是作者____写的《_____》。

五、修改下面的语段，注意用上正确的修改符号。（提示：有6处语病）6%

今天爸爸给我卖了一套十万个为什么，我非常高兴极了。我放学回到家里就迫不及待地拿起书，坐在桌子上读了起来。大约过了整两个小时，爸爸叫我去吃饭了。

六、阅读与理解 24%

(一) 《三打白骨精》(节选) 8%

白骨精不甘心就这样让唐僧走了，又变成一个白发老公公，假装来找他的妻子和女儿。悟空把金箍棒藏在身边，走上前迎着妖精，笑道：“你瞒得了别人，瞒不过我！我认得你这个妖精。”悟空抽出金箍棒，怕师父念咒语，没有立刻动手。暗中叫来众神，吩咐道：“这妖精三番两次来蒙(mēng méng)骗我师父，这一次定要打死它。你们在半空中作证。”众神都在云端看着。悟空抡起金箍棒，一棒打死了妖精。妖精化作一堆骷髅，脊(jǐ jì)梁上有一行字，写着白骨夫人。

- 1、划去短文中不正确的读音。(2%)
- 2、从文中划线的句子里，你看到了一个_____的孙悟空。(2%)
- 3、这段话主要写了_____
- 4、《三打白骨精》是古典文学名著_____中的一个故事，这本书的作者是_____，书中你知道的故事还有_____、_____。(2%)

(二) 母亲节的礼物 8%

鲁本兴奋得一路小跑回家。闯进家门，母亲正在厨房擦炉子。“看！妈，看！”鲁本(欢乐 欢快)地叫着，跳到母亲身边，把用报纸包着的小盒子(郑重 慎重)地放在母亲的手上，那手因为日夜操劳已变得粗糙，因这突然来的东西变得有些颤抖。

母亲小心地打开包装。一个蓝色天鹅绒的首饰盒映入眼帘。

她打开盒盖，泪水顿时(模糊 迷糊)了双眼。

在那个小巧的扁挑状胸针上烫着金光闪闪的字：Mother Thanks

那是1946年的母亲节！

母亲从未收到过这样的礼物，除了结婚戒指外，她没有什么装饰品。看着这可爱的礼物，母亲无言以对，她(欣慰 安慰)地笑着，一把把儿子揽入怀中！

- 1、把括号中不恰当的词用“\”划掉。(2%)
- 2、鲁本终于在那一天完成了他心中的美好愿望，“那一天”指_____。(1%)
- 3、母亲从未收到过这样的礼物，“这样的礼物”是指_____。(2%)
- 4、用“___”画出描写母亲动作神态的句子，体会母亲当时心里是怎么想的，你又有何感想？(3%)

(三) 8%

瑰丽芬芳的花朵，使人一见就产生爱慕之心。古今中外有多少诗人赞美过它的艳丽，有多少画家描绘过它的丰姿。

可是，你想过没有 如果花朵没有绿叶衬托 能有这样美丽吗 又有哪一朵美丽的花朵能离开绿叶呢

大自然的色彩是多么丰富 洁白的雪花 碧绿的湖水 金黄的麦浪 然而 我最喜欢的还是那平凡的绿叶 绿叶通过光合作用，能吸收二氧化碳，释放氧气，以保持空气的新鲜。绿叶有很强的生命力。

1. 从右边起，第六位是（ ）位，计数单位是（ ）；第八位是（ ）位，计数单位是（ ）。
2. 一个图形沿一条直线对折，两边的图形能够完全重合，这样的图形就是（ ），折痕所在的直线就是（ ）。
3. 用 6、7、4、1、0、9 这六个数字组成的六位数中最大的是（ ），读作（ ），最小的是（ ），读作（ ）。
4. 12 时整分针和时针都指向（ ），顺时针旋转 90 后分针指向数字（ ），时针顺时针旋转 90 经过（ ）小时。
5. 80047620 是由（ ）个万和（ ）个一组成的；8 在（ ）位上，表示 8 个（ ），改写成用万作单位，近似数是（ ）。
6. 一个数的十亿 2、百万位、万位上的数字都是 8，其余各位都是 0，这个数写作（ ），改写成用“万”作单位的数是（ ）。
7. 一个数由 250 个万和 400 个一组成，这个数是（ ）。
8. 比最小的 7 位数少 1 的数是（ ），比最大的 8 位数多 1 的数是（ ）。
9. 28053880000 是一个（ ）位数，最高位是（ ）位，数字中的 5 在（ ）位，表示（ ）个（ ），把它改成用“亿”作单位的近似数是（ ）。
10. 一个九位数，个位上的数字是 7，十位上的数字是 2，任意相邻的三个数字的和都是 15. 这个九位数是（ ）。

11. 一个数的近似数是 30 万，这个数最大是（ ），最小是（ ）。

二、仔细分析，巧思秒断。（每题 2 分，共 10 分）

1. 数位顺序表中，从左边起第五位是万位，第六位是十万位。…（ ）

2. 平行四边形是轴对称图形。……………（ ）

3. 火车在在铁轨上沿着直线行驶，可以看作平移。……………

…（ ） 4. 50120000 读作五千零十二万。……………

……（ ） 5. 读数时，不管中间有几个 0，都只读一个 0。

……………（ ） **三、仔细斟酌，精挑细选。（每题 2 分，共 10 分）**

1. 个、十、百、千、万是（ ）

A. 数位 B. 计数单位 C. 计数法

2. 写数时，把计数单位按一定的顺序排列起来，他们所占的位置叫（ ）。

A. 位数 B. 数位 C. 计数单位

3. 在 36 后面添上（ ）个 0，这个数是 36 亿。

A. 4 B. 9 C. 8 D. 7

4. 下列四位数中，一个“零”也不读的是（ ）。

A. 606006 B. 600606 C. 600066 D. 606600

5. 把一个数改写成用“万”作单位的数，这个数与原数比（ ）。

A. 变大了 B. 变小了 C. 不变

四、端正态度，认真计算。（20 分）

1.直接写出得数。(8分)

$240 \div 6 =$ $120 \div 30 =$ $24 \times 5 =$ $360 - 360 \div 6 =$

$90 \div 18 =$ $560 \div 70 =$ $6 \times 15 =$ $312 - 55 - 45 =$ 2.四

则混合运算(每题3分,共12分)

$(307 - 209) \div 11 \times 25$ $276 - (178 + 22) \div 20$

$25 \times 33 \div 5 + 186$

$324 + 18 \times (537 - 488)$

五、读读写写。(8分)

1.读出下面各数。(4分)

28800600 读作:

80120070 读作:

906705008 读作:

30050007000 读作:

2.把下列各数改写成“万”或“亿”作单位的数。(4分)

$3850000 = () \text{万}$

$82600000 = () \text{万}$

$5600000000 = () \text{亿}$

$3200000000 = () \text{亿}$

六、实践与操作。(8分) .Com

1、(1)  先向下平移5格,再向右平移13格。(2分)

(2) 将平行四边形沿A点顺时针方向旋转90°。(2分)

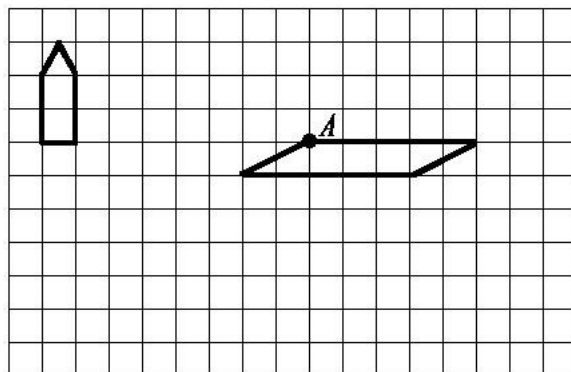

2、画出下面图形的另一半，使它们成为轴对称图形。（4分）

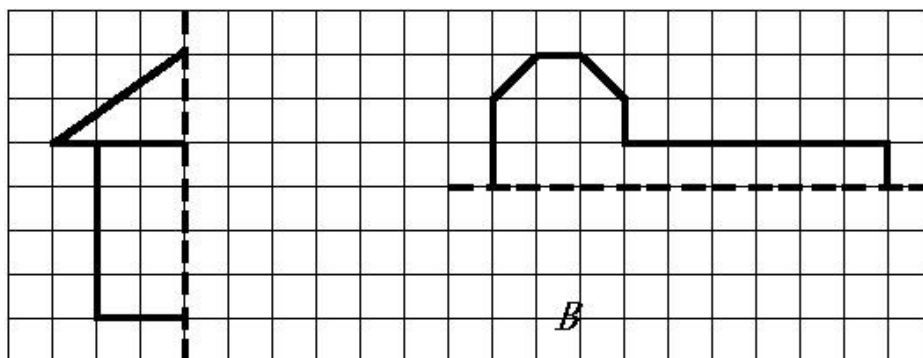

七、解决实际问题。（10分）

1.小军参加冬季阳光体育长跑锻炼，前两天共跑了 1600 米。照这样计算，他一个星期（5 天）共可以跑多少千米？

2. 周日妈妈带小明去体育用品商店，一个篮球 58 元，一个足球 46 元，问：（1）小明想买 1 个篮球和 2 只足球，应付多少元？
（2）如果这些钱用来买 35 元一副的羽毛球拍，可以买几副？

四年级语文下册阶段性检测（一）

（总分 100 分卷面分 5 分）

班级：_____ 姓名：_____ 成绩：_____

一、看拼音写汉字。（8分）

Jīng què cǎo gǎo jūn yún bǎn tú

--	--	--	--

Wēi fēng hǎi bīn yuán yùn gōng jìng

--	--	--	--

二、用“√”在括号里选择正确的读音、生字或词语。（10分）

- 1、圆晕 (yūn yùn) 鲜(xiān xiǎn)为人知
- 2、环境 (悠闲 优雅) 身体 (强大 强壮) 满怀 (信心 决心)
表演 (精彩 精美) 阳光 (明媚 明快) 改正 (生活 错误)
- 3、在地震中，母亲用瘦 (sòu shòu) 弱的身躯顶着塌下的一根房梁，(催 摧) 促着孩子们赶快逃生，给了孩子们生存的希望。

三、在括号里填上合适的词句。（7分）

1、春天里，登上紫峰大厦，烟雨中的鸡鸣寺若隐若现，我不由得想起杜牧写的《江南春》的诗句：_____，

_____。 2%

2、从《春日偶成》中“_____，_____”一句中能体会到诗人郊游的愉快心情。 2%

3、只有用“__”这部钻机，才能_____。 2%

4、例：山上的小溪在欢快地唱歌。

按照例句的方法，将“春风吹着树叶，发出不同的声音。”这句话写得更生动些。

四、根据课文内容填空。（18分）

1、今天_____，明天长成_____。叫风沙_____，让百鸟_____。
植树的好处还有很多，请你也照样子写一句。_____。

6%

2、_____的草，_____的芽，_____的花，都像_____聚拢来，形成了_____。
小燕子从南方赶来，为春光增添了_____。6%

3、“我需要的是_____的时间。搞科学研究，不能使用‘_____’
‘_____’这类字眼，也不能用_____和_____代替观察。”从竺可桢爷爷的话
语中，我们可以体会到_____。

五、阅读短文，完成练习。（7 + 12 = 19分）

（一）人类的“老师”（片段）

一个人握住一个鸡蛋使劲地捏，（ ）怎样用力（ ）不能把它捏碎。薄薄的鸡蛋壳（ ）能承受这么大的压力，（ ）它能够把受到的压力均匀地分散到蛋壳的各个部分。建筑师根据这种“薄壳结构”特点，设计出许多（ ）轻便（ ）省料的建筑物。人民大会堂、北京火车站以及其他很多著名建筑，屋顶都采用了这种“薄壳结构”。

1、在文中的（ ）里填上合适的关联词，再选择一组关联词写一句话。

2、在文中用“_____”画出描写“薄壳结构”特点的句子。1%

3、你还知道自然界中哪些生物也是人类的好“老师”？为什么？写两种。2%

(1) _____

(2) _____

（二）蚂蚁

在我家的梧桐树下，有一个小小的蚂蚁窝，里面住着许多可爱的小蚂蚁。

我平时最爱观察它们，我可喜欢它们啦。//

它们很守纪律，平日出去寻食，总是排着整齐的队伍。队伍前面有一只大蚂蚁，它可能是蚂蚁的头吧。那长长的队伍像自行车的链子似的，一个接一个，可有秩序哩！更稀奇的是，如果谁掉了队，谁想逗留、贪玩，头儿或伙伴们就会绕过去用触角碰那些小调皮，好像在说：“掉皮鬼，掉队啦，快追上去！”

它们十分团结。瞧，它们发现了一条大虫，不一会儿就把虫子包围了。这个庞然大物怎么搬得走呢？不用着急，小蚂蚁自有办法。它们有的抱虫子的腿，有的扛虫子的身体，还有的站在虫子的身上，似乎在帮伙伴们鼓劲。蚂蚁渐渐多了起来，几十只几百只一起用力，“一一二一三”终于把大虫子抬了起来，慢慢向窝移去。一上下，小蚂蚁好像喊声大振。不一会儿，就把虫子搬进了窝。

啊！这些小精灵是多么可爱啊！它们齐心协力，团结友爱，用自己的劳动，换来了丰盛的食物。

它们的意志更坚强。下雨了，小蚂蚁早已把一颗颗椭圆形的卵搬到能避雨的地方。不一会儿，雨停了，它们又回到自己的家园。可是窝里灌满了水，怎么办呢？一只只小蚂蚁衔着一块块泥土，一块块地垒起来，重建自己的家园。

啊！多么聪明的小生灵啊！它们看上去是那么弱小，却有着坚强的意志和顽强的精神。//

蚂蚁紧密团结、意志坚强的精神不正象征着我国人民团结一致建设美好国家，创造幸福生活的精神吗？//

1、从文中找出下列词语的近义词。3%

稀罕（ ） 坚强（ ） 喜爱（ ）

2、根据分好的段落，写出第二段的段义。3%

第二段：_____

4、短文通过__、__、__这几件事情，分别描写了蚂蚁__、__、__这三个特点。6%

六、作文。30分

仿照《燕子》一文，写一种你喜爱的小动物，可以介绍它的外形，特点和



听力部分 (38分)

一、听录音，选出所听到的内容。(听两遍)(本大题共 10 小题，满分 10 分)

- () 1. A. Miss Li B. Mr Green C. Mike
 () 2. A. black B. blackboard C. birthday
 () 3. A. am B. up C. cap
 () 4. A. robot B. ruler C. rubber
 () 5. A. library B. door C. window
 () 6. A. shout B. run C. talk
 () 7. A. milk B. cake C. sweet
 () 8. A. my B. you C. your
 () 9. A. eat B. drink C. sleep
 () 10. A. door B. ball C. doll

二、听录音，选出你所听到的图片。(听两遍)(本大题共 5 小题，满分 10 分)

() 1. A.  B. 

() 2. A.  B. 

() 3. A.  B. 

() 4. A.  B. 

() 5. A.  B. 

三、听录音，选择正确的句子。(听两遍)(本大题共 4 小题，满分 8 分)

- () 1. A. It's a pair of shoes. B. That's a pair of shoes.
 () 2. A. It's black. B. It's a blackboard.
 () 3. A. Good morning, Mr Green. B. Good afternoon, Mr Green.
 () 4. A. Yes, Miss Li. B. Thanks, Miss Li.

四、听录音完成句子。(听三遍)(本大题共 4 小题，满分 10 分)

1. Liu Tao, please _____ the _____ .

2. Don't ___ in the library.
 3. Please _____ the cake .
 4. The red _____ is for you.

笔试部分 (60分)

一、英汉互译。(本大题共 10 小题，满分 10 分)

1. 开门 _____ 2. 关窗 _____
 3. 不要跑。 _____ 4. 我的牛奶 _____
 5. 打开你的书 _____ 6. listen to the parrot _____
 7. in the library _____ 8. Don't eat here. _____
 9. a yellow parrot _____ 10. an English book _____

二、选出不同类的词，将序号填在题前括号内。(本大题共 5 小题，满分 5 分)

- () 1. A. blue B. ball C. black
 () 2. A. pie B. stand C. sit
 () 3. A. come B. listen C. me
 () 4. A. talk B. book C. shout
 () 5. A. sleep B. skirt C. T-shirt

三、选择填空。(本大题共 10 小题，满分 10 分)

- () 1. —Look at the blackboard.
 — _____.
 A. I'm sorry. B. Yes, Mr Green. C. It's nice.
- () 2. —What's this?
 — _____.
 A. It's a parrot. B. It's parrot. C. No, it's a parrot.
- () 3. —Hello, class.
 — _____.
 A. Hello, Mike. B. Hello, Miss Li. C. Hello, Helen.
- () 4. I'd like to _____ some milk.
 A. eat B. drink C. run
- () 5. Its too hot(热). _____ the window, please.
 A. Don't open B. Open C. talk
- () 6. —Don't talk in the library !
 — _____
 A. I'm sorry. B. Thank you. C. OK.
- () 7. —Please close the window.
 — _____ .
 A. Goodbye. B. Yes , Mr Green C. I'm sorry
- () 8. — May I come in?
 — _____ .

- A. Sit down , please B. Come in , please C. OK
 () 9.— Don't listen _____ Sam , Bobby .
 — OK .
 A. / B. for C. to
 () 10. Bob has two big _____ .
 A. book B. a book C. books

四、根据所给情境，选择正确的答案。(8分)

- () 1. 格林老师请你开门，他说：
 A. Open the door, please. B. Close the door, please.
 C. Close the window, please.
 () 2. 你做错了事，应该对别人说：
 A. OK. B. Thank you. C. I'm sorry.
 () 3. 上课了，同学们起立后，老师对大家说：
 A. Stand up. B. Sit down. C. Yes, please.
 () 4. 外面刮风了，妈妈对你说：
 A. Please open the window. B. Please open the door.
 C. Please close the window.
 () 5. 下午老师上课时，不可说：
 A. Hello , class. B. Good morning, class.
 C. Good afternoon, class.
 () 6. 你想问别人是否想要吃冰淇淋时，应该怎么说：
 A. What about an cake? B. Would you like an ice cream?
 C. No, thank you.
 () 7. 上课时，老师请大家看黑板时，应该怎么说：
 A. Listen to the teacher, please.
 B. Don't look at the blackboard.
 C. Look at the blackboard.
 () 8. 你告诉别人这不是你的书包时，你可以说：
 A. This is my schoolbag. B. This isn't my schoolbag.
 C. That isn't my schoolbag.

五、选词填空。(将序号填在横线上，每个词只用一次) (本大题共 5 小题，满分 12 分)

A . Yes B . Come C. Sit D. sorry E. close F. up
--

1. — _____, Mr Green.
 — _____ in, Mike.
 2. Wang Bing , please _____ the window.
 3 . — _____ down , please.
 — Thank you.
 4. Stand _____ .

5. — Liu Tao ,please open the door.

— _____ , Mr Green.

六、从II栏中找出与I栏相对应的答句，将其序号填在题前括号内。(本大题共5小题，满分10分)

I

II

- | | |
|-----------------------------------|-----------------------|
| () 1.What colour is the window ? | A. Sit down , please. |
| () 2. Stand up , please . | B. It's a robot . |
| () 3.What's this ? | C. Good morning . |
| () 4.Good morning . | D. OK, Miss Li . |
| () 5.Don't open the book . | E. It's yellow . |

七、连词成句。(本大题共5小题，满分5分)

1. window, Please , the , open(.)

2. cake, Don't, my, eat(.)

3. book, my, It's, English(.)

4. this, Is, book, your (?)

5. you, like, sweet, you, Would, a (?)

UNIT 1-2 听力专项

一、听录音，选出所听到的内容 (听两遍)

1. Mr Green 2. blackboard 3.am 4. rubber 5. window
6. shout 7. cake 8. your 9.eat 10. ball

二、听录音，选出你所听到的图片。(听两遍)

1. Look at the blackboard.
2. Sam, this is a robot.
3. Please close the book.
4. Stand up, please.
5, Don't shout, I want to sleep..

三、听录音，选择合适的应答句。(听两遍)

1. What's this?
2. What colour is the blackboard?
3. Good morning, class.
4. Open your book.
5. Don't eat.

四、听录音完成句子。(听三遍)

1. Liu Tao, please open the door.
2. Don't run in the library.
3. Please eat the cake .
4. The red book is for you.

富民小学四年级英语第二学期阶段性检测一

班级：____ 姓名：____ 得分：____

温馨提示：书写正确、美观，姿势正确。(卷面分 2 分)

听力部分(40%)

一、听录音，选出你所听到的内容。(10%)

- () 1. A. school B. timetable C. subject
- () 2. A. Chinese B. English C. PE
- () 3. A. Saturday B. Sunday C. Science
- () 4. A. Tuesday B. Thursday C. Friday
- () 5. A. Maths B. Music C. match
- () 6. A. play B. pity C. day
- () 7. A. go to school B. get up C. after school
- () 8. A. football B. basketball C. table tennis
- () 9. A. have B. has C. let's
- () 10. A. please B. playground C. pineapple

二、听录音，判断下列句子是否正确，正确的写 T，错误的写 F。(10%)

- () 1. What lessons do you have this morning?
- () 2. I get up at six every day.
- () 3. Welcome to our school.
- () 4. It's Tuesday. We have Music and English.
- () 5. Let's go to the playground.

三、听录音，选出所听句子的正确回答。(10%)

- () 1. A. I like dogs. B. I like red. C. I like English.
- () 2. A. Here you are. B. Thank you. C. At five.

- () 3. A. Thank you. B. Nice to see you too. C. OK.
 () 4. A. I have Chinese and Maths. B. I have three. C. I like Art.
 () 5. A. It's Monday. B. Music and Science. C. Let's go.

四、听录音，填入所缺单词。(10分)

1. A: What _____ is it today?
 B: It's _____ .
 2. A: _____ do you have on _____ ?
 B: We have eight.
 3. A: It's seven forty. Let's _____ now.
 B: _____ right.

笔试部分(58%)

一、选出与所给单词时同一类的单词。(8%)

- () 1. Chinese A. Music B. school C. English
 () 2. Sunday A. Monday B. today C. Wednesday
 () 3. morning A. afternoon B. day C. evening
 () 4. hamburger A. bag B. cap C. hot dog

二、根据中文提示，补全句子。(5%)

1. It's _____ (星期一).
 2. I like _____ (语文).
 3. When do you _____ (起床) every day?
 4. Do you like _____ (音乐课)?

三、用所给单词的适当形式填空。(5%)

1. This is _____ (we) timetable.
 2. I _____ (not like) PE.
 3. What _____ (subject) do you like?
 4. What _____ (lesson) do you have this morning?
 5. Su Yang _____ (have) a swimming lesson too.

四、选择。(10%)

- () 1. It's time _____ Maths.
 A. on B. for C. to
 () 2. _____ is it today?
 A. What day B. What lessons C. What time
 () 3. Welcome back _____ school.
 A. for B. at C. to
 () 4. _____ do you get up?
 A. What B. When C. Where
 () 5. Mike _____ a PE lesson this afternoon.
 A. has B. have C. do
 () 6. How many English lessons do you have _____ Monday ?
 A. in B. at C. on
 () 7. I don't have _____ lessons on Saturday.
 A. any B. some C. a
 () 8. I like PE. What _____ you, Wang Bing?

- A. for B. about C. can
- () 9. — Can you swim? — _____.
- A. Yes, I do. B. Yes, I can. C. I can swim.
- () 10. We have _____ days in a week.
- A. seven B. music, English, and _____.

5. six, up, every, at, I, get, day

_____.

六、在右栏中找出与左栏相对应的答句，将其序号填在题前括号内。(5%)

- () 1. Let's go and play football. A. I like Art.
- () 2. What subjects do you like? B. Three.
- () 3. When do you get up every day? C. Music and Science.
- () 4. What lessons do you have on Monday? D. All right.
- () 5. How many English lessons do you have? E. At six.

七、将下列句子排列成一段完整的对话。(5%)

- A. It's Friday. B. All right. C. What day is it today?
- D. Sorry, I have a swimming lesson today. E. Let's go and play basketball.
- F. What about Saturday?

E				
---	--	--	--	--

八、阅读短文，选择正确的答案。(10%)

Nancy: What day is it today?

Helen: It's Wednesday. What lessons do we have this afternoon?

Nancy: We have science, English and Art.

Helen: Oh, I like music very much. But we don't have Music today.

Nancy: We have a music lesson tomorrow(明天) .

Helen: Great! Do you like Music?

Nancy: No, I don't. I like English.

- () 1. This afternoon Nancy has ___ lesson.
- A. an English B. a Maths C. a PE
- () 2. Today is ____.
- A. Tuesday B. Wednesday C. Thursday
- () 3. Nancy has a Music lesson on ____.
- A. Saturday B. Wednesday C. Thursday
- () 4. ___ Like(s) Music very much.
- A. Nancy B. Helen C. Nancy and Helen
- () 5. Nancy likes ____.
- A. Art B. Music C. English

听力稿

一、听录音，选出你所听到的内容。

1. Let's play basketball after school.
2. I like English.
3. What lessons do you have on Saturday?
4. It's Thursday today.
5. I have a football match today.
6. What a pity!
7. When do you get up?
8. Come and play table tennis.
9. She has a swimming lesson too.
10. Let's go to the playground.

二、听录音，判断下列句子是否正确，正确的些T，错误的些F。

1. What lessons do you have in the morning?
2. I get up at six every day.
3. Welcome back to school.
4. It's Thursday. We have Music and English.
5. Let's go to the playground.

三、听录音，选出所听句子的正确回答。

1. What subjects do you like?
2. When do you get up every day?
3. Nice to see you.
4. What lessons do you have this morning?
5. What day is it today?

四、听录音，填入所缺单词。

1. A: What day is it today?
B: It's Tuesday.
2. A: How many lessons do you have on Monday ?
B: We have eight.
3. A: It's seven forty. Let's go to school now.
B: All right.