

2018年山东省泰安市中考语文试卷

一、（12分，每小题2分）

1. 下列句子中加点字的字音或字形完全正确的一项是（ ）

A. 大殿廊下，鸣钟击磬（pán），乐声悠扬。台基上的香炉和铜龟、铜鹤里点起檀香或松柏枝，烟雾缭绕（liáo）绕。

B. 计程车像饥蝗（huáng）拥来。在车轮扬起的滚滚黄尘里，在一片焦燥恼怒的喇叭声里，那一片清荫（yīn）不再有用处。

C. 如不能辨异，可令读经院哲学，盖此辈皆吹毛求疵之人；如不善求同，不善以一物阐（chǎn）证另一物，可令读律师之案卷（juàn）。

D. 在众目睽睽（kuí）之下决不能就此作罢，遭人哂（shěn）笑。他把扩音机紧靠住洞口，把音量开到最大限度，振耳欲聋的声音源源不断地从扩音机里传了出来。

2. 下列句子中加点的词语运用错误的一项是（ ）

A. 那些野马远比大多数家马来得强壮、轻捷和遒劲。

B. 人类的智慧与大自然的智慧相比实在是相得益彰。

C. 那些屏总勾不起我的诗意，原因似乎是造型不够轻巧，色彩又觉伧俗。

D. 再小的事物，借助这对眼睛都能看得清清楚楚，哪怕是微不足道的细节。

3. 下列句子中加点词语的解释错误的一项是 ()

A. ①夸父与日逐走(跑)。(《夸父逐日》)

②香远益清,亭亭净植(立)。(《爱莲说》)

B. ①虽乘奔(飞奔的马)御风不以疾也。(《三峡》)

②肉食者鄙(目光短浅),未能远谋。(《曹刿论战》)

C. ①自康乐以来,未复有能与(和)其奇者。(《答谢中书书》)

②余立侍左右,援(引、提出)疑质理。(《送东阳马生序》)

D. ①下车引(拉)之,元方入门不顾。(《陈太丘与友期》)

②野芳发而幽香,佳木秀(繁茂)而繁阴。(《醉翁亭记》)

4. 下列句子没有语病的一项是 ()

A. 看着那一片巨大的黄色沙地深深刺痛我们的心,使我们个个心情沉重。

B. 从古希腊开始,英雄都是神祇和将军,面罗曼·罗兰却认为英雄的伟大不在于他的体魄。而在于他的心灵和品格。

C. 异种鱼换核能否得到新的杂种鱼呢?我国科学家首先解决并提出了这个问题。

D. 南极洲恐龙化石的发现,为支持地壳在进行缓慢但又不可抗拒的运动提供了证据。

5. 下列句子中,标点符号使用正确的一项是 ()

A. 我很想看看这北极老鼠到底是个什么样子?便在后面紧追不舍。

B. 黄土高原上,爆出一场多么壮阔,多么豪放,多么火烈的舞蹈哇——安塞腰鼓!

C. 天津卫的小吃太粗太土:熬小鱼刺多,容易卡嗓子,炸麻花梆硬,弄不好咯牙。

D. 然后他呆在那儿,话也不说,只向我们做了一个手势:“放学了,——你们

走吧。”

6. 下列对有关文化和文学常识的表述错误的一项是 ()

A. 古人用“阴”“阳”表示方位。山的南面和江河的北面叫作“阴”，山的北面和江河的南面叫作“阳”。

B. “四书”“五经”是儒家经典。“四书”即《大学》《中庸》《论语》《孟子》，“五经”指《诗》《书》《礼》《易》《春秋》。

C. 《儒林外史》是我国清代一部长篇讽刺小说，主要描写封建社会后期知识分子及官的活动和精神面貌。

D. 《格列佛游记》的作者是英国 18 世纪前期最优秀的讽刺作家和政论家乔纳森·斯威夫特。

二、(8分，每小题8分)

7. (8分) 阅读下面的文字，完成下列各题。

大伙儿唱得最热闹的叫“金满斗会”有一次，由村子里人发起，到时候住处院子两楼和那道长长屋廊下，集合了乡村男女老幼百多人，六人围坐一桌，足足坐满了三十来张矮方桌，每桌各自轮流低声唱《十二月花》，和其他本地好听曲子。①声音虽极其轻柔，合起来却如一片松涛在微风荡动中舒卷张弛不定，有点龙吟凤哢意味。仅是这个唱法就极其有意思。唱和相续，一连三天才散场。来会的妇女占多数，和逢年过节差不多，一身收拾的清洁索利，头上手中到处是银光闪闪，使人不敢认识。我以客人身份挨桌看去，很多人都像面善，可叫不出名字。随后才想起这里是村子口摆小摊卖酸泡梨的，那里有城门边挑水洗衣的，打铁箍桶的工匠，小杂货商店的管事，乡村土医生和阉鸡匠，更多的自然是赶马女孩子、不同年龄的农民和四处飘乡赶集卖针线花样的老太婆，原来熟人真不少!集会表面说是避疫免灾，主要作用还是传歌。由老一代把记忆中充满智慧和热情的东西，全部传给下一辈。反复唱下去，到大家熟习为止。因此在场年老人格外兴奋活跃，经常每桌轮流走动。主要作用既然是在照规矩传歌，那么不问唱什么都不犯忌讳。②就中最当行出色的是一个吹鼓手，年纪已过七十，牙齿早光了，却能十分热情整本整套地唱下去。除爱情故事，此外嘲烟鬼，骂财主，样样在行，真像是一个“歌库”（这种人在我们家乡则叫做歌师傅）。小时候常听老太婆口头语，“十年难逢金满斗”，意思是盛会难逢，参

加后才知道原来如此。

(1) 下列对选文内容概括最准确的一项是_____

- A. 盛况空前的村寨传歌 B. 婉转动听的村寨漫歌
C. 以歌会友的村寨聚会 D. 避疫免灾的“金满斗会”

(2) 下列对选文画线句子①理解错误的一项是_____

- A. 运用比喻的修辞手法，表现歌声让作者陶醉。
B. 表现歌声的舒缓自如，婉转动听。
C. 歌声与阵阵松涛和鸣，张弛有度，震撼人心。
D. 突出了男女老幼合唱歌声的和谐之美。

(3) 下列对选文画线句子②理解最准确的一项是_____

- A. 老人虽年过七十，但仍身体健壮、精神矍铄。
B. 把老人唱的歌比作“歌库”，表现歌唱内容的丰富。
C. 重点表现老人本色当行，吹奏的曲调多样，技艺高超。
D. 样样在行热情传歌的老人维系了歌会的世代相传。

(4) 下列对选文分析理解错误的一项是_____

- A. 从选文看，歌会的“热闹”表现在参加的人多范围广、歌唱的内容丰富、持续时间长等方面。
B. 选文所写的云南歌会古老淳朴、场面热烈，表现出鲜明的民族特色和浓郁的民间文化气息。
C. 选文重在写人物，尤其是写了参加歌会的妇女光鲜的服饰，以此来衬托她们的歌声之美。
D. 选文运用全局描绘和细部刻画相结合的写法，表现作者对云南歌会的热爱和赞美之情。

三、(6分，每小题6分)

8. (6分) 阅读下面的文字，完成下列各题。

① 日落确实很美，色彩绚丽，变化多端。可是观赏者不会想到吧，这些奇异景象竟然大都是幻觉，夕阳本身没有任何变化。

② 天文学家早就发现，地球大气会使光线散射。1871年，英国科学家瑞利证明，短波光的散射比长波光要强得多，所以，阳光中的短波光——紫色光被大气层

中微小尘埃和空气分子散射，要比长波光——红色光强 10 倍以上（这首先可以解释为什么天空总是蔚蓝色的）。由于日落日出的时候，阳光所穿透的大气层增厚，而黄、红色光穿透能力最大，所以此时太阳看起来深黄、殷红。一般来讲，黄昏时空气中的烟尘要比清晨多，因此，落日颜色又不同于旭日。

③ 由于地球表面和大气层都是弯曲的，接近地平线的太阳的光线穿过大气层时，其距离远大于高层，所以进入底层的光线迅速衰减，再加上太阳沉入地平线后所造成的地球影子，就在天空中呈现出蓝灰色的暗弧；而高层大气密度小，光散射弱，就产生了暗弧上的亮弧。这种奇妙的大气光学现象随着太阳的下落而升向天顶，随着黑暗的降临而消失。至于美丽的紫光，是因为人眼的叠合效应，使通过大气尘埃的红色光与高层大气中较纯空气的蓝色散射光叠合而产生的。

④ 太阳扁的幻觉，不只出现在日落，太阳跳出地平线时也是如此。这是由于光通过空气时，速度每秒减慢 87 千米，因而光线折射也随之发生变化，所以，当落日下缘接触地平线时，折射使落日的高度和宽度之比为 26.5 : 32，观赏者眼睛里的太阳自然就是扁的。

⑤ 最令人迷惑的幻觉，是日落时的太阳看上去要比高挂天空时大两倍半到三倍半，就像一个巨大的玉盘远挂天边。但实际上，在大气层外天文学家用各种仪器观测，包括用照相机拍照，已经证明黄昏的太阳与中午的太阳大小是一样的。

(1) 下列对人们看日落时产生的幻觉及幻觉产生的原因，判断错误的一项是

- A. 颜色深黄、殷红——光线散射和波光长短原理。
- B. 暗弧上的亮弧——高层大气密度大，光散射弱。
- C. 四方天空出现迷人的紫光——人眼的叠合效应。
- D. 接近地平线时太阳变扁了——光线折射原理。

(2) 下列选项中的说明方法在选文④⑤段中运用到的一项是_____

- ① 作比较 ② 分类别 ③ 打比方 ④ 下定义 ⑤ 列数字 ⑥ 作诠释
- A. ①②③⑤ B. ②④⑤⑥ C. ①③④⑥ D. ①③⑤⑥

(3) 下列对选文的理解与分析错误的一项是_____

- A. 选文②④段画波浪线句中“一般来讲”和“不只”的运用体现了说明文语言的准确性。
- B. 选文重在介绍日落时产生的一些自然现象。文中提及的奇异现象大都是幻觉，

而夕阳本身并没有任何变化。

C. 选文部分的说明顺序体现科学原理的复杂与简单，故说明时从颜色及与颜色有关的暗弧、亮弧，说到太阳的外形和大小。

D. 那些司空见惯、习以为常的现象可能蕴含着深刻的科学道理，选文部分给了我们这样的启示。

四、(8分，每小题8分)

9. (8分) 阅读下面的文字，完成下列各题。

① 子墨子见王，曰：“今有人于此，舍其文轩，邻有敝舆而欲窃之；舍其锦绣，邻有短褐而欲窃之；舍其梁肉，邻有糠糟而欲窃之——此为何若人？”

② 王曰：“必为有窃疾矣。”

③ 子墨子曰：“荆之地方五千里，宋之地方五百里，此犹文轩之与敝舆也。荆有云梦，犀兕麋鹿满之，江汉之鱼鳖鼃鼉为天下富，宋所谓无雉兔鲋鱼者也，此犹梁肉之与糠糟也。荆有长松文梓鞭楠豫章，宋无长木，此犹锦绣之与短褐也。臣以王吏之攻宋也，为与此同类。”

④ 王曰：“善哉。虽然，公输盘为我为云梯，必取宋。”

⑤ 于是见公输盘。子墨子解带为城，以牒为械。公输盘九设攻城之机变，子墨子九距之。公输盘之攻械尽，子墨子之守围有余。

⑥ 公输盘诘，而曰：“吾知所以距子矣，吾不言。”

⑦ 子墨子亦曰：“吾知子之所以距我，吾不言。”

⑧ 楚王问其故。

⑨ 子墨子曰：“公输子之意不过欲杀臣。杀臣，宋莫能守，乃可攻也。然臣之弟子禽滑厘等三百人，已持臣守圉之器，在宋城上而待楚寇矣。虽杀臣，不能绝也。”

⑩ 楚王曰：“善哉。吾请无攻宋矣。”

(1) 下列对句中加点的虚词解释错误的一项是_____

A. 今有人于此。 于：介词，在。

B. 臣以王吏之攻宋也。 之：结构助词，的。

变能力止楚攻宋的故事。

五、（6分，每小题6分）

10.（6分）阅读下面的文字，完成下列各题

渔家傲•秋思

范仲淹

塞下秋来风景异，衡阳雁去无留意。四面边声连角起，千嶂里，长烟落日孤城闭。浊酒一杯家万里，燕然未勒归无计。羌管悠悠霜满地，人不寐，将军白发征夫泪。

(1) 下列最能体现塞下秋天季节特点的一项是_____

A. 衡阳雁去 B. 四面边声 C. 长烟落日 D. 孤城紧闭

(2) 下列对词的赏析错误的一项是_____

A. 词人思念万里之外的家乡，却没有办法回去，“浊酒一杯”怎能排解对家乡亲人的思念之情？

B. “燕然未勒”是借用东汉大将窦宪燕然勒石记功而还的典故，这里用来表现将士们建功立业的壮志和决心。

C. “人不寐，将军白发征夫泪”，在悲怆的情调中，鲜明地表达了词人对朝廷腐朽软弱的控诉和批判。

D. 全词意境悲凉壮阔，形象鲜明生动，感情真挚深沉，语言质朴凝练，读来真切感人。

(3) 下列诗句中与“羌管悠悠霜满地”使用的表现手法相同的一项是_____

A. 宁为百夫长，胜作一书生。（杨炯《从军行》）

B. 田家少闲月，五月人倍忙。（白居易《观刈麦》）

C. 无为在歧路，儿女共沾巾。（王勃《送杜少府之任蜀州》）

D. 露从今夜白，月是故乡明。（杜甫《月夜忆舍弟》）

六、（10分）

11.（4分）补写出下列名篇名句的空缺部分。

(1) 子夏曰：“____，切问而近思，仁在其中矣。”（《论语》十二章）

(2) _____，病树前头万木春。（刘禹锡《酬乐天扬州初逢席上见赠》）

(3) 若夫日出而林霏开，____，____，山间之朝暮也。（欧阳修《醉翁亭记》）

记》)

12. (3分) 根据提示, 完成题目。

请从“诗意 初心 徘徊 芳菲 润泽”中选取词语 (不少于三个), 连缀成一段话, 并且运用排比的修辞手法。(不超 50 字)

13. (3分) 阅读下面的文字, 按要求做题。

中国皮影的表演方式繁多, 一般都需要多人进行合作演出。但泰山皮影的表演方式很是独特, 一台戏最多需要两个人, 即一人伴奏、一人操纵影人表演, 必要时一个人演出一台戏, 这就是皮影界的古老绝活: “十不闲”。所谓“十不闲”指在皮影戏表演时, 同一时间内一个人脚上伴奏, 手里操作, 口中歌唱, 把全身都调动起来, 一个人身兼数职, 独自完成一整台戏的演出, 这就需要表演者有相当厚的表演功底。大汶口文化的流风余韵、东夷殷商文化的交融, 齐鲁文化的传承, 在泰山演绎流变, 形成了泰山民俗的基因, 形成了泰山民俗率真昌明的特点, 天神、地祇、人鬼的祭祀, 使泰山民俗具有了神秘莫测的特点。从自然造化到灵气之源, 从地理大山到心灵神山, 从灵石崇拜到石敢当信仰, 从巡狩柴望到封禅大典, 体现了礼俗杂糅的泰山山石崇拜民俗。所有这些, 都为泰山皮影的成长提供了肥沃的土壤。

请用简练的语言概括泰山皮影的主要特点 (不超 20 字): _____

七、(14分)

14. (14分) 阅读下面的文字, 完成下列各题

广汉^①为人强力, 天性精于吏职。见吏民, 或夜不寝至旦。尤善为钩距^②, 以得事情。钩距者, 设预知马贾, 则先问狗, 已问羊, 又问牛, 然后及马, 参伍其贾^③, 以类相准, 则知马之贵贱不失实矣。唯广汉至精能行之, 它人效者莫能及也。郡中盗贼, 闾里轻侠, 其根株窟穴所在, 及吏受取请求铢两之奸^④, 皆知之。长安少年数人会穷里^⑤空舍谋共劫人, 坐语未讫, 广汉使吏捕治, 具服。富人苏回为郎, 二人劫之。有顷, 广汉将吏到家, 自立庭下, 使长安丞龚奢叩堂户晓贼, 曰: “京兆尹赵君谢两卿, 无得杀质, 此宿卫臣也。释质, 来手, 得善相遇, 幸逢赦令, 或时解脱。”二人惊愕, 又素闻广汉名, 即开户出, 下堂叩头, 广汉跪谢曰: “幸全活郎, 甚厚!”送狱, 敕吏谨遇, 给酒肉。至冬当出死, 豫^⑥

为调^⑦棺，给敛葬具，告语之，皆曰：“死无所恨！”

(选自《汉书·赵广汉传》)

【注】①广汉：即赵广汉，字子都，西汉时期涿郡蠡吾县人。②钩距：辗转推问，得出实情。③参伍其贾：反复比较其价钱。参，同“三”。④铢两之奸：数目很少的贪污受贿。铢，一两的二十四分之一。⑤穷里：隐蔽的里巷。⑥豫：事先准备。⑦调：治办，办理。

(1) 解释下列句中加点的词。

① 或夜不寝至旦。_____

② 广汉将吏到家。_____

③ 又素闻广汉名。_____

④ 即开户出。_____

(2) 将文中画线句子翻译成现代汉语。

① 唯广汉至精能行之，它人效者莫能及也。

② 广汉跪谢曰：“幸全活郎，甚厚！”

(3) 选文表现了赵广汉的哪些特点？

八、(16分)

15. (16分) 阅读下面的文字，完成下列各题。

天马^①雄风

周涛

① 有一次我碰上伊犁草原夏日迅疾猛烈的暴雨，那雨来势之快，可以使悠然在晴空盘旋的孤鹰来不及躲避而被击落；雨脚之猛，竟能把牧草覆盖的原野一瞬间打得烟尘滚滚。就在那场短暂暴雨的吆打下，我见到了最壮阔的马群奔跑的场面。仿佛分散在所有山谷里的马都被赶到这儿来了，好家伙，被暴雨的长鞭抽打着，被低沉的怒雷恐吓着，被刺进大地倏忽消逝的闪电激奋着，马，这不肯安分的生灵从无数谷口、山坡涌出来，山洪奔泻似的在这原野上汇聚了，小群汇成大群，大群在运动中扩展，成为一片喧叫、纷乱、快速移动的集团冲

锋场面!争先恐后,前呼后应,被头散发,淋漓尽致!有的疯狂地向前奔驰,像一队尖兵,要去踏住那闪电;有的来回奔跑,忙乱得像临危不惧、收拾残局的大将;小马驹跟着母马认真而紧张地跑,不再顽皮,欢儿,一下子变得老练了许多;牧人在不可收拾的湖水中被裹挟,他大喊大叫,却毫无声响,他的喊声像一块小石片扔进奔腾喧嚣的大河。

② 雄浑的马蹄声在大地奏出的鼓点,悲怆苍劲的嘶鸣、叫喊在拥挤的空间碰撞、飞溅,划出一条条不规则的曲线,扭住、缠住漫天雨网,和雷声雨声交织成惊心动魄的大舞台。而这一切,得在飞速移动中展现,几分钟后,马群消失,暴雨停歇,你再也看不见了。

③ 我久久地站在那里,发愣、发痴、发呆。我见到了,见过了,这世间罕见的奇景,这无可替代的伟大的马群,这古战场的再现,这交响乐伴奏下的复活的雕塑群和油画长卷!我把这几分钟间见到的记在脑子里,相信, 它所给予我的将使我终身受用不尽……

④ 马就是这样,它奔放有力却不让人畏惧,毫无凶暴之相;它优美柔顺却不任人随意欺凌,并不懦弱。我说它是进取精神的象征,是崇高感情的化身,是力与美的巧妙结合恐怕也并不过分。屠格涅夫有一次在他的庄园里说托尔斯泰“大概您在什么时候当过马”,因为托尔斯泰不仅爱马、写马,并且坚信“这匹马能思考并且是有感情的”。它们和历史上的那些伟大人物、民族英雄一起被铸成铜像屹立在最醒目的地方。

⑤ 过去我只认为,只有《静静的顿河》才是马的史诗;离开伊犁之后,我不这么看了。瞧瞧我们伊犁的天马吧,这些被古人称之为骐骥、称之为汗血宝马的英气勃勃的后裔们,日出而撒欢,日入而哀鸣。它们好像永远是这样散漫而又有所期待,这样原始而又感知,这样不假雕饰而又优美,这样我行我素而又不会被世界所淘汰。成吉思汗的铁骑作为一个兵种已经消失,六根棍马车作为一种代步工具已被淘汰,但是马却不会被什么新鲜玩意儿所取代,它有它的价值。

⑥ 牛从挽用变为食用,仍然是实用物;毛驴和骆驼将会成为动物园里的展览品,因为它们只会越来越稀少;而马,车辆只是在实用意义上取代了它,解放了它,它从实用物进化为一种艺术品的时候恰恰开始了。

⑦ 值得自豪的是我们中国有好马。从秦始皇的兵马俑、铜车马到唐太宗的六骏，从马踏飞燕的奇妙构想到大宛汗血宝马的美妙传说，从关云长的赤兔马到朱德总司令的长征坐骑……纵览马的历史，还会发现它和我们民族的历史紧密相连着。这也难怪，骏马与武士与英雄本有着难以割舍的亲缘关系呢，彼此作用的相互发挥、彼此气质的相互补益，曾创造出多少叱咤风云的壮美形象？纵使有一天马终于脱离了征战这一辉煌事业，人们也随时会从军人的身上发现马的神韵和遗风的。我们有多少关于马的故事啊，我们是十分爱马的民族。至今，如同我们的一切美好传统都像黄河之水似的遗传下来那样，我们的历代名马的筋骨、血脉、气韵、精神也都遗传下来了。那种“龙马精神”就在伊犁的天马身上

--

此马非凡马
房星是本星；
向前敲瘦骨，
犹自带铜声。

⑧ 我想，即便我一直固执地对不爱马的人怀一点偏见，恐怕也是可以得到谅解了吧。

(选文有删改)

【注】①天马：新疆伊犁盛产良种马。

- (1) 选文第③段画线句子中“将使我终身受用不尽”的是什么？
- (2) 理解选文第⑤段画线句子的含意。
- (3) 从文章构思的角度简述选文第⑦段画线句子的作用。
- (4) 赏析选文第①段画线句子的语言特色。

九、作文 (40分)

16. (40分) 阅读下面的文字，按要求作文。

① 好好学习，天天向上

-- 毛泽东 (1951年9月为少年儿童题词)

② 不满是向上的车轮，能够载着不自满的人类，向人道前进。

-- 鲁迅《不满》

③ 少年智则国智……少年强则国强……少年雄于地球，则国雄于地球。

- - 梁启超《少年中国说》

伟人先哲的这些话，会引发你怎样的感悟与联想？请选择其中的 1-2 句，作为写作的立意点，写一篇文章。

要求：①自选角度、自定立意、自拟标题；文体不限（诗歌除外），文体特征鲜明。②不得抄袭，字数不少于 600 字。③文中不得出现真实的人名、校名。如有需要，请用“xxx”代替。

2018 年山东省泰安市中考语文试卷

参考答案与试题解析

一、（12 分，每小题 2 分）

1. 下列句子中加点字的字音或字形完全正确的一项是 ()

A. 大殿廊下，鸣钟击磬 (pán)，乐声 悠扬。台基上的香炉和铜龟、铜鹤里点

起檀香或松柏枝，烟雾縹 (liáo) 绕。

B. 计程车像饥蝗 (huáng) 拥来。在车轮扬起的滚滚黄尘里，在一片焦燥恼怒

的喇叭声里，那一片清荫 (yīn) 不再有用处。

C. 如不能辨异，可令读经院哲学，盖此辈皆吹毛求疵之人；如不善求同，不善

以一物阐 (chǎn) 证另一物，可令读律师之案卷 (juàn)。

D. 在众目睽睽 (kuí) 之下决不能就此作罢，遭人晒 (shěn) 笑。他把扩音机

紧靠住洞口，把音量开到最大限度，振耳欲聋的声音源源不断地从扩音机里传

了出来。

【分析】此题考查的知识点是常见字的读音和字形。

【解答】A. “磬”的准确读音为“qìng”。

B. “焦燥”的准确书写为“焦躁”。

C. 准确。注意“阐证”的读音

D. “振耳欲聋”的准确书写“震耳欲聋”。

故选：C。

【点评】解答此题可以结合词语的意思辨析其字形，如“震耳欲聋”的意思“耳朵都快震聋了、形容声音很大”。

2. 下列句子中加点的词语运用错误的一项是 ()

A. 那些野马远比大多数家马来得强壮、轻捷和遒劲。

B. 人类的智慧与大自然的智慧相比实在是相得益彰。

C. 那些屏总勾不起我的诗意，原因似乎是造型不够轻巧，色彩又觉伧俗。

D. 再小的事物，借助这对眼睛都能看得清清楚楚，哪怕是微不足道的细节。

【分析】本题要结合积累的词语来分析。在平时的学习中，我们对于遇到的重点词语要做好积累，可以从词意、感情色彩和习惯用法等方面进行归纳。

【解答】ACD 都对；

B. 有误，“相得益彰”指两个人或两件事物互相配合，双方的能力和作用更能显示出来。注意相得益彰的是两者的特点，若只指出两者是不能用的。与“人类的智慧与大自然的智慧相比”所表达的句意不符。

故选：B。

【点评】本题考查对词语的运用能力。解答此类问题，需要我们正确理解词语的意思，辨清词语的感情色彩，还要结合语境分析其运用是否恰当。

3. 下列句子中加点词语的解释错误的一项是（ ）

A. ①夸父与日逐走（跑）。（《夸父逐日》）

②香远益清，亭亭净植（立）。（《爱莲说》）

B. ①虽乘奔（飞奔的马）御风不以疾也。（《三峡》）

②肉食者鄙（目光短浅），未能远谋。（《曹刿论战》）

C. ①自康乐以来，未复有能与（和）其奇者。（《答谢中书书》）

②余立侍左右，援（引、提出）疑质理。（《送东阳马生序》）

D. ①下车引（拉）之，元方入门不顾。（《陈太丘与友期》）

②野芳发而幽香，佳木秀（繁茂）而繁阴。（《醉翁亭记》）

【分析】本题考查对文言实词的理解能力。这就要求学生在平时的学习中加强对文言词语用法的积累；同时要认真读句子，结合句子内容去理解词语的意思。

【解答】ABD．解释正确；

C．解释有错误，①自康乐以来，未复有能与（和）其奇者。句意：自从康乐公谢灵运以来，再也没有能欣赏这美景的人了。“与”此处应解释为“欣赏”。

故选：C。

【点评】解答此题，一是注意平时学习时加强对文言实词的积累，二是要联系句意理解词语的意思，三是特别注意多音字、一词多义、古今异义词、通假字、和词类活用等现象。

4．下列句子没有语病的一项是（　　）

- A．看着那一片巨大的黄色沙地深深刺痛我们的心，使我们个个心情沉重。
- B．从古希腊开始，英雄都是神祇和将军，面罗曼·罗兰却认为英雄的伟大不在于他的体魄。而在于他的心灵和品格。
- C．异种鱼换核能否得到新的杂种鱼呢？我国科学家首先解决并提出了这个问题。
- D．南极洲恐龙化石的发现，为支持地壳在进行缓慢但又不可抗拒的运动提供了证据。

【分析】此题考查学生病句辨析能力。解答此题，要逐项审读，从句意、用词、修辞、结构、词语搭配等多方面去考虑，结合病句常见类型及通过读来辨析作答。常见的病句的类型包括：成分残缺、语序不当、搭配不当、表意不明、不合逻辑、句式杂糅、前后矛盾、否定不当、成分赘余等。

【解答】A．缺主语，可去掉“看着”；

B．没有语病；

C．语序不当，“解决”和“提出”调换位置；

D．缺少宾语中心语，在“运动”之后加上“这一学说”或“理论”。

故选：B。

【点评】解答此题，学生头脑中必须有常见病句类型的知识储备，并能准确判

断出病句，采用排除法，把病句排除，确定正确答案。

5. 下列句子中，标点符号使用正确的一项是（ ）

- A. 我很想看看这北极老鼠到底是个什么样子？便在后面紧追不舍。
- B. 黄土高原上，爆出一场多么壮阔，多么豪放，多么火烈的舞蹈哇——安塞腰鼓！
- C. 天津卫的小吃太粗太土：熬小鱼刺多，容易卡嗓子，炸麻花梆硬，弄不好略牙。
- D. 然后他呆在那儿，话也不说，只向我们做了一个手势：“放学了，——你们走吧。”

【分析】标点符号是书面语言的有机组成部分，是书面语言不可缺少的辅助工具。它帮助人们确切地表达思想感情和理解书面语言。要做到结合语境，准确规范的使用标点。

【解答】A. 问号改为逗号；

B. “多么壮阔，多么豪放，”逗号改为顿号；

C. 嗓子后改为分号；

D. 正确；

故选：D。

【点评】标点的种类较多，知道各种标点的作用是做题的关键。

6. 下列对有关文化和文学常识的表述错误的一项是（ ）

- A. 古人用“阴”“阳”表示方位。山的南面和江河的北面叫作“阴”，山的北面和江河的南面叫作“阳”。
- B. “四书”“五经”是儒家经典。“四书”即《大学》《中庸》《论语》《孟子》，“五经”指《诗》《书》《礼》《易》《春秋》。
- C. 《儒林外史》是我国清代一部长篇讽刺小说，主要描写封建社会后期知识分子及官的活动和精神面貌。
- D. 《格列佛游记》的作者是英国 18 世纪前期最优秀的讽刺作家和政论家乔纳森·斯威夫特。

【分析】本题考查学生对传统文化的了解。中国是一个传统文化丰富的民族，例如节气歌、传统节日、经典文学、中华礼仪等都是学生应该了解和掌握的知识。

【解答】A．有误，山的南面和江河的北面叫作“阳”，山的北面和江河的南面叫作“阴”。

BCD．正确。

故选：A。

【点评】学习中要注意积累的广泛性，既要注意的表面的知识，如作者、背景、写作特色、涉及人物及故事情节，甚至要知道一些细节，并且及时做笔记，做到积少成多，常读常新，逐步深化印象。

二、(8分，每小题8分)

7．(8分)阅读下面的文字，完成下列各题。

大伙儿唱得最热闹的叫“金满斗会”有一次，由村子里人发起，到时候住处院子两楼和那道长长屋廊下，集合了乡村男女老幼百多人，六人围坐一桌，足足坐满了三十来张矮方桌，每桌各自轮流低声唱《十二月花》，和其他本地好听曲子。①声音虽极其轻柔，合起来却如一片松涛在微风荡动中舒卷张弛不定，有点龙吟凤哕意味。仅是这个唱法就极其有意思。唱和相续，一连三天才散场。来会的妇女占多数，和逢年过节差不多，一身收拾的清洁索利，头上手中到处是银光闪闪，使人不敢认识。我以一个客人身份挨桌看去，很多人都像面善，可叫不出名字。随后才想起这里是村子口摆小摊卖酸泡梨的，那里有城门边挑水洗衣的，打铁箍桶的工匠，小杂货商店的管事，乡村土医生和阉鸡匠，更多的自然是赶马女孩子、不同年龄的农民和四处飘乡赶集卖针线花样的老太婆，原来熟人真不少!集会表面说是避疫免灾，主要作用还是传歌。由老一代把记忆中充满智慧和热情的东西，全部传给下一辈。反复唱下去，到大家熟习为止。因此在场年老人格外兴奋活跃，经常每桌轮流走动。主要作用既然是在照规矩传歌，那么不问唱什么都不犯忌讳。②就中最当行出色的是一个吹鼓手，年纪已过七十，牙齿早光了，却能十分热情整本整套地唱下去。除爱情故事，此外嘲烟鬼，骂财主，样样在行，真像是一个“歌库”(这种人在我们家乡则叫做歌

师傅)。小时候常听老太婆口头语，“十年难逢金满斗”，意思是盛会难逢，参加后才知道原来如此。

(1) 下列对选文内容概括最准确的一项是 A

- A. 盛况空前的村寨传歌 B. 婉转动听的村寨漫歌
C. 以歌会友的村寨聚会 D. 避疫免灾的“金满斗会”

(2) 下列对选文画线句子①理解错误的一项是 C

- A. 运用比喻的修辞手法，表现歌声让作者陶醉。
B. 表现歌声的舒缓自如，婉转动听。
C. 歌声与阵阵松涛和鸣，张弛有度，震撼人心。
D. 突出了男女老幼合唱歌声的和谐之美。

(3) 下列对选文画线句子②理解最准确的一项是 D

- A. 老人虽年过七十，但仍身体健壮、精神矍铄。
B. 把老人唱的歌比作“歌库”，表现歌唱内容的丰富。
C. 重点表现老人本色当行，吹奏的曲调多样，技艺高超。
D. 样样在行热情传歌的老人维系了歌会的世代相传。

(4) 下列对选文分析理解错误的一项是 C

- A. 从选文看，歌会的“热闹”表现在参加的人多范围广、歌唱的内容丰富、持续时间长等方面。
B. 选文所写的云南歌会古老淳朴、场面热烈，表现出鲜明的民族特色和浓郁的民间文化气息。
C. 选文重在写人物，尤其是写了参加歌会的妇女光鲜的服饰，以此来衬托她们的歌声之美。
D. 选文运用全局描绘和细部刻画相结合的写法，表现作者对云南歌会的热爱和赞美之情。

【分析】本文节选自《云南的歌会》，作者是沈从文。主要介绍了“金满斗会”，侧重于对歌会场面的描写，生动形象的表现了云南的景美，人美，歌美。

【解答】(1) 本题考查对文本内容的概括。作答时，需细读文本，然后结合文本中的一些关键性语句来概括即可。根据文本中的“大伙儿唱得最热闹的叫“金满斗会”和“集会表面说是避疫免灾，主要作用还是传歌。”可知本段文字重点介

绍了盛况空前的村寨传歌。

故选：A

(2) 本题考查对重点句子的理解掌握。

ABD 正确。

C . 有误，这是一个比喻句，是把人们的歌声比作松涛，而不是歌声与松涛和鸣。

故选：C

(3) 本题考查对重句子的理解掌握。作答时，需正确理解句子的本义，然后结合具体的语境分析其内在含义和表达作用即可。根据“集会表面说是避疫免灾，主要作用还是传歌。由老一代把记忆中充满智慧和热情的东西，全部传给下一辈。反复唱下去，到大家熟习为止。”一句可知第二句划线句中的老人，正是因为这些老人或是歌师傅的存在，才保证了歌会的世代相传。

故选：D

(4) 本题考查对文本内容的理解掌握。

ABD 正确。

C . 有误，本文重在刻画歌会的场面，表现村寨传歌的盛况空前。而不是重在刻画人物。

故选：C

答案：

(1) A

(2) C

(3) D

(4) C

【点评】句子赏析的答题方法：

一、可以从修辞手法角度赏析。赏析一般格式为：修辞+修辞特点+内容+中心
比喻形象生动；拟人生动形象；排比整齐，有气势；夸张突出特点；反问加强语气；反语增加讽刺意味 表述形式：运用了…的修辞手法，描写了…，表达了…。

二、从描写的角度赏析

1、人物描写 格式：人物描写方法+内容+中心 表述形式：通过对人物的…

描写，写出了…表达了…。

2、景物描写 格式：描写内容+作用（渲染气氛，烘托人物心情等） 表述形式：
通过描写…烘托了…。

三、（6分，每小题6分）

8.（6分）阅读下面的文字，完成下列各题。

①日落确实很美，色彩绚丽，变化多端。可是观赏者不会想到吧，这些奇异景象竟然大都是幻觉，夕阳本身没有任何变化。

②天文学家早就发现，地球大气会使光线散射。1871年，英国科学家瑞利证明，短波光的散射比长波光要强得多，所以，阳光中的短波光——紫色光被大气层中微小尘埃和空气分子散射，要比长波光——红色光强10倍以上（这首先可以解释为什么天空总是蔚蓝色的）。由于日落日出的时候，阳光所穿透的大气层增厚，而黄、红色光穿透能力最大，所以此时太阳看起来深黄、殷红。一般来讲，黄昏时空气中的烟尘要比清晨多，因此，落日颜色又不同于旭日。

③由于地球表面和大气层都是弯曲的，接近地平线的太阳的光线穿过大气层时，其距离远大于高层，所以进入底层的光线迅速衰减，再加上太阳沉入地平线后所造成的地球影子，就在天空中呈现出蓝灰色的暗弧；而高层大气密度小，光散射弱，就产生了暗弧上的亮弧。这种奇妙的大气光学现象随着太阳的下落而升向天顶，随着黑暗的降临而消失。至于美丽的紫光，是因为人眼的叠合效应，使通过大气尘埃的红色光与高层大气中较纯空气的蓝色散射光叠合而产生的。

④太阳扁的幻觉，不只出现在日落，太阳跳出地平线时也是如此。这是由于光通过空气时，速度每秒减慢87千米，因而光线折射也随之发生变化，所以，当落日下缘接触地平线时，折射使落日的高度和宽度之比为26.5：32，观赏者眼睛里的太阳自然就是扁的。

⑤最令人迷惑的幻觉，是日落时的太阳看上去要比高挂天空时大两倍半到三倍半，就像一个巨大的玉盘远挂天边。但实际上，在大气层外天文学家用各种仪器观测，包括用照相机拍照，已经证明黄昏的太阳与中午的太阳大小是一样的。

（1）下列对人们看日落时产生的幻觉及幻觉产生的原因，判断错误的一项是

B

- A. 颜色深黄、殷红—光线散射和波光长短原理。
- B. 暗弧上的亮弧—高层大气密度大，光散射弱。
- C. 四方天空出现迷人的紫光—人眼的叠合效应。
- D. 接近地平线时太阳变扁了—光线折射原理。

(2) 下列选项中的说明方法在选文④⑤段中运用到的一项是 D

- ① 作比较 ② 分类别 ③ 打比方 ④ 下定义 ⑤ 列数字 ⑥ 作诠释
- A. ①②③⑤ B. ②④⑤⑥ C. ①③④⑥ D. ①③⑤⑥

(3) 下列对选文的理解与分析错误的一项是 B

- A. 选文②④段画波浪线句中“一般来讲”和“不只”的运用体现了说明文语言的准确性。
- B. 选文重在介绍日落时产生的一些自然现象。文中提及的奇异现象大都是幻觉，而夕阳本身并没有任何变化。
- C. 选文部分的说明顺序体现科学原理的复杂与简单，故说明时从颜色及与颜色有关的暗弧、亮弧，说到太阳的外形和大小。
- D. 那些司空见惯、习以为常的现象可能蕴含着深刻的科学道理，选文部分给了我们这样的启示。

【分析】这是一篇说明文。说明对象是落日的幻觉。开始引出本文的说明对象。接着介绍落日的幻觉产生的原因。说明顺序是逻辑顺序。

【解答】(1) 本题是对文章内容的理解和把握。根据文章内容可知“高层大气密度小”而不是“高层大气密度大”，所以 B 项错误。

故选：B。

(2) 本题考查辨析说明方法，常见的说明方法有：举例子、分类别、列数字、作比较、下定义、打比方等，结合具体内容来辨析说明方法即可。④段解释了太阳扁不仅出现在日落时，还出现在日出是的原因，运用了作诠释的说明方法；“速度每秒减慢 87 千米”、“折射使落日的高度和宽度之比为 26.5：32”是列数字；“最令人迷惑的幻觉，是日落时的太阳看上去要比高挂天空时大两倍半到三倍半，就像一个巨大的玉盘远挂天边。”是作比较和打比方，所以 ABC 错误，D 正确。

故选：D。

(3) 本题是对文章内容的理解分析。解答此题的关键是在了解课文内容的基础

上，结合上下文的内容来理解即可。选文重在介绍日落时产生幻觉的原因，不是重在介绍日落时产生的一些自然现象。ACD理解与分析正确，B理解与分析错误。

故选：B

答案：

(1) B

(2) D

(3) B

【点评】常见的说明方法及其作用：

①举例子：举了××的例子，具体真实地说明了事物的××的特点。②分类别：对事物特征、事理分门别类地加以说明，条理清楚地说明了事物的××特点。③作比较：把××和××加以比较，突出强调了事物的××特点，给人以鲜明的印象。④打比方：把××比作××，形象生动地说明了事物××的特点，便于读者理解。⑤下定义：科学准确地揭示了事物的××本质特征。⑥列数字：具体准确地说明了事物的××特点。

四、（8分，每小题8分）

9.（8分）阅读下面的文字，完成下列各题。

①子墨子见王，曰：“今有人于此，舍其文轩，邻有敝舆而欲窃之；舍其锦绣，邻有短褐而欲窃之；舍其梁肉，邻有糠糟而欲窃之——此为何若人？”

②王曰：“必为有窃疾矣。”

③子墨子曰：“荆之地方五千里，宋之地方五百里，此犹文轩之与敝舆也。荆有云梦，犀兕麋鹿满之，江汉之鱼鳖鼃鼃为天下富，宋所谓无雉兔鲋鱼者也，此犹梁肉之与糠糟也。荆有长松文梓鞭楠豫章，宋无长木，此犹锦绣之与短褐也。臣以王吏之攻宋也，为与此同类。”

④王曰：“善哉。虽然，公输盘为我为云梯，必取宋。”

⑤于是见公输盘。子墨子解带为城，以牒为械。公输盘九设攻城之机变，子墨子九距之。公输盘之攻械尽，子墨子之守围有余。

⑥公输盘诘，而曰：“吾知所以距子矣，吾不言。”

⑦ 子墨子亦曰：“吾知子之所以距我，吾不言。”

⑧ 楚王问其故。

⑨ 子墨子曰：“公输子之意不过欲杀臣。杀臣，宋莫能守，乃可攻也。然臣之弟子禽滑厘等三百人，已持臣守圉之器，在宋城上而待楚寇矣。虽杀臣，不能绝也。”

⑩ 楚王曰：“善哉。吾请无攻宋矣。”

(1) 下列对句中加点的虚词解释错误的一项是 B

- A . 今有人于此。 于：介词，在。
- B . 臣以王吏之攻宋也。 之：结构助词，的。
- C . 以牒为械。 以：介词，用。
- D . 乃可攻也。 乃：副词，就

(2) 下列句子的翻译正确的一项是 A

- A . “舍其文轩，邻有敝舆而欲窃之。”译文：（这个人）抛掉自己华丽的车子，（看到）邻人有破车子便想去偷。
- B . “荆之地方五千里，宋之地方五百里。”译文：楚国的地方有五千里，宋国的地方有五百里。
- C . “公输盘为我为云梯，必取宋。”译文：公输盘因为我制造了云梯，那（我）就一定要攻打宋国。
- D . “在宋城上而待楚寇矣。”译文：（我的弟子）（已）在宋国城墙上等待楚国的敌人了。

(3) 下列对人物语言的理解错误的一项是 B

- A . “臣以王吏之攻宋也，为与此同类。”（墨子类推出打算攻宋的楚王与“有窃疾”者无异，目的是规劝楚王放弃攻宋。）
- B . “吾知所以距子矣，吾不言。”（公输盘说这句话，是承认自己演练失败，已心服口服，无话可说。）
- C . “公输子之意不过欲杀臣。”（墨子道出了公输盘的阴暗打算，“不过”有“公输盘的本事也就如此”之意，有轻奢视味道。）

D.“善哉。吾请无攻宋矣。”（“好啦。我不攻打宋国了。”表明楚王在机智多谋无所畏惧的墨子面前，决定不再攻打宋国。）

(4) 下列对选文内容理解分析错误的一项是 A

A. 选文第①段，墨子把一个想偷邻居家东西的人摆到楚王面前，诱使楚王说出自己“必为有窃疾矣。”

B. 选文第③段，墨子采用夸张的手法，连用三个对比，极言楚宋的差距，既满足楚王的虚荣心，又指出攻打宋国是愚的行为。

C. 选文第⑨段句式长短交错，语气时缓时急，既从容又有威慑力，充分说明了墨子为应对楚国攻宋做了周密的安排。

D. 选文生动地叙述了墨子为实现自己的“非攻”主张，凭借高超的辩论技巧和应变能力止楚攻宋的故事。

【分析】译文：

墨子见了楚王，说：“现在这里有人，抛掉自己华丽的车子，看到邻人有破车子便想去偷；抛掉自己的锦绣衣裳，看见邻人有粗布衣服就想去偷；抛掉自己的白米肥肉，看见邻人有糟糠便想去偷。这是什么样的人呢？”

楚王说：“（这个人）一定患了偷窃病了。”

墨子说：“楚国的土地方圆五千里，宋国的土地方圆只有五百里。这就好像华丽的车和破车子相比。楚国有云梦泽，那里满是犀兕、麋鹿之类，长江、汉水里的鱼、鳖、鼃、鼃多得天下无比，宋国真像人们说的那样，是个连野鸡、兔子、鲫鱼都没有的地方。这就好像白米肥肉和糟糠相比。楚国有松、梓、楠、樟这些大树，宋国却没有什麼大树。这就好像锦绣衣裳和粗布衣服相比。我认为大王攻打宋国，正和这个害偷窃病的人一样。”

楚王说：“对呀！虽然是这样，但是公输盘给我造好云梯了，（我）一定要打下宋国。”

于是，楚王召见公输盘。墨子解下衣带当作城，用竹片当器械。公输盘一次又一次地设下攻城的方法，墨子一次又一次地挡住了他。公输盘的攻城器械都用尽了，墨子的守城办法还绰绰有余。

公输盘技穷了，但他说：“我知道怎么对付你了，可是我不说。”

墨子也说：“我也知道你要怎么对付我，可是我也不说。”

楚王问这是怎么回事。墨子说：“公输盘的意思，只不过是想要杀死我。杀了我，宋国就守不住了，就可以攻下了。可是我的学生禽滑厘等三百人，已经拿着我的防守器械，在宋国城上等待楚国来进攻了。即使杀了我，也不能杀尽保卫宋国的人。”

楚王说：“好啦！我不攻打宋国了。”

【解答】（1）本题考查文言虚词的用法。

B．有误，之的用法是用在主谓之间，不译。

ACD．正确。

故选：B

（2）本题考查翻译句子。

A．正确。

B．有误，“地“的意思是国土。“方“的意思是方圆。

C．有误，“为“的意思是给，替。

D．有误，“寇“的意思是入侵。

故选：A

（3）本题考查对重点句子的理解掌握。

ACD 正确。

B．有误，公输盘说的方法是把墨子杀掉，而不是心服口服。

故选：B

（4）本题考查对文本的理解掌握。

A．有误，墨子只是向楚王讲了这样一个故事，并没有把这个人带到楚王面前。

BCD．正确。

故选：A

答案：

（1）B

（2）A

（3）B

（4）A

【点评】文言语句翻译的具体方法是“增”、“删”、“留”、“补”五法：1、增，即对

省略部分要增补出来。例如，有时候句中常常省略主语、谓语、宾语、介词等情况；2、删，即对无实在意义（表语气、停顿等）的文言虚词删去不译；3、留，即对古今意义相同的词（人名、时间、专用名词等）保留不译；4、变，即对与现代汉语习惯不同的句子采用意译；5、调：就是有一些文言句子古今语序不同，翻译时必须按照现代汉语的语法习惯，把其中某些成分的位置调整过来。文言文中比较常见的是定语后置、状语后置、宾语前置等，这样的文言句子在翻译时必须调整过来。

五、（6分，每小题6分）

10.（6分）阅读下面的文字，完成下列各题

渔家傲·秋思

范仲淹

塞下秋来风景异，衡阳雁去无留意。四面边声连角起，千嶂里，长烟落日孤城闭。浊酒一杯家万里，燕然未勒归无计。羌管悠悠霜满地，人不寐，将军白发征夫泪。

(1) 下列最能体现塞下秋天季节特点的一项是 A

A. 衡阳雁去 B. 四面边声 C. 长烟落日 D. 孤城紧闭

(2) 下列对词的赏析错误的一项是 C

A. 词人思念万里之外的家乡，却没有办法回去，“浊酒一杯”怎能排解对家乡亲人的思念之情？

B. “燕然未勒”是借用东汉大将窦宪燕然勒石记功而还的典故，这里用来表现将士们建功立业的壮志和决心。

C. “人不寐，将军白发征夫泪”，在悲怆的情调中，鲜明地表达了词人对朝廷腐朽软弱的控诉和批判。

D. 全词意境悲凉壮阔，形象鲜明生动，感情真挚深沉，语言质朴凝练，读来真切感人。

(3) 下列诗句中与“羌管悠悠霜满地”使用的表现手法相同的一项是 D

A. 宁为百夫长，胜作一书生。（杨炯《从军行》）

B. 田家少闲月，五月人倍忙。（白居易《观刈麦》）

C. 无为在歧路，儿女共沾巾。（王勃《送杜少府之任蜀州》）

D. 露从今夜白，月是故乡明。（杜甫《月夜忆舍弟》）

【分析】范仲淹的《渔家傲》变低沉婉转之调而为慷慨雄放之声，把有关国家、社会的重大问题反映到词里，可谓大手笔。这首边塞词既表现将军的英雄气概及征夫的艰苦生活，也暗寓范仲淹对宋王朝重内轻外政策的不满。

【解答】（1）本题考查对文章内容的理解分析。“衡阳雁去无留意”一句是说，大雁向衡阳飞去，没有丝毫想留下来的意思。“大雁”体现塞下秋天季节特点。故选：A。

（2）本题考查古诗的赏析。注意通读全诗，理解诗意。这首词抒发了边关将士壮志难酬的感慨和思乡忧国的情怀。而结尾三句“羌管”发出的是凄切之声，加上秋霜，加重的是征人的愁思，“将军白发征夫泪”则采用互文的手法，悲怆含蓄的抒发了边关将士壮志难酬的感慨和思乡忧国的情怀。是全词的主旨所在。所以C项的说法是错误的。

故选：C。

（3）本题考查古诗的赏析，注意通读全诗，理解诗意，体会诗歌使用的表现手法。

例句：“羌管悠悠霜满地”借悠悠的笛声和满地的秋霜渲染出“塞下”悲凉而哀伤的气氛，反映了边塞生活的艰苦。用了“以景衬情”的手法。

D.“露从今夜白，月是故乡明”意思露从今夜白，月是故乡明。这句诗以景衬情，既实写白露节的清寒，又融入了自己的主观感情写故乡月明，表现了作者对故乡的思念。

故选：D。

答案：

（1）A

（2）C

（3）D

参考译文：

边境上秋天一来风景全异，向衡阳飞去的雁群毫无留恋的情意。从四面八方传来的边地悲声随着号角响起。重重叠叠的山峰里，长烟直上落日斜照孤城紧闭。

喝一杯陈酒怀念家乡远隔万里，可是燕然还未刻上平胡的功绩，回归无法预计。羌人的笛声悠扬，寒霜撒满大地。征人不能入寐，将军头发花白，战士洒下眼泪。

【点评】诗歌鉴赏是中考语文试题中的难点所在，解题时需要在通读全诗的基础上，联系作家生活的背景来加以判断，学生在平时应注重积累名家作者的一些信息。

六、（10分）

11.（4分）补写出下列名篇名句的空缺部分。

（1）子夏曰：“博学而笃志，切问而近思，仁在其中矣。”（《论语》十二章）

（2）沉舟侧畔千帆过，病树前头万木春。（刘禹锡《酬乐天扬州初逢席上见赠》）

（3）若夫日出而林霏开，云归而岩穴暝，晦明变化者，山间之朝暮也。（欧阳修《醉翁亭记》）

【分析】此题考查学生的古诗词文默写能力。解答此题，平时积累是关键，即在平时的学习过程中，在理解的基础上多背诵，通过抓重点字词多练写，多积累。

【解答】答案：

（1）博学而笃志（重点字：笃）；

（2）沉舟侧畔千帆过；

（3）云归而岩穴暝，晦明变化者（重点字：暝、晦）。

【点评】解答此题，学生可通过抓重点词语，弄清诗文结构，理解修辞方法或是分层推进记忆等方法，准确记忆，第二要注意解答过程中不能出现错别字。

12.（3分）根据提示，完成题目。

请从“诗意 初心 徘徊 芳菲 润泽”中选取词语（不少于三个），连缀成一段话，并且运用排比的修辞手法。（不超 50 字）

【分析】此题考查学生选择词造句能力，解答此题，首先要选取较熟悉的词，

确定一个中心，根据具体要求，展开联想作答。

【解答】此题作答，可首先读词，然后理解词义，总体上展开联想将熟悉的词连句，最后按照具体要求修改。

答案

：在诗意的校园里漫步，览尽世间芳菲，享受书香润泽，重温曾经初心，升华了我的梦想。

【点评】此题作答，选词是关键，主要是选取一些有创作灵感的，然后通过合理联想组织句子。

13. (3分) 阅读下面的文字，按要求做题。

中国皮影的表演方式繁多，一般都需要多人进行合作演出。但泰山皮影的表演方式很是独特，一台戏最多需要两个人，即一人伴奏、一人操纵影人表演，必要时一个人演出一台戏，这就是皮影界的古老绝活：“十不闲”。所谓“十不闲”指在皮影戏表演时，同一时间内一个人脚上伴奏，手里操作，口中歌唱，把全身都调动起来，一个人身兼数职，独自完成一整台戏的演出，这就需要表演者有相当厚的表演功底。大汶口文化的流风余韵、东夷殷商文化的交融，齐鲁文化的传承，在泰山演绎流变，形成了泰山民俗的基因，形成了泰山民俗率真昌明的特点，天神、地祇、人鬼的祭祀，使泰山民俗具有了神秘莫测的特点。从自然造化到灵气之源，从地理大山到心灵神山，从灵石崇拜到石敢当信仰，从巡狩柴望到封禅大典，体现了礼俗杂糅的泰山山石崇拜民俗。所有这些，都为泰山皮影的成长提供了肥沃的土壤。

请用简练的语言概括泰山皮影的主要特点（不超 20 字）：其特点是，表演人数最少，多取材于泰山民俗文化

【分析】此题考查压缩语段能力。可包括提炼、概括、压缩的能力及表述能力，解答此题，弄清题目具体要求；再是要阅读全文，把握中心，理清内容要点；三是根据中心决定内容取舍；四是根据保留的内容进行文字的加工，力求通顺、连贯。

【解答】解答此题，先读全语段获得整体感知，然后理出层次，分层次理解，然后结合题目具体要求组织语言，如本段中到“这就需要表演者有相当厚的表演

功底”讲得一层意思，表演时所需人数少；此后讲得是与“泰山”的关系。

答案：

其特点是，表演人数最少，多取材于泰山民俗文化。

【点评】此题作答，可首先理解大意，然后分层次理解，最后按照具体要求作答。

七、(14分)

14. (14分) 阅读下面的文字，完成下列各题

广汉^①为人强力，天性精于吏职。见吏民，或夜不寝至旦。尤善为钩距^②，以得事情。钩距者，设预知马贾，则先问狗，已问羊，又问牛，然后及马，参伍其贾^③，以类相准，则知马之贵贱不失实矣。唯广汉至精能行之，它人效者莫能及也。郡中盗贼，闾里轻侠，其根株窟穴所在，及吏受取请求铢两之奸^④，皆知之。长安少年数人会穷里^⑤空舍谋共劫人，坐语未讫，广汉使吏捕治，具服。富人苏回为郎，二人劫之。有顷，广汉将吏到家，自立庭下，使长安丞龚奢叩堂户晓贼，曰：“京兆尹赵君谢两卿，无得杀质，此宿卫臣也。释质，来手，得善相遇，幸逢赦令，或时解脱。”二人惊愕，又素闻广汉名，即开户出，下堂叩头，广汉跪谢曰：“幸全活郎，甚厚！”送狱，赦吏谨遇，给酒肉。至冬当出死，豫^⑥为调^⑦棺，给敛葬具，告语之，皆曰：“死无所恨！”

(选自《汉书·赵广汉传》)

【注】①广汉：即赵广汉，字子都，西汉时期涿郡蠡吾县人。②钩距：辗转推问，得出实情。③参伍其贾：反复比较其价钱。参，同“三”。④铢两之奸：数目很少的贪污受贿。铢，一两的二十四分之一。⑤穷里：隐蔽的里巷。⑥豫：事先准备。⑦调：治办，办理。

(1) 解释下列句中加点的词。

① 或夜不寝至旦。 有时

② 广汉将吏到家。 带领

③ 又素闻广汉名。 向来，一向

④ 即开户出。

(2) 将文中画线句子翻译成现代汉语。

① 唯广汉至精能行之，它人效者莫能及也。

② 广汉跪谢曰：“幸全活郎，甚厚！”

(3) 选文表现了赵广汉的哪些特点？

【分析】参考译文：

赵广汉为人刚强有毅力，天性精于官吏职守。接见官吏百姓，常常彻夜不眠。特别善于反复调查比较，以得到事情的真相。所谓钩距，就是比如要知道马的价钱，就先问狗价，又问羊价，接着问牛价，然后问马价，反复比较、检验这些价钱，按照事物种类不同加以度量，这样就可以知道马价的高低，结果不会偏离实际情况。这种方法只有赵广汉能够运用得很精妙，其他仿效者都比不上他。

赵广汉对郡中里巷盗贼和行为不轨者的藏身匿居的处所，对下级官吏即使轻微的受贿行为，全都了解。长安的几个年轻人在里巷中一个极其隐蔽、无人居住的房屋里会面，商量一起抢劫的事情，坐下来还没说完，赵广汉派的吏员就到了，逮捕了他们，经过审讯，那些人全部承认犯罪事实。

富人苏回充任郎官，有两个人劫持了他。时间不长，赵广汉就带人到了劫人者的家里，自己站在厅堂前面，让长安丞龚普敲门，告诉罪犯说：“京兆尹赵君告诉两位，不要杀害人质，人质是皇上的侍卫人员。释放人质，束手就擒，官府会好好对待你们的。如果幸运，碰上朝廷发布大赦的诏令，到时还可能免除刑罚。”两个罪犯非常惊讶，平素又听说过赵广汉的威名，立即开门从正屋出来，到堂下向赵广汉磕头认罪。赵广汉跪着感谢说：“幸亏你们让郎官的性命得以保全，你们对我的恩德太深厚了。”他把罪犯送到监狱，嘱咐吏员细心照顾，供他们酒肉。到了冬月，要将他们从狱中提出处死时，赵广汉还事先为他们准备好棺木和收殓下葬的用具，并派人告诉了罪犯，两个人都说：“死了也没有任何遗憾。”

【解答】(1) 本题考查对文言实词的理解能力。作答本题，重点在于文言实词的积累，同时也可以借助整个句子的意思来判断。

① 句意为：有时整晚不睡觉。或，有时。

② 句意为：赵广汉就带人到了劫人者的家里。将，带领。

③ 句意为：平素又听说过赵广汉的威名。素，向来，一向。

④ 句意为：就开门出来。户，门。

(2) 本题考查翻译语句。解答时一定要先回到语境中，根据语境读懂句子的整体意思，然后思考命题者可能确定的赋分点，首先要找出关键实词、虚词，查看有无特殊句式，运用“留”“删”“调”“换”“补”的方法，直译为主，意译为辅。并按现代汉语的规范，将翻译过来的内容进行适当调整，达到词达句顺。

① 重点词语：唯，只有。莫能，不能。句意：这种方法只有赵广汉能够运用得很精妙，其他仿效者都比不上他。

② 重点词语：幸，幸亏。甚，很。句意：赵广汉跪着感谢说：“幸亏你们让郎官的性命得以保全，你们对我的恩德太深厚了。”

(3) 本题考查分析人物性格，作答时，需根据人物在文本中的表现逐一分析。根据“天性精于吏职”可得其精于吏职。根据“唯广汉至精能行之，它人效者莫能及也”可知其聪明机智。根据“坐语未讫，广汉使吏捕治，具服”可知其雷厉风行。根据“至冬当出死，豫为调棺，给敛葬具”可知其言而有信。

答案：

(1) ①有时②带领③向来，一向④门

(2) ①这种方法只有赵广汉能够运用得很精妙，其他仿效者都比不上他。

② 赵广汉跪着感谢说：“幸亏你们让郎官的性命得以保全，你们对我的恩德太深厚了。”

(3) 精于吏职，聪明机智，雷厉风行，言而有信。

【点评】重点词解释：

“会”的解释：

1、会穷里空舍谋共劫人：聚集。

2、会宾客大宴：适逢，恰巧遇到。

八、(16分)

15. (16分) 阅读下面的文字，完成下列各题。

天马^①雄风

周涛

① 有一次我碰上伊犁草原夏日迅疾猛烈的暴雨，那雨来势之快，可以使悠然在晴空盘旋的孤鹰来不及躲避而被击落；雨脚之猛，竟能把牧草覆盖的原野一瞬间打得烟尘滚滚。就在那场短暂暴雨的吆打下，我见到了最壮阔的马群奔跑的场面。仿佛分散在所有山谷里的马都被赶到这儿来了，好家伙，被暴雨的长鞭抽打着，被低沉的怒雷恐吓着，被刺进大地倏忽消逝的闪电激奋着，马，这不肯安分的生灵从无数谷口、山坡涌出来，山洪奔泻似的在这原野上汇聚了，小群汇成大群，大群在运动中扩展，成为一片喧叫、纷乱、快速移动的集团冲锋场面！争先恐后，前呼后应，被头散发，淋漓尽致！有的疯狂地向前奔驰，像一队尖兵，要去踏住那闪电；有的来回奔跑，忙乱得像临危不惧、收拾残局的大将；小马驹跟着母马认真而紧张地跑，不再顽皮，欢儿，一下子变得老练了许多；牧人在不可收拾的湖水中被裹挟，他大喊大叫，却毫无声响，他的喊声像一块小石片扔进奔腾喧嚣的大河。

② 雄浑的马蹄声在大地奏出的鼓点，悲怆苍劲的嘶鸣、叫喊在拥挤的空间碰撞、飞溅，划出一条条不规则的曲线，扭住、缠住漫天雨网，和雷声雨声交织成惊心动魄的大舞台。而这一切，得在飞速移动中展现，几分钟后，马群消失，暴雨停歇，你再也看不见了。

③ 我久久地站在那里，发愣、发痴、发呆。我见到了，见过了，这世间罕见的奇景，这无可替代的伟大的马群，这古战场的再现，这交响乐伴奏下的复活的雕塑群和油画长卷！我把这几分钟间见到的记在脑子里，相信，它所给予我的将使我终身受用不尽……

④ 马就是这样，它奔放有力却不让人畏惧，毫无凶暴之相；它优美柔顺却不任人随意欺凌，并不懦弱。我说它是进取精神的象征，是崇高感情的化身，是力与美的巧妙结合恐怕也并不过分。屠格涅夫有一次在他的庄园里说托尔斯泰“大概您在什么时候当过马”，因为托尔斯泰不仅爱马、写马，并且坚信“这匹马能思考并且是有感情的”。它们和历史上的那些伟大人物、民族英雄一起被铸成铜像屹立在最醒目的地方。

⑤ 过去我只认为，只有《静静的顿河》才是马的史诗；离开伊犁之后，我不这么看了。瞧瞧我们伊犁的天马吧，这些被古人称之为骐骥、称之为汗血宝马的

英气勃勃的后裔们，日出而撒欢，日入而哀鸣。它们好像永远是这样散漫而又有所期待，这样原始而又感知，这样不假雕饰而又优美，这样我行我素而又不会被世界所淘汰。成吉思汗的铁骑作为一个兵种已经消失，六根棍马车作为一种代步工具已被淘汰，但是马却不会被什么新鲜玩意儿所取代，它有它的价值。

⑥牛从挽用变为食用，仍然是实用物；毛驴和骆驼将会成为动物园里的展览品，因为它们只会越来越稀少；而马，车辆只是在实用意义上取代了它，解放了它，它从实用物进化为一种艺术品的时候恰恰开始了。

⑦值得自豪的是我们中国有好马。从秦始皇的兵马俑、铜车马到唐太宗的六骏，从马踏飞燕的奇妙构想到大宛汗血宝马的美妙传说，从关云长的赤兔马到朱德总司令的长征坐骑……纵览马的历史，还会发现它和我们民族的历史紧密相连着。这也难怪，骏马与武士与英雄本有着难以割舍的亲缘关系呢，彼此作用的相互发挥、彼此气质的相互补益，曾创造出多少叱咤风云的壮美形象？纵使有一天马终于脱离了征战这一辉煌事业，人们也随时会从军人的身上发现马的神韵和遗风的。我们有多少关于马的故事啊，我们是十分爱马的民族。至今，如同我们的一切美好传统都像黄河之水似的遗传下来那样，我们的历代名马的筋骨、血脉、气韵、精神也都遗传下来了。那种“龙马精神”就在伊犁的天马身上

--

此马非凡马
房星是本星；
向前敲瘦骨，
犹自带铜声。

⑧我想，即便我一直固执地对不爱马的人怀一点偏见，恐怕也是可以得到谅解了吧。

(选文有删改)

【注】①天马：新疆伊犁盛产良种马。

- (1) 选文第③段画线句子中“将使我终身受用不尽”的是什么？
- (2) 理解选文第⑤段画线句子的含意。
- (3) 从文章构思的角度简述选文第⑦段画线句子的作用。

(4) 赏析选文第①段画线句子的语言特色。

【分析】这篇文章是节选当代散文家周涛写作的《巩乃斯的马》的一部分，作者描写了一幅群马奔腾的壮阔场面，表达了作者对生活的感悟，面对生活中的一切艰难险阻，都要毫不畏惧，生命不息，追求不止。做题时要读懂短文内容，理解文意，要抓住关键词、句，结合文章表达的主题进行体会感悟。

【解答】(1) 本题考查对文章内容的理解分析能力。解答时，应在把握全文的基础上，结合具体的上下文，归纳。根据文章内容可知：““将使我终身受用不尽”的从文中第①段“马，这不肯安分的生灵从无数谷口、山坡涌出来，山洪奔泻似的在这原愿野上汇聚了，小群汇成大群，大群在运动中扩展，成为一片喧叫、纷乱、快速移动的集团冲锋场面!争先恐后，前呼后应，被头散发，淋漓尽致!有的疯狂地向前奔驰，像一队尖兵，要去踏住那闪电；有的来回奔跑，忙乱得像临危不惧、收拾残局的大将；小马驹跟着母马认真而紧张地跑，不再顽皮，欢儿，一下子变得老练了许多”可以看出天马身上有雄浑的气势，奔腾的力量，进取的精神，崇高的感情。从第②段“雄浑的马蹄声在大地奏出的鼓点，悲怆苍劲的嘶鸣、叫喊在拥挤的空间碰撞、飞溅，划出一条条不规则的曲线，扭住、缠住漫天雨网”可以看出力与美的巧妙结合。

(2) 本题考查句子含义的理解。解答本题注意词句与上下文的联系，善于理解作者所表达的情感。从句子内容来看，这个句子的含义是天马日常状态是“日出而撒欢，日入而哀鸣”，看似散漫、原始、不加雕饰和我行我素；但它们始终知道自己是英雄的后裔。始终期待着能像祖先样驰骋疆场，在奔腾中展示雄浑壮阔的力量和神采飞扬的生命气息。

(3) 本题考查重要语段作用的理解分析能力。某一段落在文章中的作用就是指该段在结构和内容上的作用。中考中记叙文经常出现分析文章某一段在内容或结构上的作用。内容上有：点明文章中心主旨、画龙点睛等作用；而结构上通常有：总领全文、承上启下、照应前文等作用。此处由上文单纯写自然界中的天马过渡到写秦始皇的兵马俑、铜车马到唐太宗的六骏，从马踏飞燕的奇妙构想到大宛汗血宝马的美妙传说，从关云长的赤兔马到朱德总司令的长征坐骑……并为下文写“我们的历代名马的筋骨、血脉、气韵、精神也都遗传下来了。那种“龙马精神”就在伊犁的天马身上作铺垫。

(4) 本题考查学生对文章形式美的认识，在课堂上朗读分析的基础上能够回答出相应的修辞手法，根据提示能发现短句的大量运用，结合自己的朗读体验能够得出短句使表达很有气势。

答案：

(1) ①雄浑的气势②奔腾的力量③进取的精神④崇高的感情⑤力与美的巧妙结合。

(2) 天马日常状态是“日出而撒欢，日入而哀鸣”，看似散漫、原始、不加雕饰和我行我素；但它们始终知道自己是英雄的后裔。始终期待着能像祖先样驰骋疆场，在奔腾中展示雄浑壮阔的力量和神采飞扬的生命气息。

(3) 由上文单纯写天马过渡到写“马文化”，并为下文写“龙马精神”作铺垫。

(4) ①多用短句，营造紧张激越的气氛，例句如：争先恐后，前呼后应，批头散发，淋漓尽致!

②善用修辞，使语言生动形象，传情达意更为准确。比喻句如：马，这不肯安分的生灵……山洪奔泻似的在这原野上汇聚了。拟人句如：小马驹跟着母马认真面紧张地跑，不再顽皮，撒欢儿，一下子变得老练了许多。

【点评】句子赏析的答题方法：

一、可以从修辞手法角度赏析。赏析一般格式为：修辞+修辞特点+内容+中心
比喻形象生动；拟人生动形象；排比整齐，有气势；夸张突出特点；反问加强语气；反语增加讽刺意味 表述形式：运用了…的修辞手法，描写了…，表达了…。

二、从描写的角度赏析

1、人物描写 格式：人物描写方法+内容+中心 表述形式：通过对人物的…描写，写出了…表达了…。

2、景物描写 格式：描写内容+作用（渲染气氛，烘托人物心情等） 表述形式：通过描写…烘托了…。

九、作文 (40分)

16. (40分) 阅读下面的文字，按要求作文。

① 好好学习，天天向上

-- 毛泽东 (1951年9月为少年儿童题词)

② 不满是向上的车轮，能够载着不自满的人类，向人道前进。

-- 鲁迅《不满》

③ 少年智则国智……少年强则国强……少年雄于地球，则国雄于地球。

-- 梁启超《少年中国说》

伟人先哲的这些话，会引发你怎样的感悟与联想？请选择其中的1-2句，作为写作的立意点，写一篇文章。

要求：①自选角度、自定立意、自拟标题；文体不限（诗歌除外），文体特征鲜明。②不得抄袭，字数不少于600字。③文中不得出现真实的人名、校名。如有需要，请用“xxx”代替。

【分析】【审题立意】这是一则材料作文。题目中给出了三则名言，第一则讲的是学习的重要，第二则讲的谦虚与不满的重要性，第三则讲了少年之于中国的责任。从中任选一个作为主旨来选材构思即可。

【文体选择】记叙文或议论文均可。

【思路点拨】写作记叙文，一般要采用以小见大的写法，选择生活中的一些小事来表现文章主旨。如果写作议论文，则要有一定的素材积累。采用举例论证，道理论证等论证方法对中心论点进行严谨的论述。

【文体创新】可以采用题记，后记，小标题等方式来点明主旨，彰显思想深度，明晰文章脉络等。

【解答】【示例】

我的梦，中国梦

梁启超《少年中国说》中曾说过：今日之责任，不要他人，而全在我少年。少年智则国智，少年富则国富，少年强则国强，少年独立则国独立，少年自由则国自由，少年进步则国进步，少年胜于欧洲则国胜于欧洲，少年雄于地球则国雄于地球。

有梦想有追求才会有成功。从前有个男孩，梦想着自己能进入“中国篮球队”，披上篮球队衣，穿上皮制的篮球运动鞋，让世界知道我们中国不光有乒乓球。于是，他暗暗下定了决心，经过四年的苦练，他成功了。又经过不断的努力，

几年后，他成了中国篮球运动的标志性人物。他，就是姚明。

梦想就是这样的，它要大家去追求，去实现，一点一滴地去做。成功必须要有汗水与眼泪的，只要少了任意一个，那么就没有真正意义上的成功。

我也有梦想，就是成为一名教师，为祖国培养更多更好的栋梁之材。为了实现这一梦想，我一步一个脚印，努力学习，十年后我终于实现了我的梦想，成为了一名光荣的人民教师。站在讲台上，看着下面孩子们的一张张可爱的笑脸，不禁回想起来当年自己上学时的种种情景，回想起了在讲台上谆谆教导我们的老师。我下定决心，要象我的老师一样，桃李遍天下。

生活中有了希望与追求，也就有了绵绵不断的激励你自己拼搏的动力。

让我们共同加油，实现“我的梦，中国梦”！

【点评】这篇《我的梦，中国梦》，开篇引用梁启超在《少年中国说》中的语言，写出了自己的观点：有梦想有追求才会有成功。然后小作者又采用姚明成功的事例，进一步谈到了自己的梦想。全篇结构严谨，论证有力，叙议结合。值得我们借鉴。

一年级数学下册阶段性检测(一)

班级_____姓名_____成绩_____

一、填空题 (29分)

(1) 80 里面有 () 个十。 100 个一是 ()。

(2) 3 个一和 8 个十组成的数是 ()。

(3) 10 个十组成的数是 ()。

(4) 56 的十位上的数是 () , 表示 () 个 () ; 个位上

的数字是 () , 表示 () 个 () 。

(5) 一个数个位是 7 , 十位是 4 , 这个数是 () 。

(6) 100 里面有 () 个十。

(7) 67 的前面一个数是 () , 后面一个数是 () 。

(8) 计数器从右边起, 第一位是 () 位, 第二位是 () 位,

第三位是 () 位。

(9) 98 里面有 () 个一和 () 个十。

(10) 在 45、54、67、89、21 和 100 中，单数有 ()、

()、()、()，双数有 ()、()。按照从大

到小的顺序把下面各数排列起来。

() > () > () > () > () > ()

二、看谁算得又对又快 (20分)

$$83-3= \quad 8+70= \quad 96-6= \quad 8+20= \quad 9+90= \quad 45-$$

$$5= \quad 14-9+30= \quad 30+4= \quad 49-9= \quad 75-5= \quad 40+$$

$$7=$$

$$8+40= \quad 26-6= \quad 40+5= \quad 58-8= \quad 47-40=$$

$$2+80= \quad 20+5= \quad 4+60= \quad 45-40+8=$$

三、在○里填上“>”“<”“=” (12分)

$$100 \bigcirc 99+1 \quad 45-5 \bigcirc 46-6 \quad 70+6 \bigcirc 7+60$$

$$32-2 \bigcirc 32+2 \quad 84-4 \bigcirc 86-6 \quad 95-5 \bigcirc 6+50$$

$$30+2 \bigcirc 40+1 \quad 80+7 \bigcirc 7+80$$

四、按规律填出 () 里的数。 (7分)

(1) 、 5、10、15、20、 ()、 ()、 ()。

(2) 、 2、4、6、8、 ()、 ()。

(3) 100、90、80、 ()、 ()。

五、解决实际问题。 (30分)

1、兔妈妈采了 46 个蘑菇

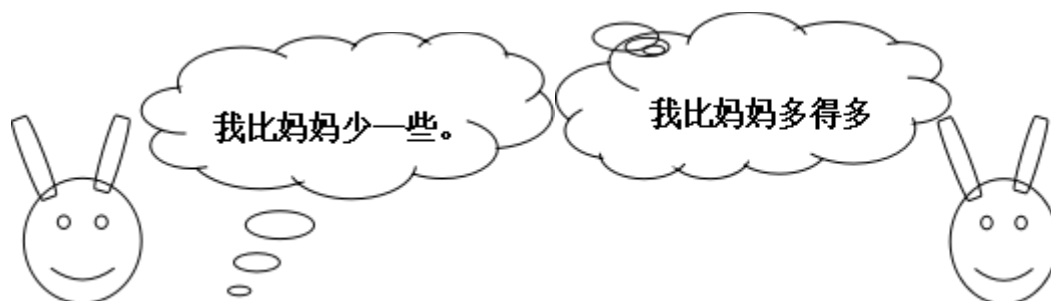

兔哥哥

兔妹妹

(1) 兔哥哥可能采了多少个蘑菇？(画√)

42	38	21

(2) 兔妹妹可能采了多少个蘑菇？(画√)

50	70	92

2、一共要搬 56 张椅子，已经搬了 50 张，还要搬多少张？

$$\square \bigcirc \square = \square$$

3、二（1）班男生有 10 人，女生有 9 人。二（1）班一共有多

少人？ $\square \bigcirc \square = \square$

4、二（1）有 18 人，其中女生有 9 人。二（1）班男生有多少

人？ $\square \bigcirc \square = \square$

5、老猫和小猫一共钓了

24 条鱼。老猫钓了 20 条，

小猫钓了多少条？

=

	篮球	跳绳	毽子
--	----	----	----

原有	35 个	43 根	14 个
借走	30 个	3 根	6 个
还剩	() 个	() 根	() 个

6、

三年级数学下册数学自主检测（一）

班级_____ 姓名 _____ 成绩 _____

一、填空。（20分）

- 1、两位数乘两位数的积，最大是（ ），最小是（ ）。
- 2、 49×28 的积是（ ）位数，积大约是（ ）。
- 3、 $25 \times 3 \times 6 = 25 \times ()$ $() \div 6 = 60 \dots 5$
- 4、一张作文纸共 21 行，每行 18 个格子。这张纸一共大约有（ ）个格子。
- 5、李师傅平均每天加工 10 个零件，二月份工作 22 天能加工（ ）个零件。
- 6、50 个 20 相加得（ ）。
- 7、我们学过的长度单位有（ ）、（ ）、（ ）、厘米、（ ）。
- 8、在（ ）里填上适当的数。
 - (1) 4 千米 = () 米；
 - (2) 8 厘米 = () 毫米；
 - (3) 3 米 = () 厘米；
 - (4) 50 分米 = () 米；
 - (5) 5000 千克 = () 吨；
 - (6) 3 千克 = () 克；

二、直接写得数。（20分。）

$32 \times 30 =$	$11 \times 50 =$	$20 \times 40 =$	$57 - 19 =$
$40 \times 5 =$	$37 + 18 =$	$40 \times 21 =$	$90 \div 3 =$
$120 \times 3 =$	$630 \div 3 =$	$25 \times 40 =$	$8 \times 50 =$
$30 \times 13 =$	$60 \times 50 =$	$62 \times 0 =$	$12 + 20 =$
$30 \times 23 =$	$40 \times 50 =$	$24 \div 2 =$	$400 \div 2 =$

三、用竖式计算，带★要验算。（ $3+3+3+4=13$ 分。）

$24 \times 38 =$ $52 \times 80 =$ $26 \times 29 =$ ★ $54 \times 45 =$

四、在（ ）里填上适当的单位。（10分。）

- (1) 学校操场长 100 ()。 (2) 一支钢笔长 15 ()。
(3) 一座塔楼高 32 ()。 (4) 小明身高 140 ()。
(5) 一座桥大约能载重 60 ()。 (6) 一头大象约重 7 ()。
(7) 一个鸡蛋重 40 ()。 (8) 一包味精 50 ()。
(9) 一头鲸鱼重 150 ()。 (10) 轮船能载重 200 () 货物。

五、估一估，把得数比 3000 小的算式圈起来。（6分）。

49×73 39×62 69×39 82×68 99×18 78×52

六、解决问题。（30分。）

1、抄一篇 500 字的作文，用每页 22 行，每行 21 个格子的作文纸抄，抄 2 页纸够吗？如果够多几个格子？如果不够少几个格子？

2、星期天，爸爸妈妈带我和弟弟到公园玩。公园的门票是：成人每位 28 元，儿童每位 14 元。请问我们买门票要花多少钱？

3、张庄小学的同学排队做操，如果每排站 28 人，站成 18 排后还多 15 人。张庄小学一共有多少人？

4、每筒羽毛球有 12 个，每筒 28 元。(1)这些羽毛球一共有多少个？(2)买这些羽毛球一共要多少钱？

5、小明绕学校操场跑一圈是 200 米，跑 8 圈是多少米？

6、工厂用一辆载重 4 吨的汽车运 8 台机器，每台机器重 480 千克。能一次运完吗？

三年级语文下册阶段性检测（一）

清洁分：5 分

班级_____ 姓名_____ 成绩_____

一、看拼音，写词语（10分）

mín zú pǔ xiě jià shǐ chuàng zào chuán dì

() () () () ()

āi shāng tuō qǐ róng bù huáng kǒng dǒng shì

() () () () ()

二、组词（8分）

架 () 蜓 () 辽 () 操 () 阻 ()

驾 () 蜒 () 疗 () 澡 () 组 ()

摘 () 似 shì () 系 jì ()

滴 () sì () xì ()

三、填字成词（9分）

搏 () 风浪 难以 () 数 () 为壮观 生 () 繁衍

用之不 () () 波浩渺 流连 () 返 春光明 ()

云 () 雾罩 () 万变 一 () 千里 奇峰 () 岭

白云（ ）狗 飘飘（ ）仙 变（ ）无常 千（ ）万（ ）

四、填上表示色彩的词（5分）

（ ）的迎春花，（ ）的桃花，（ ）的梨花，引来一群美丽的蝴蝶。
小河河面映着（ ）的天空，再加上岸边（ ）的柳树，真像一幅美丽的图画。

五、根据课文内容填空（23分）

1、一天清晨，我看到有个小女孩 在花前，从花丛中 小心地 了一片带露水的花瓣，双手 着，然后飞快地 过田野， 远了。

2、像 穿行在大地上， ， 。

东起 ，西到 ， 谱写了 的诗篇。

3、像 飘落在大地， ， 。

北起 ，南到 ， 谱写了 的诗篇。

4、我把雪儿 ，雪儿 ，似乎在向我 ，然后向 。

六、 阅读理解（15分）

（一）7分

庐山的云雾千姿百态。那些笼罩在山头的云雾，就像是戴在山顶上的白色绒帽；那些缠绕在半山的云雾，又像是系在山腰间的一条条玉带。云雾弥漫山谷，它是茫茫的大海；云雾遮挡山峰，它又是巨大的天幕。

1、用“——”划出这小节的中心句。

2、这一小节重点写了庐山云雾的四种姿态，即（ ）、（ ）、（ ）和（ ），作者把这些云雾分别比作（ ）、（ ）、（ ）和（ ）。

3、庐山景色美丽，古代多少诗人留下了赞美她的诗句，请你写出一句。

_____，_____。

（二）8分

古怪的风

风是个很古怪的东西，它的脾气谁也捉摸不透。

春天，它很活泼、很温柔。轻轻地给杨柳梳（辨 辩 辫）子，给小河穿上

2、把句子写具体。

(1)、我们戴着 _____ 的红领巾一起 _____ 地去外面玩。

(2)、 _____ 的鱼儿在水里 _____ 地游。

3、选合适的词语，把句子填完整。

倒影 倒映

蓝天、白云、青山、绿树都 () 在清清的湖水中，构成了一幅五彩缤纷的图画。看着湖中的 () ，我深深地陶醉了。

六、排列句子顺序：(6分)

() 夏天，向日葵(kuí)开花了，金灿灿的。

() 没过几天，嫩嫩的小芽就钻出地面。

() 春天，我把葵花籽埋在黑乎乎的泥土里。

() 向日葵越长越高，我得 (děi) 抬头来看它。

() 种子在地里悄悄地发芽。

() 秋天，向日葵的籽成熟了，一颗颗真饱满。

七、按课文内容填空。(16分)

1、春节那天，我和爸爸、妈妈去奶奶家 _____ ，一块儿吃 _____ 。

清明节，人们都到郊外去 _____ 、 _____ 。 _____ 节，人们吃粽子，

赛 _____ 。

2、桂林的山千姿百态，有的像 _____ ，有的像 _____ ，还有的像 _____

。

3、春天，从蚕卵里钻出了_____的蚕姑娘，一共睡了__次。
第一次醒来变得 _____，第二次变得_____，第三次
变得_____，第四次身体一天天_____。它____结茧，最后飞出
蛾姑娘。

八、把诗句补充完整，再把相对应的诗人、诗名和诗句连起来。

(6分)

孟浩然 《春雨》 不知____谁裁出，二月____似剪刀。

杜甫 《春晓》 _____，处处闻啼鸟。

贺知章 《咏柳》 随风潜入夜，_____。

九、阅读短文，回答问题。 (7分)

春雨

早晨醒来，耳边仍然响着淅淅沥沥的雨声，春雨下个不停，一下就是两三天。像牛毛，像花针，像细丝，密密地斜织着。

这真是一场及时雨啊！春天，万物生机勃勃，它们是多么需要滋润！柳枝上挂着晶莹的小水珠。一阵春风拂过，柳枝随着春风轻轻地摆动。枝条上的水珠子滚落下来，美极了！柳树经过雨水的冲洗，仿佛穿上了绿色的新衣。

春雨呀，把大地打扮得更加美丽可爱。

1、短文有（ ）个自然段，第2小节有（ ）句话。

2、填空：

(1)、第一自然段中，作者把春雨分别比作： _____、 _____

二年级数学下册阶段性检测（一）

班级_____ 姓名 _____ 成绩 _____

一、直接写得数。（20分）

$560-60=$ $30+400=$ $500+2=$ $20\div 6=$

$880-80=$ $70+300=$ $670-600=$ $36\div 6=$

$150-100=$ $10\div 3=$ $300+500=$ $340-40=$

$45\div 5=$ $50+800=$ $780-700=$ $27\div 8=$

$6\times 9=$ $33\div 6=$ $300+20=$ $90+700=$

二、用竖式计算。（12分）

$57\div 8=$ $37\div 4=$ $50\div 7=$ $64\div 8=$

三、填空。（30分）

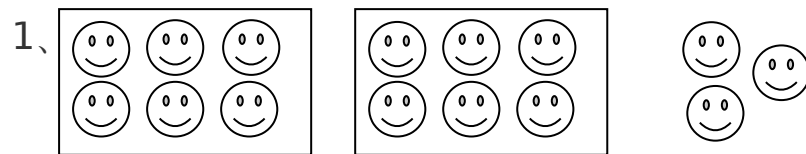

$\square = \square (\text{盒}) \square \cdots (\text{个}) \square$

$\square = \square (\text{个}) \square \cdots (\text{个}) \square$

2、75 里面最多有 () 个 9，28 里面最多有 () 个 8.

3、从右边起，第三位是 () 位，万位是第 () 位。

2、在 $\square \div 7 = 5 \cdots \square$ 中，余数可以填 ()，其中最大的余数是 ()。

5、709 里面有 () 个百和 () 个一。

6、一个数的千位上是 1，其余各位上都是 0。这个数是 ()，比它小 1 的数是 ()。

7、5 个百、3 个十和 4 个一组成的数是 ()。

8、分针从 3 走到 5 走了 () 分钟，时针从 6 走到 10 走了 () 小时。

9、在 () 里填“时”“分”“秒”。

(1) 刷一次牙大约用 4 ()。

(2) 脉搏跳 10 次大约用 8 ()。

(3) 夏天午睡大约用 1 ()。

10、按规律填数。

(1) 260, 270, 280, (), (), ()

(2) 6070, 6080, 6090, (), (), ()

(3) 503, 502, 501, (), (), ()

11、727 这个数中，最右边的“7”表示 ()，最左边的“7”表示 ()，中间的“2”表示 ()。

三、在○里填上“>”“<”或“=” (4分)

5分○5秒 1时○100分

1089○999 7890○8790

四、想一想，填一填。（8分）

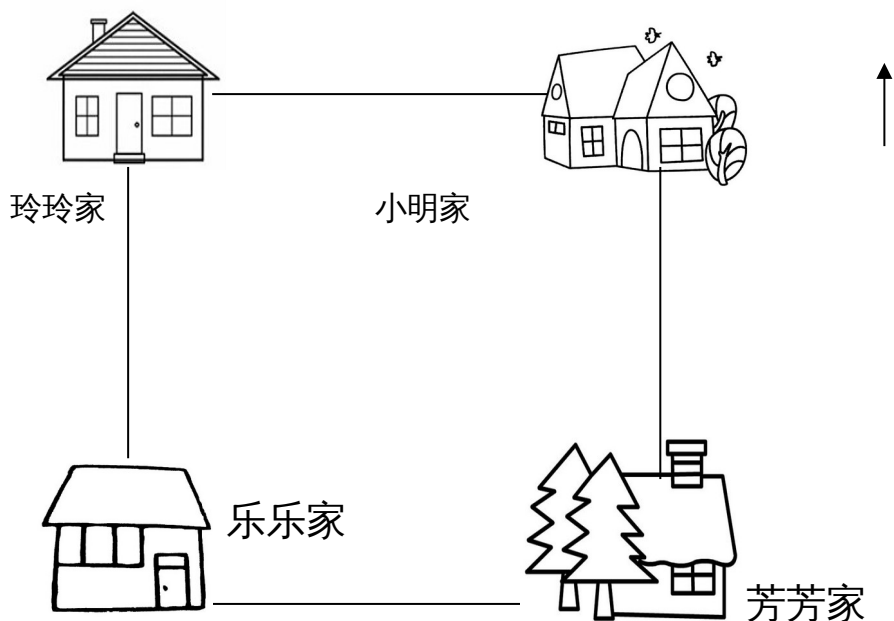

(1) 小明家在乐乐家的（ ）面，芳芳家在乐乐家的（ ）面。

(2) 玲玲家在芳芳家的（ ）面，乐乐家在玲玲家的（ ）面。

五、解决问题。（24分）

1、16本连环画，平均分给3个班，每班可以分几本，还剩几本？

2、橡皮 4元可以买几块，还剩几角？



3、有 35 箱矿泉水，每班分 6 箱。可以分给几个班，还剩多少箱？

添上 () 箱就够再分给一个班。

4、有 23 人准备乘坐缆车

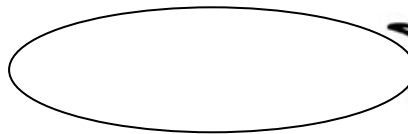

至少需要几辆缆车？

富民小学五年级数学阶段性练习 (一)

(满分 100 分，卷面分 2 分)

班级_____ 姓名_____ 成绩_____

一、我会填 (25%)。

- 1、含有 () 的 () 是方程。例如 ()。
- 2、李红去年重 25 千克，今年比去年重 x 千克，今年重 () 千克，两人一共重 () 千克。
- 3、一个平行四边形的底是 x 厘米，高是底的 2 倍，那么高是 () 厘米，面积是 () 平方厘米。
- 4、在括号里填上合适的数。
36 分 = () 时 400 克 = () 千克
6 分米 = () 米 18 时 = () 日

- 5、根据“原有 x 本书，借出 56 本，还剩 60 本”可以用以下方程表示数量关系：
 () 或 ()
- 6、三个连续自然数中，中间一个数是 a ，最小的一个数是 ()，最大的一个数是 ()，这三个数的和是 ()。
- 7、用买 1 支钢笔的钱去买练习本，买了 8 本后还剩 2.5 元。每本练习本 x 元，每支钢笔 () 元。
- 8、如果要反映数量的增减变化情况，可以用 () 统计图表示，要绘制一幅能反映出全校各年级男女生人数的统计图，你认为绘制成 () 统计图较好。
- 9、解方程 $x \div 6 = 18$ ，可以这样进行 $x \div 6 \bigcirc \square = 18 \bigcirc \square$ ， $x = ()$ 。
- 10、如果 $x - 3.5 = 7$ ，那么 $6x = ()$ ， $x \div 0.2 = ()$
- 11、公鸡有 b 只，母鸡的只数比公鸡的 3 倍多 15 只，母鸡比公鸡的只数多 () 只。
- 12、从 0、2、3、7 这四张卡片中选三张，使组成的三位数都是 3 的倍数。组成的三位数最大是 ()，组成的三位数最小是 ()。

二、我是小法官。(正确的画“√”，错误的画“×” 6%)

- 1、含有未知数的式子叫做方程。 ()
- 2、方程都是等式，等式都是方程。 ()
- 3、等式两边都加上一个数，所得结果仍然是等式。 ()
- 4、 $x \div 3 = 60$ 两边都乘一个数，所得结果仍然是等式。 ()
- 5、等式的性质对方程同样适用。 ()
- 6、3.6 减去 x 的差是 1.3，列方程是 $3.6 - x = 1.3$ 。 ()

三、精挑细选。(10%)

- 1、方程 $x \div 3 = 60$ 的解是 ()。
- A、 $x = 20$ B、 $x = 57$ C、180 D、 $x = 180$
- 2、在 $ax = 0.36$ 中，如果 $x = 0.4$ ，那么 $a = ()$ 。
- A、0.9 B、9 C、4 D、0.4
- 3、一辆货车 3 分钟行驶 4 千米。行驶 1 千米要用 () 分钟。
- A $\frac{1}{3}$ B $\frac{1}{4}$ C $\frac{3}{4}$ D $\frac{4}{3}$
- 4、要使 $\frac{x}{7}$ 是假分数， $\frac{x}{8}$ 是真分数， x 应是 ()。
- A 8 B 7 C 6 D 9
- 5、加工同样多的零件，王师傅用了 $\frac{4}{5}$ 小时，张师傅用了 $\frac{3}{4}$ 小时，() 做得慢一些。
- A 张师傅 B 王师傅 C 无法比较 D 一样快

四、解方程。(19%)

$$7.6 + x = 34.5 \quad x - 780 = 315 \quad 9y \div 2 = 20.5 + 20$$

检
验

$$4.5x = 9 \quad 4.2 + 1.8x = 60 \quad 3x - 1.2 = 0.3$$

五、实践与操作 (3%)

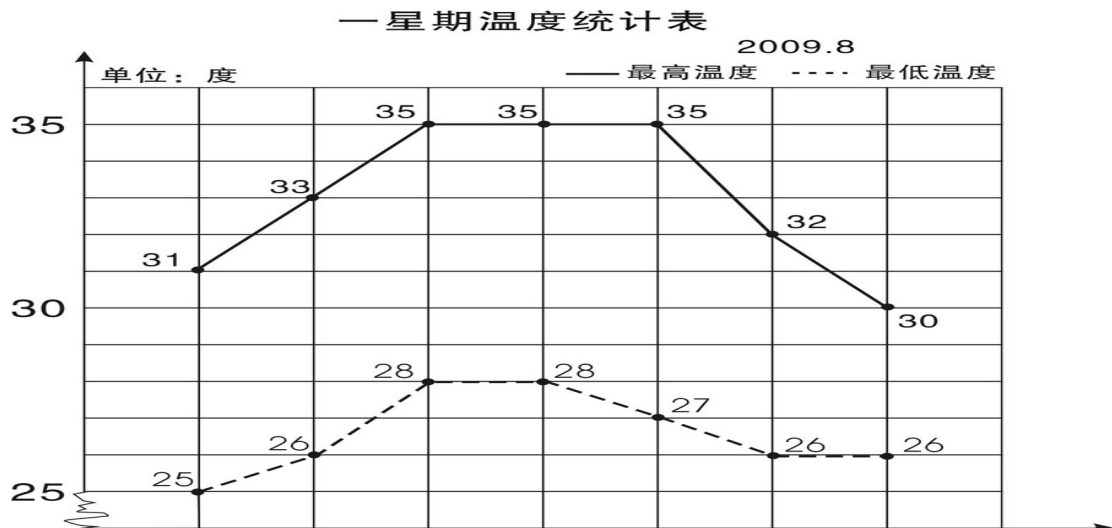

学校气象小组把某星期各天的最高气温和最低气温制成右面的统计图。

- 1、这个星期的最高气温从星期()到星期()保持不变。
- 2、星期()的最高气温与最低气温相差最小,相差()度。
- 3、这个星期最高气温平均是()度。

六、列方程解决实际问题 (35%)

- 1、果园里有 65 棵桃树,比苹果树多 20 棵。苹果树有多少棵?

() 的棵数 + 20 = () 的棵数

2、小明原来有一些邮票，今年又收集了 24 枚，送给小军 30 枚后，还剩 52 枚。
小明原来有邮票多少枚？

3、小张和小李用 25 分钟合打了一篇 6000 字的稿件，小张平均每分钟大约打 140 个字，小李平均每分钟大约打多少个字？

4、一块长方形地的周长是 120 米，长是 40 米，这块地的宽是多少米？

5、爸爸的年龄是小红的 4 倍，比小红大 24 岁，爸爸和小红今年各是多少岁？

6、一个直角三角形的面积是 400 平方厘米，一条直角边的长是 80 厘米，另一条直角边的长是多少厘米？

7、小颖和小婷每天早上坚持跑步，小颖每秒跑 6 米，小婷每秒跑 4 米，如果她们从 400 米环形跑道的同一地点沿逆时针方向同时出发，多长时间后小颖比小婷整整多跑一圈？

五年级语文下册阶段性练习（一）

班级：_____ 姓名：_____ 成绩：_____

(卷面分5分)

一、看拼音，写词语。(8)

gē yáo jì mò páo xiào shū cài

() () () ()

qiáo bāo guǒ xié kòng zhì xiào lǜ

() () () ()

二、给下列带点字选择正确的读音，打“√”。(4)

濒(bīn bīng) 临 干涸(gù hé) 澎湃(pài bài) 当(dang dang) 铺

倚靠(yī yì) 仿佛(fú fó) 空隙(xī xì) 浑身解(xie jie) 数

三、组词。(5)

倚() 裸() 嫁() 熔() jiě()

椅() 棵() 稼() 溶() xiè()

四、把词语补充完整。(4)

座无()地 炎()子孙 处之()然 ()精会神

成千()百 亮如白() 枝()叶茂 专心()志

五、按要求写成语。(6)

1、表现人的仪表神态的：_____、_____、

2、表示“看”的：_____、_____、

3、描写春天美景的：_____、_____、

六、按要求完成句子。(4)

1、柳条醉了，摆动着纤柔的腰肢。(注意带线的句子，仿写一句)

2、请写出一条珍惜时间的名言。

3、宛如巨龙的橘红色火焰划破秋日的戈壁长空，直指苍穹。(注意带线句子，仿写一句)

4、请写两句描写春天的诗句(必须是课外积累的)

(1) _____，_____。

(2) _____，_____。

七、根据课文内容填空。(10)

1 《宿新市徐公店》中描写人物活动的诗句是：“_____，
_____。”

2 “春色满园关不住，_____。”这句诗出自_____写的《
_____》，诗题目的意思是_____。

3 那几棵大海棠树，_____，这繁花_____，不留一点空隙，
阳光下就像_____……

选自冰心写的《_____》，冰心原名叫_____，你还知道她的作
品_____ (写两个)

4 如果不经过两性细胞结合而直接繁衍后代，就叫无性繁殖，也称
_____。我知道的植物有_____、_____。

5、学习了《梦圆飞天》一课，你想对杨利伟说：_____

你还知道的航天员有：_____、_____、_____

八、阅读短文，回答问题。(24)

(一) 早 (节选)

迈进后园，(蜡 腊)梅开得正盛(shèng chéng)，几(jǐ jī)乎满树都
是花。那花白里透黄，黄里透绿，花瓣润泽透明，像琥珀或玉石雕成的，很有
点冰清玉洁的韵致。梅飘香而送暖，梅花开的时候，正预示着春天的到来。二
十四(番 翻)花信风，一候是梅花，开得最早。

1、 用“\”画去括号里不正确的字或读音。(4)

2、 理解词语的意思。(2)

冰清玉洁：_____

预示：_____

2、用“_____”和“~~~~~”线分别画出描写梅花颜色、品格的词句。(2)

3、《早》一课作者写梅花就是为了_____，以梅花开得_____衬托鲁
迅先生_____的精神。(3)

(二)、阅读短文，回答下面问题。(14)

大地回春了，河流揉揉它那沉睡的眼睛，叮叮咚咚欢乐地流着，树木、野
草又获得了新的生命，开始吐出它那嫩绿的幼芽，散发出芬芳扑鼻的清香。燕
子怀着愉快的心情从南方回来了，自由自在地在碧蓝的天空中飞翔。这时，春
雨也伴随着春风来到了人间。这是第一场春雨。我打开窗子，向远处望，。雨

富民小学六年级数学阶段性检测（一）

（总分 100 分，其中清洁分 2 分）

班级_____ 姓名_____ 成绩_____

一、填空 20 分

1. 如果想要表示出数量增减变化的情况，可以选用()统计图表示；如果要清楚地了解各部分数量与总数量之间的关系，可以用()统计图表示。
2. 一个圆锥体的高是 3 分米，底面半径是 3 分米，底面积是 () 平方分米，体积是 () 立方厘米，与它等底等高的圆柱体积是 () 立方厘米。
3. 一个圆柱体削去 12 立方分米后，正好削成一个与它等底等高的圆锥体，这个圆锥体的体积是 () 立方厘米。
4. () : 15=4 : () ; 用 10 的 4 个因数组成的比例是 ()。
5. 文艺书和科技书本数的比是 5:3，文艺书的本数占文艺书和科技书总本数的，科技书的本数比文艺书少。
6. 食堂吃掉的粮食是剩下粮食的 40%，吃掉的粮食是运进总粮食的，剩下粮食与运进总粮食的比是 ()。
7. 一种压路机的前轮是圆柱形的，轮宽 2 米，直径 1.2 米，前轮转动两周，压路的面积是 () 平方米。
8. 把一根 2 米长的圆柱体木料截成 3 段，表面积增加了 12 平方分米，这根木料的体积是 () 立方米。
9. 一个圆锥的体积是 96 平方分米，底面积是 8 平方分米，它的高是 () 分米。
10. 将一个边长为 6 分米的正方形纸片卷成圆柱筒，这个圆柱的侧面积是 () 平方分米。
11. 一个圆柱和一个圆锥的体积和底面积相等。若圆柱的高是 15 厘米，那么圆锥的高是 () 厘米。若圆锥的高是 15 厘米，那么圆柱的高是 () 厘米。
12. 把一个三角形按 3:1 放大，原来三角形的底是 5 厘米，高是 4 厘米，放大后的面积是 () 平方厘米。

二、选择题 12 分（填序号）

1. 做一个圆柱形通风管要用多少铁皮是求 ()。
A、容积 B、表面积 C、侧面积

2、用一张长6厘米，宽2厘米的长方形纸卷成一个圆柱，按（ ）方式卷，得到的圆柱体积最大。

A、以2厘米作为圆柱的高 B、以6厘米作为圆柱的高 C、无法确定

3、把两个完全一样的圆柱体拼成一个10厘米长的大圆柱体，表面积减少了25.12平方厘米，原来一个圆柱体的体积是（ ）立方厘米、

A、31.4 B、62.8 C、94.2

4、两个圆柱的高相等，底面半径之比是1:3，那么它们的体积之比是（ ）

A、1:3 B、1:6 C、1:9

5、 $X:Y=2:3$ ，所以（ ）

A、 $X:Y=3:2$ B、 $2X=3Y$ C、 $2Y=3X$

6、扇形统计图甲中六（1）女生占56%，扇形统计图乙中六（2）女生占45%，甲乙两个统计图所表示的女生人数（ ）。

A、甲比乙多 B、乙比甲多 C、不确定

三、计算题 30分

1、直接写得数（10分）

$$0.25 \times 40 = \quad 1 - 80\% = \quad 0.3 \times 20\% = \quad 0.75 \div \frac{1}{4} = \quad 5^2 - 1^2 =$$

$$3 - \frac{4}{5} = \quad \frac{3}{5} - \frac{1}{4} = \quad 0 \div \frac{4}{17} = \quad 0.21 \div 0.7 = \quad 1 - + =$$

2、求未知数（8分）

$$X:1000 = \quad 8:X = \frac{1}{3} : \frac{1}{16} \quad = \quad 2x + 0.6 = 5.4$$

3、简便计算（9分）

$$4.2 \times 99 + 4.2 \quad \frac{3}{8} \times \frac{7}{4} - \frac{3}{4} \times \frac{3}{8} - \frac{3}{8} \quad 24 \times \left(\frac{5}{6} - \frac{3}{8} \right)$$

4、求圆锥的体积。（3分）

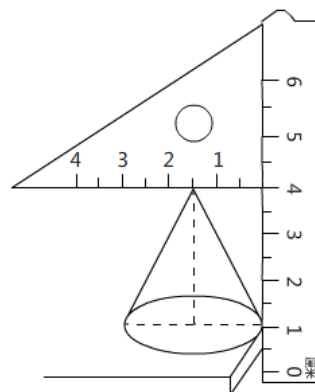

四、解决问题 36分

1、用白铁皮制作圆柱形通风管道 10 节，每节长 2 米，管口直径 1.5 分米，这样至少需要白铁皮多少平方米？（5分）

2、砌一个圆柱形水池，底面直径是 8 米，深 2.5 米，在池底面和侧面抹水泥，若每平方米需水泥 20 千克，抹好这个池子共需水泥多少千克？（5分）

3、一台空调降价 20%后售价是 2400 元，该空调的原价是多少元？（5分）

4、学校举办春季运动会，参加比赛的运动员在 170 到 180 之间，女运动员的人数是男运动员的 $\frac{3}{4}$ ，你知道男女运动员各有多少人？（5分）

5、一个近似于圆锥形的碎石堆，高 1.2 米，底面周长是 12.56 米，每立方米碎石约重 2 吨。这堆沙约重多少吨？（得数保留整数）（5分）

6、一个圆柱形水杯的容积是 1.6 升，从里面量，底面积是 1.2 平方分米，用这个水杯装杯水，水面高多少分米（5 分）

6、下图是某实验小学教师喜欢看的电视节目统计图。（6 分）

(1) 喜欢《走进科学》栏目的老师占百分之几？（2 分）

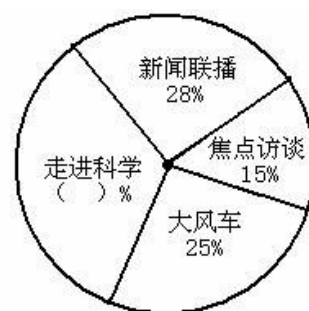

(2) 喜欢的《大风车》的老师比喜欢《焦点访谈》的多 20 人，实验小学一共有多少老师？(2 分)

(3) 喜欢《新闻联播》的和喜欢《走进科学》的一共有多少人？（2 分）

富民小学英语六(下)阶段性测试一

班级_____ 姓名_____ 成绩_____

听力部分 (共 30 分)

一、听录音，选出你所听到的句子中含有的选项，听 1 遍。（10 分）

- () 1. A. wake B. word C. walk
 () 2. A. then B. them C. ten
 () 3. A. mouse B. house C. horse
 () 4. A. live B. give C. lion
 () 5. A. some B. small C. sweet
 () 6. A. at a time B. on time C. all the time
 () 7. A. sharp B. help C. deep
 () 8. A. a little B. a feany B. too much C. so much
 () 10. A. diet B. diary C. dentist

二、听录音，选出最佳的应答，听 2 遍。（5 分）

- () 1. A. It's between the chairs. B. It was over there.
 C. It's my sister's.
 () 2. A. Yes, they were. B. Yes, they did. C. Yes, it did.
 () 3. A. By bus. B. Ten yuan. C. I'm eleven.
 () 4. A. She reads a book. B. She read a book.
 C. She is reading a book.

- () 5. A. she is singing happily. B. she is watching excitedly.
C. She is reading quietly

三、根据所听内容，给下列图片排序。(两遍) (5分)



()



()



()



()

()

四、听录音，填空。(10分)

Peter always has some _____ and _____ for breakfast. He usually has a _____ rice, some chicken and some _____ soup for _____. He has some _____, some _____, and some _____ for _____. He _____ an apple every day. He _____ fruit very much.

笔试部分 (共 70 分)

五、英汉互译。(共 10 分)

1. 起床早 _____
2. before lunch _____
3. 一些好习惯 _____
4. brush teeth _____
5. 健康饮食 _____
6. make a big hole _____
7. 感到困乏的 _____
8. say happily _____
9. 大声笑 _____
10. put his things in order _____

六、单项选择 (15 分)

- () 1. Let me ___you ___our house.
A. show...to B. show...round C. show...around
- () 2. We should eat ___sweet food at a time.
A. a lot of B. a little C. a few
- () 3. The ___women in the chair are chatting _____.
A. happy; happy B. happily; happily C. happy; happily
- () 4. You can't eat ___meat. You should eat ___vegetables.
A. too many; some B. too much; some C. too much; a little
- () 5. Sam is a ___boy, he plays table tennis very _____.
A. good; well B. good; good C. well; well
- () 6. ___any juice in the bottle.
A. There is B. There is not C. There are not
- () 7. My mother often has noodles ___ breakfast.
A. on B. in C. for
- () 8. I have breakfast ___7:00 ___the morning.
A. at; on B. in; in C. at; in
- () 9. The teacher gives _____ a book.
A. he B. his C. him
- () 10. Sam looks _____, because he has a new car.
A. happy B. happily C. sadly
- () 11. The cat helped the mouse _____ out.
A. get B. gets C. got



- ()12. ---Who_____ Nancy visit last weekend?
 ---Her best friend Ella.
 A. was B. were C. did
- ()13. They _____ home next week.
 A. are going B. go to C. are going to
- ()14. Would you like _____?
 A. some cola B. any cola C. any colas
- ()15. We should keep _____ in the library.
 A. quietly B. quiet C. loudly

七、用所给单词的适当形式填空。(10分)

- Look, Yang Ling _____(tell) a story.
- I want _____ play) football with my friends.
- What _____ (do) you do three days ago?
- She is good at _____(play) football.
- He laughs _____.(happy)
- Su Yang _____ (catch) a bird with her father in the park last week.
- My shoes are too small. I would like _____(buy) a new pair.
- There _____ (be) eight bags of rice in the kitchen this morning.
- _____ (do) climb up the tree. Ok, I'm sorry.
- What about _____ (drink)some coffee?

八、从II栏中找出与I栏相对应的句子，将序号填在括号里。(10分)

- | I | II |
|--|--|
| ()1. Where are you going? | A. We have three. |
| ()2. What are you doing? | B. Yes, I do. |
| ()3. How many apples do you have? | C. No, but I have a cute cat. |
| ()4. Do you like apples? | D. Yes, I did. |
| ()5. Do you have a dog? | E. Some milk. |
| ()6. Who is the lollipop (棒棒糖) for? | F. The girl in red. |
| ()7. What did you do on Monday? | G. I'm going to the bookshop. |
| ()8. What's in the bottle? | H. The brown dog's. |
| ()9. Did you go to the Summer Palace? | I. I'm making a fruit salad. |
| ()10. Whose tail is short? | J. I climbed the mountain with my classmates |

九、根据要求完成句子，每空一词。(每空1分，共10分)

- I have some bread and milk for breakfast. (对划线部分提问)
 _____ you _____ for breakfast?
- There is some fruit and vegetables in a healthy diet. (改成一般疑问句)
 _____ fruit and vegetables in a healthy diet.?
- Miss Li often buys things from shops.(用 yesterday 改写句子)
 Miss Li _____ things from shops_____.
- Tim eats a lot of sweets every day. (改成否定句)
 Tim _____ a lot of sweets every day.

十、根据短文内容，选择正确的答案。(10分)

My living habits

I'm Mike. I am a student. I have some good living habits. Every morning, I get up

at seven o'clock. After washing my face and brushing my teeth, I have some bread and milk for breakfast. Then in school, with my dear classmates, I begin my classes. At about eleven thirty, I have lunch. Then I have a rest for an hour. In the afternoon, I have classes again until(到...为止) five. I often do my homework at seven at home. It takes me about one hour to finish it. After that, I watch TV for half an hour. Then I go to bed at nine o'clock.

- () 1. Does Mike have any good living habits?
A. Yes, he does. B. No, he doesn't. C. I don't know.
- () 2. What time does Mike get up?
A. At 6:00. B. At 7:00. C. At 5:00.
- () 3. What does Mike have for his breakfast?
A. Some bread. B. Some milk. C. Some bread and milk.
- () 4. Mike has lunch at _____ at school.
A. 11:00 B. 11:30 C. 12:00
- () 5. Mike often watches TV for _____.
A. an hour B. half an hour C. an hour and a half

(二)

Everybody wants to be healthy(健康的). You know food is very important.

There are many healthy foods. You can have more bananas, apples, oranges, tomatoes and carrots because fruits and vegetables are good for you. But don't eat too much chocolate. It's not good for you. It's not good healthy food. Healthy food can make you grow(成长)and make you strong(强壮的)and happy. Remember there is a saying, 'An apple a day keeps the doctor away.' Sports can also keep you healthy. Get up early and do some sports every day. Don't be lazy! You will be healthy and happy.

- () 1. Which is right?
A. Everybody is healthy. B. We want to be healthy.
C. We are important.
- () 2. What are vegetables?
A. Apples and pears. B. Chocolate and sweets.
C. Tomatoes and carrots.
- () 3. Why are healthy foods good for you?
A. They make you happy. B. They make you grow strong.
C. They make you grow and make you strong and happy.
- () 4. 'An apple a day keeps the doctor away.' means:
A. The doctor goes away when he sees an apple.
B. The doctor runs away when you give him an apple.
C. You eat an apple every day and you can be healthy.
- () 5. The word "lazy" means _____ .
A. 懒惰的 B. 忙碌的 C. 兴奋的

十一、Think and write. (5分。)

My habits

富民小学英语六(下)阶段性测试一

(听力材料)

一、听录音，选出你所听到的句子中含有的选项，听1遍。(10分)

1. Wake up, it's time to get up.
2. From then on, the lion and the mouse became good friends.
3. Let Mike show them around his new house.
4. The mouse helped the lion get out of the net.
5. I like eating sweet food, but I eat a few sweets at a time.
6. We should have our meals on time every day.
7. The hole is too deep, I can't reach the ball.
8. We can eat a lot of delicious food at Christmas.
9. We shouldn't eat too much meat.
10. In a healthy diet, there is a lot of fruit and vegetables.

二、听录音，选出最佳的应答，听2遍。(5分)

1. Where is my football, Mum?
2. Did the cat eat the mouse?
3. How did you go to school today?
4. What did Helen do last night?
5. What is Helen doing in the library?

三、根据所听内容，给下列图片排序。(两遍) (5分)

1. The room is clean and tidy.
2. Mike only drinks a little water every day.
3. The boy is doing well at school.
4. The girl goes to school early in the morning.
5. Wang Bing usually gets up early.

四、听录音，填空。(10分)

Peter always has some milk and bread for breakfast. He usually has a little rice, some chicken and some vegetable soup for lunch. He has some noodles, some fish and some vegetables for dinner. He eats an apple every day. He likes fruit every much.

六年级语文下册阶段性练习(一)

班级_____ 姓名_____ 得分_____

一、看拼音写词语。(10分)

guàn gài shōu liǎn wú gū zhàng yì zhàn lán
() () () () ()

qī hēi rú chī rú zuì chóng shān jùn lǐng

() () ()

二、在括号中选填合适的词语或关联词。(6分)

克服 经历 艰巨 信口开河 只有……才…… 或者……或者……

攻克 经过 艰苦 无所不谈 只要……就…… 与其……不如……

华罗庚说：“()相信天才，()相信勤奋。”这决不是()。他用亲身()告诉我们：()勤奋，愿意付出()的劳动，去()学习和工作中的难关，()会达到科学的顶峰。

三、选择正确答案(6分)

1、小王子的星球上有多少座火山？()。

A 两座活火山，一座死火山 B 一座活火山，两座死火山 C 两座活火山，两座死火山

2、地理学家建议小王子去看哪个星球？()。

A 地球 B 火星 C 金星

3、纸月临走前，送给桑桑的礼物是()。

A.一只鸽子 B.一本书 C.一个书包 D.一封信

4、以下不是杜小康所为的是()。 A.在学校门前摆摊卖货

B.和桑桑一起玩火 C.在芦场养鸭 D.捉迷藏时藏在棺材里

5、以下不是桑桑所为的是()。 A.撕下蚊帐作渔网 B.拆卸柜橱作鸽子窝 C.偷走女同学的书本 D.帮细马找柳须

6、为蒋一轮和白雀送信的孩子是()。

A.秃鹤 B.桑桑 C.杜小康 D.纸月

四、课文解读、积累与运用。(8分)

1、开学以来，通过对课文的学习，我们认识了_____的伯诺德夫人一家，_____的中国守军，_____的聂荣臻将军，_____的吴国少年；还感受到了大自然的多姿多彩，如：_的三亚落日，_的烟台的海。

2、告别了冬日的___、春日的___、夏日的___，秋天的海平添了几分___与___，渔家驾船出海了，货轮起锚远航了……

3、_____,死亦为鬼雄。_____,_____。这是作者_____写的《_____》。

五、修改下面的语段，注意用上正确的修改符号。(提示：有6处语病) 6%

今天爸爸给我卖了一套十万个为什么，我非常高兴极了。我放学回到家里就迫不急

待地拿起书，座在桌子上读了起来。大约过了整两个小时，爸爸叫我去吃饭了。

六、阅读与理解 24%

(一)《三打白骨精》(节选) 8%

白骨精不甘心就这样让唐僧走了，又变成一个白发老公公，假装来找他的妻子和女儿。悟空把金箍棒藏在身边，走上前迎着妖精，笑道：“你瞒得了别人，瞒不过我！我认得你这个妖精。”悟空抽出金箍棒，怕师父念咒语，没有立刻动手。暗中叫来众神，吩咐道：“这妖精三番两次来蒙(mēng méng)骗我师父，这一次定要打死它。你们在半空中作证。”众神都在云端看着。悟空抡起金箍棒，一棒打死了妖精。妖精化作一堆骷髅，脊(jǐ jí)梁上有一行字，写着白骨夫人。

1、划去短文中不正确的读音。(2%)

2、从文中划线的句子里，你看到了一个_____的孙悟空。(2%)

3、这段话主要写了_____

4、《三打白骨精》是古典文学名著 _____ 中的一个故事，这本书的作者是____，书中你知道的故事还有_____、_____。（2%）

(二) 母亲节的礼物 8%

鲁本兴奋得一路小跑回家。闯进家门，母亲正在厨房擦炉子。“看！妈，看！”鲁本（欢乐 欢快）地叫着，跳到母亲身边，把用报纸包着的小盒子（郑重 慎重）地放在母亲的手上，那手因为日夜操劳已变得粗糙，因这突然来的东西变得有些颤抖。

母亲小心地打开包装。一个蓝色天鹅绒的首饰盒映入眼帘。

她打开盒盖，泪水顿时（模糊 迷糊）了双眼。

在那个小巧的扁挑状胸针上烫着金光闪闪的字：Mother Thanks

那是 1946 年的母亲节！

母亲从未收到过这样的礼物，除了结婚戒指外，她没有什么装饰品。看着这可爱的礼物，母亲无言以对，她（欣慰 安慰）地笑着，一把把儿子揽入怀中！

1、把括号中不恰当的词用“\”划掉。（2%）

2、鲁本终于在那一天完成了他心中的美好愿望，“那一天”指_____。（1%）

3、母亲从未收到过这样的礼物，“这样的礼物”是指_____。（2%）

4、用“___”画出描写母亲动作神态的句子，体会母亲当时心里是怎么想的，你又有什么感想？（3%）

(三) 8%

瑰丽芬芳的花朵，使人一见就产生爱慕之心。古今中外有多少诗人赞美过它的艳丽，有多少画家描绘过它的丰姿。

可是，你想过没有 如果花朵没有绿叶衬托 能有这样美丽吗 又有哪一朵美丽的花朵能离开绿叶呢

大自然的色彩是多么丰富 洁白的雪花 碧绿的湖水 金黄的麦浪 然而 我最喜欢的还是那平凡的绿叶 绿叶通过光合作用，能吸收二氧化碳，释放氧气，以保持空气的新鲜。绿叶有很强的生命力。

我爱绿叶，更爱具有绿叶精神的人。在四化建设中，有无数无名英雄，他们虽然貌不出众，语不惊人，但一直在勤勤恳恳默默无闻地工作着。在四化建设中，他们为祖国的繁荣富强贡献着自己的一切，所以我爱绿叶，更爱绿叶似的四化建设中的无名英雄。

绿叶是平凡的，但它的精神是伟大的。

1. 请给文章加个题目。_____ 1%

2. 请找出短文中的一组反义词：（ ）与（ ） 1%

3. 请给短文的第二、三自然段加上标点符号。2%

4. 请用“___”标明短文的中心句。1%

5. 这篇短文的层次十分清楚。第一自然段的段意是 _____，第二自然段是过渡，第三、第四自然段的段意是 _____，第五自然段进一步深入，起了的作用。3%

七、习作。（35分）

题目：那一次，我_____了（哭、笑、输、赢）

要求：根据自己要写的内容，选择一个词语填在横线上，使题目完整。要求选择最让自己动情的事来写，把事情写具体，写出真情实感。字数 450 字左右。

500

富民小学四年级数学自主检测(一)

班级_____ 姓名_____ 成绩_____

一、仔细思考，认真填写。(每空 1 分，共 32 分)

1. 从右边起，第六位是 () 位，计数单位是 () ；第八位是 () 位，计数单位是 () 。
2. 一个图形沿一条直线对折，两边的图形能够完全重合，这样的图形就是 () ，折痕所在的直线就是 () 。
3. 用 6、7、4、1、0、9 这六个数字组成的六位数中最大的是 () ，读作 () ，最小的是 () ，读作 () 。
4. 12 时整分针和时针都指向 () ，顺时针旋转 90 后分针指向数字 () ，时针顺时针旋转 90 经过 () 小时。

5.80047620 是由 () 个万和 () 个一组成的；8 在 () 位上，表示 8 个 ()，改写成用万作单位，近似数是 ()。

6.一个数的十亿 2、百万位、万位上的数字都是 8，其余各位都是 0，这个数写作 ()，改写成用“万”作单位的数是 ()。

7.一个数由 250 个万和 400 个一组成，这个数是 ()。

8.比最小的 7 位数少 1 的数是 ()，比最大的 8 位数多 1 的数是 ()。

9.28053880000 是一个 () 位数，最高位是 () 位，数字中的 5 在 () 位，表示 () 个 ()，把它改成用“亿”作单位的近似数是 ()。

10.一个九位数，个位上的数字是 7，十位上的数字是 2，任意相邻的三个数字的和都是 15.这个九位数是 ()。

11.一个数的近似数是 30 万，这个数最大是 ()，最小是 ()。

二、仔细分析，巧思秒断。(每题 2 分，共 10 分)

1.数位顺序表中，从左边起第五位是万位，第六位是十万位。… ()

2.平行四边形是轴对称图形。…………… ()

3.火车在在铁轨上沿着直线行驶，可以看作平移。……………

… () 4.50120000 读作五千零十二万。……………

…… () 5.读数时，不管中间有几个 0，都只读一个 0。

…………… () 三、仔细斟酌，精挑细选。(每题 2 分，共 10 分)

1.个、十、百、千、万是 ()

A.数位 B.计数单位 C.计数法

2.写数时，把计数单位按一定的顺序排列起来，他们所占的位置叫 ()。

A.位数 B.数位 C.计数单位

3.在 36 后面添上 () 个 0，这个数是 36 亿。

A.4 B.9 C.8 D.7

4.下列四位数中，一个“零”也不读的是 ()。

A.606006 B.600606 C.600066 D.606600

5.把一个数改写成用“万”作单位的数，这个数与原数比 ()。

A.变大了 B.变小了 C.不变

四、端正态度，认真计算。(20 分)

1.直接写出得数。(8 分)

$$240 \div 6 = \quad 120 \div 30 = \quad 24 \times 5 = \quad 360 - 360 \div 6 =$$

$$90 \div 18 = \quad 560 \div 70 = \quad 6 \times 15 = \quad 312 - 55 - 45 = \quad 2.四$$

则混合运算 (每题 3 分，共 12 分)

$$(307 - 209) \div 11 \times 25 \quad 276 - (178 + 22) \div 20$$

$$25 \times 33 \div 5 + 186 \quad 324 + 18 \times (537 - 488)$$

五、读读写写。（8分）

1. 读出下面各数。（4分）

28800600 读作：

80120070 读作：

906705008 读作：

30050007000 读作：

2. 把下列各数改写成“万”或“亿”作单位的数。（4分）

3850000 = () 万

82600000 = () 万

5600000000 = () 亿

3200000000 = () 亿

六、实践与操作。（8分）

1、(1)  先向下平移 5 格，再向右平移 13 格。（2分）

(2) 将平行四边形沿 A 点顺时针方向旋转 90° 。（2分）

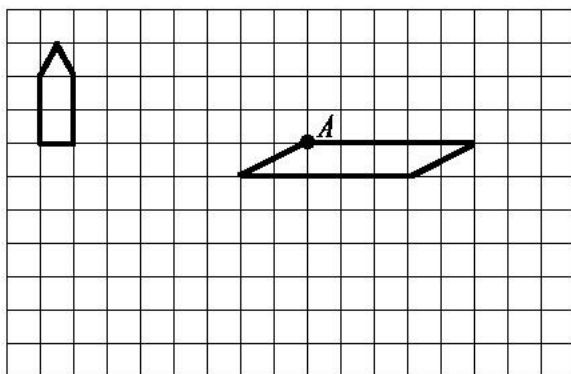

2、画出下面图形的另一半，使它们成为轴对称图形。（4分）

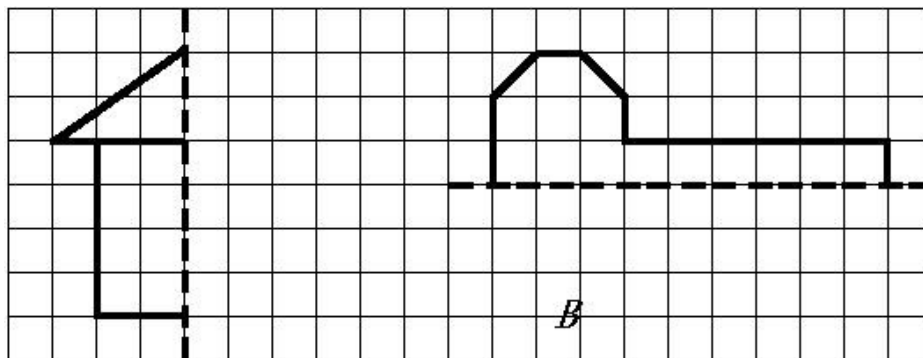

七、解决实际问题。(10分)

1.小军参加冬季阳光体育长跑锻炼，前两天共跑了1600米。照这样计算，他一个星期(5天)共可以跑多少千米？

2.周日妈妈带小明去体育用品商店，一个篮球58元，一个足球46元，问：(1)小明想买1个篮球和2只足球，应付多少元？

(2)如果这些钱用来买35元一副的羽毛球拍，可以买几副？

四年级语文下册阶段性检测(一)

(总分100分卷面分5分)

班级：_____ 姓名：_____ 成绩：_____

一、看拼音写汉字。(8分)

jīng què cǎo gǎo jūn yún bǎn tú

wēi fēng hǎi bīn yuán yùn gōng jìng

二、用“√”在括号里选择正确的读音、生字或词语。(10分)

1、圆晕(yūn yùn) 鲜(xiān xiǎn)为人知

2、环境(悠闲 优雅) 身体(强大 强壮) 满怀(信心 决心)

表演(精彩 精美) 阳光(明媚 明快) 改正(生活 错误)

3、在地震中，母亲用瘦（sòu shòu）弱的身躯顶着塌下的一根房梁，（催 摧）促着孩子们赶快逃生，给了孩子们生存的希望。

三、在括号里填上合适的词句。（7分）

1、春天里，登上紫峰大厦，烟雨中的鸡鸣寺若隐若现，我不由得想起杜牧写的《江南春》的诗句：_____，

_____。2%

2、从《春日偶成》中“_____，_____

_____。”一句中能体会到诗人郊游的愉快心情。2%

3、只有用“__”这部钻机，才能_____。2%

4、例：山上的小溪在欢快地唱歌。

按照例句的方法，将“春风吹着树叶，发出不同的声音。”这句话写得更生动些。

四、根据课文内容填空。（18分）

1、今天_____，明天长成_____。叫风沙_____，让百鸟_____。植树的好处还有很多，请你也照样子写一句。_____。

6%

2、__的草，__的芽，__的花，都像_____聚拢来，形成了_____。小燕子从南方赶来，为春光增添了_____。6%

3、“我需要的是__的时间。搞科学研究，不能使用‘__’

‘__’这类字眼，也不能用__和__代替观察。”从竺可桢爷爷的话语中，我们可以体会到_____。

五、阅读短文，完成练习。（7 + 12 = 19 分）

（一）人类的“老师”（片段）

一个人握住一个鸡蛋使劲地捏，（ ）怎样用力（ ）不能把它捏碎。薄薄的鸡蛋壳（ ）能承受这么大的压力，（ ）它能够把受到的压力均匀地分散到蛋壳的各个部分。建筑师根据这种“薄壳结构”特点，设计出许多（ ）轻便（ ）省料的建筑物。人民大会堂、北京火车站以及其他很多著名建筑，屋顶都采用了这种“薄壳结构”。

1、在文中的（ ）里填上合适的关联词，再选择一组关联词写一句话。

2、在文中用“_”画出描写“薄壳结构”特点的句子。1%

3、你还知道自然界中哪些生物也是人类的好“老师”？为什么？写两种。2%

(1) _____

(2) _____

（二）蚂蚁

在我家的梧桐树下，有一个小小的蚂蚁窝，里面住着许多可爱的小蚂蚁。我平时最爱观察它们，我可喜欢它们啦。//

它们很守纪律，平日出去寻食，总是排着整齐的队伍。队伍前面有一只大蚂蚁，它可能是蚂蚁的头吧。那长长的队伍像自行车的链子似的，一个接一个，可有秩序哩！更稀奇的是，如果谁掉了队，谁想逗留、贪玩，头儿或伙伴们就会绕过去用触角碰那些小调皮，好像在说：“掉皮鬼，掉队啦，快追上去！”

它们十分团结。瞧，它们发现了一条大虫，不一会儿就把虫子包围了。这个庞然大物怎么搬得走呢？不用着急，小蚂蚁自有办法。它们有的抱虫子的腿，有的扛虫子的身体，还有的站在虫子的身上，似乎在帮伙伴们鼓劲。蚂蚁渐渐多了起来，几十只几百只一起用力，“一一二一三”终于把大虫子抬了起来，慢慢向窝移去。一上下，小蚂蚁好像喊声大振。不一会儿，就把虫子搬进了窝。

- () 2. A. pie B. stand C. sit
() 3. A. come B. listen C. me
() 4. A. talk B. book C. shout
() 5. A. sleep B. skirt C. T-shirt

三、选择填空。(本大题共 10 小题，满分 10 分)

- () 1. —Look at the blackboard.
—_____.
A. I'm sorry. B. Yes, Mr Green. C. It's nice.
- () 2. —What's this?
—_____.
A. It's a parrot. B. It's parrot. C. No, it's a parrot.
- () 3. —Hello, class.
—_____.
A. Hello, Mike. B. Hello, Miss Li. C. Hello, Helen.
- () 4. I'd like to _____ some milk.
A. eat B. drink C. run
- () 5. Its too hot(热). _____ the window, please.
A. Don't open B. Open C. talk
- () 6. —Don't talk in the library!
—_____.
A. I'm sorry. B. Thank you. C. OK.
- () 7. —Please close the window.
—_____.
A. Goodbye. B. Yes , Mr Green C. I'm sorry
- () 8. — May I come in?
— _____.
A. Sit down , please B. Come in , please C. OK
- () 9.— Don't listen _____ Sam , Bobby .
— OK .
A. / B. for C. to
- () 10. Bob has two big _____ .
A. book B. a book C. books

四、根据所给情境，选择正确的答案。(8 分)

- () 1. 格林老师请你开门，他说：
A. Open the door, please. B. Close the door, please.
C. Close the window, please.
- () 2. 你做错了事，应该对别人说：
A. OK. B. Thank you. C. I'm sorry.
- () 3. 上课了，同学们起立后，老师对大家说：
A. Stand up. B. Sit down. C. Yes, please.

- () 4. 外面刮风了，妈妈对你说：
A. Please open the window. B. Please open the door.
C. Please close the window.
- () 5. 下午老师上课时，不可说：
A. Hello , class. B. Good morning, class.
C. Good afternoon, class.
- () 6. 你想问别人是否想要吃冰淇淋时，应该怎么说：
A. What about an cake? B. Would you like an ice cream?
C. No, thank you.
- () 7. 上课时，老师请大家看黑板时，应该怎么说：
A. Listen to the teacher, please.
B. Don't look at the blackboard.
C. Look at the blackboard.
- () 8. 你告诉别人这不是你的书包时，你可以说：
A. This is my schoolbag. B. This isn't my schoolbag.
C. That isn't my schoolbag.

五、选词填空。（将序号填在横线上，每个词只用一次）（本大题共 5 小题，满分 12 分）

A . Yes B . Come C. Sit D. sorry E. close F. up
--

1. — _____, Mr Green.
— _____ in, Mike.
2. Wang Bing , please _____ the window.
- 3 . — _____ down , please.
— Thank you.
4. Stand _____ .
5. — Liu Tao ,please open the door.
— _____ , Mr Green.

六、从 II 栏中找出与 I 栏相对应的答句，将其序号填在题前括号内。（本大题共 5 小题，满分 10 分）

- | | |
|------------------------------------|-----------------------|
| I | II |
| () 1. What colour is the window ? | A. Sit down , please. |
| () 2. Stand up , please . | B. It's a robot . |
| () 3. What's this ? | C. Good morning . |
| () 4. Good morning . | D. OK, Miss Li . |
| () 5. Don't open the book . | E. It's yellow . |

七、连词成句。（本大题共 5 小题，满分 5 分）

1. window, Please , the , open(.)

2. cake, Don't, my, eat(.)

3. book, my, It's, English(.)

4. this, Is, book, your (?)

5. you, like, sweet, you, Would, a (?)

UNIT 1-2 听力专项

一、听录音，选出所听到的内容（听两遍）

1. Mr Green 2. blackboard 3.am 4. rubber 5. window
6. shout 7. cake 8. your 9.eat 10. ball

二、听录音，选出你所听到的图片。（听两遍）

1. Look at the blackboard.
2. Sam, this is a robot.
3. Please close the book.
4. Stand up, please.
5, Don't shout, I want to sleep..

三、听录音，选择合适的应答句。（听两遍）

- 1.What's this?
2.What colour is the blackboard?
3. Good morning, class.
4. Open your book.
5. Don't eat.

四 . 听录音完成句子。（听三遍）

- 1.Liu Tao, please open the door.
2. Don't run in the library.
3. Please eat the cake .
4. The red book is for you.

富民小学四年级英语第二学期阶段性检测一

班级：___ 姓名：___ 得分：___

温馨提示：书写正确、美观，姿势正确。（卷面分 2 分）

听力部分(40%)

一、听录音，选出你所听到的内容。(10%)

- () 1. A. school B. timetable C. subject
() 2. A. Chinese B. English C. PE
() 3. A. Saturday B. Sunday C. Science
() 4. A. Tuesday B. Thursday C. Friday
() 5. A. Maths B. Music C. match
() 6. A. play B. pity C. day
() 7. A. go to school B. get up C. after school
() 8. A. football B. basketball C. table tennis
() 9. A. have B. has C. let's
() 10. A. please B. playground C. pineapple

二、听录音，判断下列句子是否正确，正确的写 T，错误的写 F。(10%)

- () 1. What lessons do you have this morning?
() 2. I get up at six every day.
() 3. Welcome to our school.
() 4. It's Tuesday. We have Music and English.
() 5. Let's go to the playground.

三、听录音，选出所听句子的正确回答。(10%)

- () 1. A. I like dogs. B. I like red. C. I like English.
() 2. A. Here you are. B. Thank you. C. At five.
() 3. A. Thank you. B. Nice to see you too. C. OK.
() 4. A. I have Chinese and Maths. B. I have three. C. I like Art.
() 5. A. It's Monday. B. Music and Science. C. Let's go.

四、听录音，填入所缺单词。(10分)

1. A: What _____ is it today?
 B: It's _____ .
2. A: _____ do you have on _____ ?
 B: We have eight.
3. A: It's seven forty. Let's _____ now.
 B: _____ right.

笔试部分(58%)

一、选出与所给单词同一类的单词。(8%)

- () 1. Chinese A. Music B. school C. English
() 2. Sunday A. Monday B. today C. Wednesday
() 3. morning A. afternoon B. day C. evening

() 4. hamburger A. bag B. cap C. hot dog

二、根据中文提示，补全句子。(5%)

1. It's _____ (星期一).
2. I like _____ (语文).
3. When do you _____ (起床) every day?
4. Do you like _____ (音乐课)?

三、用所给单词的适当形式填空。(5%)

1. This is _____ (we) timetable.
2. I _____ (not like) PE.
3. What _____ (subject) do you like?
4. What _____ (lesson) do you have this morning?
5. Su Yang _____ (have) a swimming lesson too.

四、选择。(10%)

- () 1. It's time _____ Maths.
A. on B. for C. to
- () 2. _____ is it today?
A. What day B. What lessons C. What time
- () 3. Welcome back _____ school.
A. for B. at C. to
- () 4. _____ do you get up?
A. What B. When C. Where
- () 5. Mike _____ a PE lesson this afternoon.
A. has B. have C. do
- () 6. How many English lessons do you have _____ Monday?
A. in B. at C. on
- () 7. I don't have _____ lessons on Saturday.
A. any B. some C. a
- () 8. I like PE. What _____ you, Wang Bing?
A. for B. about C. can
- () 9. — Can you swim? — _____.
A. Yes, I do. B. Yes, I can. C. I can swim.
- () 10. We have _____ days in a week.
A. seven B. siusic, English, have, and
_____.

5. six, up, every, at, I, get, day
_____.

六、在右栏中找出与左栏相对应的答句，将其序号填在题前括号内。(5%)

- () 1. Let's go and play football. A. I like Art.
- () 2. What subjects do you like? B. Three.
- () 3. When do you get up every day? C. Music and Science.
- () 4. What lessons do you have on Monday? D. All right.
- () 5. How many English lessons do you have? E. At six.

七、将下列句子排列成一段完整的对话。(5%)

- A. It's Friday. B. All right. C. What day is it today?
D. Sorry, I have a swimming lesson today. E. Let's go and play basketball.
F. What about Saturday?

E				
---	--	--	--	--

八、阅读短文，选择正确的答案。(10%)

Nancy: What day is it today?

Helen: It's Wednesday. What lessons do we have this afternoon?

Nancy: We have science, English and Art.

Helen: Oh, I like music very much. But we don't have Music today.

Nancy: We have a music lesson tomorrow(明天) .

Helen: Great! Do you like Music?

Nancy: No, I don't. I like English.

- () 1.This afternoon Nancy has__lesson.
A .an English B. a Maths C. a PE
- () 2.Today is ____.
A. Tuesday B. Wednesday C. Thursday
- () 3. Nancy has a Music lesson on ____.
A. Saturday B. Wednesday C. Thursday
- () 4.__Like(s) Music very much.
A. Nancy B. Helen C. Nancy and Helen
- () 5. Nancy likes ____.
A .Art B .Music C. English

听力稿

一、听录音，选出你所听到的内容。

1. Let's play basketball after school. 2. I like English.
3. What lessons do you have on Saturday? 4. It's Thursday today.
5. I have a football match today. 6. What a pity!
7. When do you get up? 8. Come and play table tennis.
9. She has a swimming lesson too. 10. Let's go to the playground.

二、听录音，判断下列句子是否正确，正确的些T，错误的些F。

1. What lessons do you have in the morning?
2. I get up at six every day.
3. Welcome back to school.
4. It's Thursday. We have Music and English.
5. Let's go to the playground.

三、听录音，选出所听句子的正确回答。

1. What subjects do you like?

2. When do you get up every day?
3. Nice to see you.
4. What lessons do you have this morning?
5. What day is it today?

四、听录音，填入所缺单词。

1. A: What day is it today?
B: It's Tuesday.
2. A: How many lessons do you have on Monday ?
B: We have eight.
3. A: It's seven forty. Let's go to school now.
B: All right.