

深圳市 2018 年初中毕业生学业考试

语文试卷

注意事项：

1. 考试时间 100 分钟，满分 100 分。
2. 答题前，请将姓名、考号、考点、考场用黑色钢笔签字笔写在答题卡指定的位置上。
3. 本卷试题，考生必须在答题卡上按规定作答；凡在试卷、草稿纸上作答的，其答案一律无效。
4. 答题卡必须保持清洁，不能折叠选择题每小题选出答案后，用 2B 铅笔将答题卡选择区答题区内对应题目的答案标号涂黑，如需改动，用橡皮擦擦干净后，再选涂其他答案；非选择题的答案必须用规定的笔，按作答题目的序号，写在答题卡非选择题答题区内。
5. 考试结束，请将本试卷和答题卡一并交回。

一、本大题共 5 题，每题 2 分，共 10 分。

1. 请选出下列词语中加点字读音完全正确的一项

- A. 抖擞 (sǒu) 咫尺 (chǐ) 驻足 (zhì) 怏怏不乐 (yāng)
- B. 慰藉 (jí) 寒噤 (jìn) 赫然 (chì) 味同嚼蜡 (jiáo)
- C. 溺爱 (nì) 翩然 (piān) 犷野 (guǎng) 千山万壑 (hè)
- D. 殷红 (yīn) 告罄 (qìng) 屡次 (lǚ) 正襟危坐 (jìn)

2. 请选出下列句子中加点成语运用正确的一项

- A. 校展览会惟妙惟肖地展示了 19 套校服，勾起了许多人的回忆。
- B. 中国足球队首次征战世界杯，许多媒体随声附和，竞相报道。
- C. 电影《战狼 2》以抑扬顿挫的情节和宏伟壮观的场面掀起了全民观影热潮。
- D. 尽管霍金被疾病困在轮椅上，但他仍锲而不舍，创作了一系列科学著作。

3. 请选出下列句子中没有语病的一项

- A. 今天“数字阅读”企业成功的关键，是能否使年轻人体会到经典文章的魅力。
- B. 许多城市开展了高考“爱心送考”，为考生提供“绿色通道”服务。
- C. 在教师节庆祝大会上，学生们一起唱了《明天我就成了你》这首歌。
- D. 如今初中生近视日益严重，是由于过度看手机的原因造成的。

4. 请选出下列选项中排序正确的一项

- ① 考察表明，塔里木地区有非常长的聚水期。
- ② 早在 30 万年前，塔里木盆地和柴达木盆地还是连在一起的大海，后来这里的地壳逐渐抬升。

③ 这一时期一直持续了数万年，使得塔里木地区积聚了大量地下水。

④ 但还是个湿润地带，降水比较丰富，草原、沼泽密布。

⑤ 为什么塔里木盆地地下会形成巨大的地下水库呢？

A.①③②④⑤

B.⑤①②④⑨

C.⑤②①④③③

D.①⑤②④③

5.请选出下列说法正确的一项

A.“白发三千丈”和“黄河之水天上来”这两句诗使用了夸张的修辞手法。

B.“市民可以在手机上申请车牌摇号。”这句话的主干是“手机申请摇号”。

C.关联词考察：“即使……但”（原题未全）。

D.《史记》中“世家”是用来记述平民的，陈涉出身农民，所以记录在世家中。

二、本大题共 1 题，每空 1 分，共 10 分。

6.请在下面横线上填写相应的句子

(1) _____，人迹板桥霜。（温庭筠《商山早行》）

(2) 浮云游子意，_____。（李白《送友人》）

(3) 云横秦岭家何在，_____。（韩愈《左迁至蓝关示侄孙湘》）

(4) _____，小桥流水人家。（马致远《天净沙·秋思》）

(5) 无可奈何花落去，_____。（晏殊《浣溪沙》）

(6) _____，闲敲棋子落灯花。（赵师秀《约客》）

(7) 出淤泥而不染，_____。（周敦颐《爱莲说》）

(8) 古人写舟有不同的意义，“闲来垂钓碧溪上，_____”是李白的《行路难》中的行舟；“_____，_____”是韦应物的《滁州西涧》中的据舟；“_____，_____”是李清照的《如梦令》中的归舟。

三、本大题共 3 篇文段，共 3 分

（一）阅读下面文段，完成 79 题。（9 分）

文言文对比阅读

【甲】舜发于畎亩之中，傅说举于版筑之间，胶鬲举于鱼盐之中，管夷吾举于士，孙叔敖举于海，百里奚举于市。

故天将降大任于是人也，必先苦其心志，劳其筋骨，饿其体肤，空乏其身，行拂乱其所为，所以动心忍性，曾益其所不能。

人恒过，然后能改；困于心，衡于虑，而后作；征于色，发于声，而后喻。入则无法家拂士，出则无敌国外患者，国恒亡。

然后知生于忧患，而死于安乐也。

【乙】孙叔敖疾，将死，戒其子曰：“王数封我矣，吾不受也。为我死，王则封汝，必无受利地。楚越之间有寝之丘者，此其地不利，而名甚恶。荆人畏鬼，而越人信机。可长

有者，其唯此也。”孙叔敖死，王果以美地封其子，而子辞，请寝之丘，故至今不失。孙叔敖之知，知以不利为利矣。知以人之所恶为己之所喜，此有道者之所以异乎俗也。

——选自《吕氏春秋》

7.解释下列加点的字

舜发于畎亩之中

困于心，衡于虑

王数封我矣

而子辞

8.翻译句子

1) 所以动心忍性，曾益其所不能。

2) 知以人之所恶为己之所喜。

9.问答题：写乙文孙叔敖之子“请寝之丘”为封地的原因是什么？结合甲文进行解释。

(二) 阅读下面文段，完成 10-13 题。(10 分)

涵养几分静气

① 一则故事，读来耐人寻味。父亲丢了一块表，抱怨着四处寻找，可怎么也找不到；等他出去后，儿子悄悄进屋，不一会儿就找到了。父亲很好奇，儿子则回答：我就安静地坐着，听到滴答滴答的声音，表就找到了。

② 这就是“心静”的力量。“静而后能安，安而后能虑，虑而后能得”。一事当前，苦恼抱怨无济于事，烦躁惊慌也于事无补，唯有稳住阵脚、静下心来、凝神细思，方能寻觅解决之道。诸葛亮在《诫子书》中一语道破“静”的重要，“静以修身，俭以养德，非淡泊无以明志，非宁静无以致远”。坚守内心的宁静，保持清醒的头脑，才能见天地之精微，察万物之规律。那么，“静心功夫”从何处得来？

③ 涵养静心功夫，离不开严格的自律。毛泽东同志在湖南一师求学时，特意到最喧闹的地方读书，目的就是锻炼意志，让自己能够胸怀静气，心绪不受外界所扰。为了让自己安静下来，有人给自己定下“静坐”的“日课”，坚持每天独坐两小时，终于改掉了身上浮躁的毛病。严格的自律，助人逐渐养成宁静、专一的心态，让人虽得意而不忘形、处困顿而不沉沦、临诱惑而不摇摆，也因静而明志，因静而生慧。

④ 有人说，每临大事有静气。大事当前的静心功夫，往往得益于艰难困苦的历练。苏轼《书舟中作字》记载，一次乘船途中，滩险舟危，舟中士子面无人色，唯独他“作字不少衰”。这份从容盖因其“更变亦多矣”，所以能临事不惧，处变不惊。可见，不惮于在难事、烦事、急事、苦事上多磨炼，就能将内心打磨得成熟豁达，沉稳有定力，不再拘泥于一时一事的得失；多经历几番雨疏风骤的洗礼，耐得几回兴衰荣辱的打磨，就能在大事来临之时，气定神闲、沉着冷静，抵达“不以物喜，不以己悲”的境界。

⑤ 读书以养性，书画以养心。“静心功夫”，还可从读书中来。寂寞忧愁时读一阙《定风波》，心会变得豁达敞亮；委屈不平时读一卷《宽容的哲学》，能收获“既忍且耐”的智慧。身处低谷之时，从书中汲取前行的力量，纵使“山重水复”也终将迎来“柳暗花明”；得意之时，时常读书以自省，也才能“不忘初心，方得始终”。端起沉甸甸的书本，走进书中的世界，浮躁之气便能荡涤一空，久而久之，自然能寻得“此心安处”。

⑥ 古人云：“人心多从动处失真。若一念不生，澄然静坐，云兴而悠然共逝，雨滴而冷然俱清，鸟啼而欣然有会，花落而潇然自得。何地无真境，何物无真机。”涵养几分静气，绝非暮气沉沉，而是多一些沉潜、少一些浮躁，多一些从容不迫、少一些进退失据。“静心”的功夫，助人眼界开阔，胸襟豁达，挺过如磐风雨，包容万千气象，寻得生命真谛。

(文/宋威选自《人民日报》2018年1月16日04版)

10 阅读全文，请谈谈如何才能做到“涵养静气”。(2分)

11 文章首段在全文中有什么作用？(3分)

12 文中第③段画线的句子运用了怎样的论证方法，有什么作用？(3分)

13. 请联系自己的生活实际，再写出一个“涵养静气”的方法。(2分)

(三) 阅读下面文段，完成14-18题，(14分)

贺兰人的唱灯影子

冯骥才

① 我每次看皮影，都要跑到布幕后边瞧上几眼。因为那些在布幕上神出鬼没、又哭又笑的灯影子都是在后边耍弄出来的。严严实实的布幕后边总是充满了神秘感，给我以极大的诱惑。

② 今晚_____这台戏的师傅是贺兰县无人不知的张进绪，剧目叫做《王翦平六国》，说的是秦代名将王翦辅助秦始皇横扫六国、统一天下的故事。这出戏是张进绪从他父亲张维秀手里接过来的。张维秀在三十多年前就已去世，如今张进绪也是六十开外；个子矮矮，灰衣皂裤，头扣小帽，神色平和，然而，他往布幕后边一站，立时好像长了身个儿，一员大将似的，气度不凡。

③ 布幕后边的地界挺小，不足一丈见方，叫拉琴击鼓的乐队坐得密不透风。布幕下边是一条长案，摆着各种道具；其余三面使竹竿扎成的架子，横杆上挂了一圈花花绿绿、镂空挖花的皮影人。张进绪的这些皮影人儿和全套的乐器，都是祖上一代代传下来的老物件，摆在那儿，有股子惟老东西才有的肃穆又珍贵的气息。尤其这上百个皮影人，生旦净丑，一概全有。好似人间众生，都挂在那里等候出场。但他们不是被无序或随意挂在那里的，而是依照着出场的前后排次有序。别看他们面无表情，神色木然，只要给张进绪摘下来在布幕前一耍，再配上锣鼓唢呐，以及那种又有秦腔又有道情又有当地的山花的腔调，便立时声情并茂地活蹦乱跳，眉飞色舞，活了起来。

④ 身材矮小的张进绪一旦入戏，便有股子霸气，好似天下事的兴衰，戏中人的祸福，

全由他来_____。后台是他的舞台。他略带沙哑的嗓子又唱又说又喊又叫，两只手把一桌子的皮影折腾得飞来飞去。看他的表情真像站在台上唱戏演戏一般，给我以强烈的感染。但在布幕那一边，却早化成戏中一个个性情各异的灯影子了。

⑤ 当我回到布幕前边，坐下来细细欣赏，便看出他演唱的高超。他不单唱得味儿如醇酒，大西北的苍劲中，兼有黄河滋育的柔和；那些灯影子的举手投足，则无不鲜活灵动，神采飞扬，而且居然能随着说唱和音乐的节奏，摇肩晃脑，挺胸收腹；甚至连手指头也随之顿挫有致。一时觉得，这唱不是张进绪唱，分明是灯影子在唱。于是，灯影、乐声和剧情浑然一体。如今的贺兰还有多少人有这种功夫？

⑥ 据说，此地的皮影是一百多年前由一位名叫赵小卓的满族人从陕西带到宁夏来的，后来由贺兰县几位颇具才情的村民接过衣钵，继承发扬，在皮影制作、演唱风格上融入本地的文化与气质，深受百姓热爱。昔时，交通不便，钱太少，戏班子很难深入到穷乡僻壤。老百姓使用这种简朴又优美的影戏自演和自娱。这应是一种原始的“影视艺术”。这种“唱灯影子”不单在贺兰县这一带扎下根，成了气候，影响还远及银南、隆德、盐池和内蒙古鄂托克旗等地。据说，当时传承赵小卓皮影戏的有刘派（刘有子）和张派（张维秀）两家。但刘派后继无人，人亡而歌息；张派却传了下来。难得的是今儿的传人张进绪的禀赋依然很高，又深爱这门古艺，所有家传皮影和演奏器具都好端端保存至今。时下，逢到各乡各村举办节庆或喜事的时候，都会请他去演出助兴。届时，他弟弟、妹妹、孩子全是伴唱奏乐的成员。如今这种家庭化的影戏班子，已经非常罕见，传承人的水平又如此之高，真叫我们视如珍宝了。

⑦ 我忽然想到，这么好的贺兰人的唱灯影子，可千万别只叫我们这代人看到。

（文/冯骥才选自《今晚报》2009年10月6日刊有删改）

14. 根据提示请在下列词语中选择一个，完成填空：主演，主辜，主导，主办。（2分）

(1) 今晚_____这台戏的师傅是贺兰县无人不知的张进绪。

(2) 身材矮小的张进绪一旦入戏，便有股子霸气，好似天下事的兴表，戏中人的祸福，全由他来_____。

15. 阅读全文，请将表格中。“我”的活动补充完整，（2分）

布幕后边	②
①	“我”欣赏灯影表演

16. 结合全文，用自己的话说说文中描写的皮影戏的特点。（3分）

17. 请赏析文章画线的句子。（4分）

那些灯影子的举手投足，则无不鲜活灵动，神采飞扬，而且居然能随着说唱和音乐的节奏，摇肩晃脑，挺胸收腹：甚至连手指头也随之顿挫有致。

18. 请结合生活实际，谈谈我们应该怎么保护文化遗产。（3分）

四、本大题共3题，共4分

回到车厂，他懊睡了两天。决不想上曹宅去了，连个信儿也不必送，曹先生救不了样子的命。睡了两天他把车拉出去，心中完全是块空白，不再想什么，不再希望什么，只为肚子才出来受罪，肚子饱了就去睡，还用想什么呢，还用希望什么呢？看着一条瘦得出了棱的狗在白薯挑子旁边等着吃点皮和须子，他明白了他自己就跟这条狗一样，一天的动作只为捡些白薯皮和须子吃。将就着活下去是一切，什么也无须乎想了。人把自己从野兽中提拔出，可是到现在人还把自己的同类驱逐到野兽里去。样子还在那文化之域，可是变成了走兽。一点也不是他自己的过错。他停止住思想，所以就是杀了人，他也不负什么责任。他不再有希望就那么迷迷忽忽的往下坠，坠入那无底的深坑。他吃，他喝，他嫖，他赌，他懒，他狡猾，因为他没了心，他的心被人家摘了去。他只剩下那个高大的肉架子，等着清烂，预备着到乱死岗子去。

19.这篇文章的作者是_____

20.样子为何侧睡？（1分）

21.请从孙侦探、车夫老马、虎妞三个人物中选取其一，谈谈他（她）在样子从“人”到“走兽”这过程中产生了怎样的影响。（2分）

五、本大题共1题，共43分

22.半命题作文，（写作40分，书写3分）

生活像一条奔涌向前的激流，那一朵朵浪花就是细节。细节可以是一个镜头，一个场面或者是一件事情，一段经历。深圳以细节的方式存在，生活的意义也蕴含在细节里。深圳是一个改革开放的城市，是改革开放的窗口，我们在这里长大，我们与它有很多共同的细节。

请以“我与深圳_____细节”为题，写一篇文章。

要求：

- 1)、字数不少于600字，不多于900字；
- 2)、出个除外，文体不限，不得抄袭或套作；
- 3)、文章不得出现影响评卷的人名、地名、校名等。如不可避免，请用X代替；
- 4)、不得抄袭或套作。

参考答案

1.【参考答案】C

【解析】A 咫尺 (zhǐ) 怏怏不乐 (yàng yàng)

B.慰藉 (jiè) 赫然 (hè)

D 殷红 (yān) 正襟危坐 (jīn)

2.【参考答案】D

【解析】A.惟妙惟肖：形容描写或模仿得非常逼真。可以用来形容表演或者文字、书画作品等，但不能用来形容校服，不能用于校服展示，使用对象不当不合语境。

B.别人说什么，自己跟着说什么，形容没有主见。也多用于下级对上级的恐惧而形成的一种不好的行为，该次考察的是褒贬误用一词性（褒中贬），重蹈覆辙是贬义词，不适用在褒义句中，平时学习过程中除了对成语意思的熟悉之外，还要注意成语的适用对象。

C.意思是指声音高低曲折，十分和谐。多用于形容悦耳的声音。它是用来修饰声音的，可以用跌宕起伏。形容声音的变化和情节两者不相干！

3.【参考答案】C

【解析】A.一面对两面，删去“能否”；B.成分残缺，在“爱心送考”后加上“的活动”；D.项属于句子杂糅，删去“由于”“的原因”

4.【参考答案】B

【解析】可以按照提出问题，历史溯源解答问题的逻辑进行判断。

5.【参考答案】A

【解析】B.主干应为“市民申请摇号”；D.“世家”主要是诸侯传记，不是平民。

6.【参考答案】(1) 鸡声茅店月

(2) 落日故人情

(3) 雪拥蓝关马不煎

(4) 枯藤老树昏鸦

(5) 似曾相识燕归来

(6) 有约不来过夜半

(7) 濯清涟而不妖

(8) 忽复乘舟梦日边 春潮带雨晚来急，野渡无人舟自横 兴尽晚回舟，误入藕花深处

7. 发：起，指被任用

衡：通“横”，梗塞、不顺

数：多次

辞：推辞，谢绝

8. (1) 这样来使他的心惊动，使他的性格坚强起来，增加他所不具备的能力。

(2) 懂得把别人所厌恶的东西当作自己所喜爱的东西。

9. 【参考答案】接受肥沃的土地，一定会是兵家必争，没办法长期占有，而寝之丘是一块不吉利的土地，楚人和越人都很忌讳，所以能够长期占有，孙叔敖是一个有大智慧的人，懂得甲文中的居安思危的精神，不仅在位之时不倨傲，多次拒绝大王的封赏，在将死之时也告诫儿子只能接受不吉利的土地。

【乙文翻译参考】

孙叔敖患了（重）病，临死的时候告诫他的儿子说：“大王多次赐给我土地，我都没有接受。如果我死了，大王就会赐给你土地，你一定不要接受肥沃富饶的土地。楚和越国之间有个寝丘，这个地方土地贫瘠，而且地名很不吉利。楚人畏鬼，而越人迷信鬼神和灾祥。所以，能够长久占有的封地，恐怕只有这块土地了。”孙叔敖死后，楚王果然把肥美的土地赐给他的儿子，但是孙叔敖的儿子谢绝了，请求赐给寝丘，所以这块土地至今没有被他人占有。孙叔敖的智慧在于懂得不把世俗心目中的利益看作利益懂得把别人所厌恶的东西当作自己所喜爱的东西，这就是有智慧的人不同于世俗的人的原因。

10. [答案]遇到事情，不去苦恼抱怨，不去烦躁惊慌，而应该稳住阵脚、静下心来、凝神细思，寻觅解决之道。同时也应严格自律，经历艰难困苦的历练，以及从读书中荡涤浮躁之气。

11. [答案]通过父与子不同心境下寻找手表的故事，引出文章遇事需要涵养静气而非苦恼抱怨的中心论点，同时激发读者的阅读兴趣，将抽象的道理具体化，便于读者理解。

12. [答案]运用举例论证的论证方法，举出毛泽东为锻炼意志到喧闹的地方读书、某人为戒除浮躁而每日静坐两个例子，具体清晰地论证了涵养静心功夫离不开严格的自律的论点。

13. 示例：每当我遇到烦恼、心绪浮躁的时候，我会选择出门跑步听歌，让自己出一身汗，回来之后我就会身心舒畅，解除烦恼，能够重新乐观积极地面对问题。

14. (1) 主演；(2) 主宰

这是一个词语辨析题，主演；意思是扮演戏剧或电影中的主角。(1)处填“主演”与上文的“主角”想对应。主；意为支配、统治、掌握，只有主，才和上文“霸气”一次呼应。主使，意思是主要指使的人；主办是主要办某项活动的单位，放在这里都不合适。

15. (1) 我观察张进绪主演灯影

(2) 布幕前面

- 16.[答案]① 充满神秘感，布幕上活灵活现、神出鬼没的影子，在幕后就能耍弄出来。
② 道具、乐器等内容丰富，光皮影戏的人物就包含生旦净丑、人间众生，表演内容多样。
③ 感染力强，表演逼真，布幕上精彩的表演与后台繁杂的光影，乐声交织，给观众们带来了独特的体验。
- 17.运用了拟人的修辞手法对皮影戏的表演进行描写，将灯影赋予了人的色彩，形象生动地写出了灯影子的鲜活灵动，表现了贺兰人表演唱灯影子的技艺高超，也表现出皮形戏浓厚的感染力。
- 18.示例：我们要学习与传承经典文化，如捏糖人、制作风筝等，并对我们的文化遗产做大力的宣传与弘扬，让更多的人认识和了解我们被遗忘的文化遗产，共同保护并将它们传承下来。
- 19.老舍/舒庆春
- 20.小福子上吊死了
- 21.选择孙侦探：祥子被骗得一穷二白，生计成了问题，因而只好重新回去拉车。
选择虎妞：虎妞的去世，使祥子买了自己的车给她办丧，祥子的生活又一次跌倒谷底。
选择老车夫：老车夫预示着祥子的未来，让祥子认清了现实，与虎妞结婚，慢慢丧失斗志。
- 22.略

一年级数学下册阶段性检测(一)

班级_____姓名_____成绩_____

一、填空题 (29分)

(1) 80 里面有 () 个十。 100 个一是 ()。

(2) 3 个一和 8 个十组成的数是 ()。

(3) 10 个十组成的数是 ()。

(4) 56 的十位上的数是 () ，表示 () 个 () ；个位上

的数字是 () ，表示 () 个 () 。

(5) 一个数个位是 7 ，十位是 4 ，这个数是 () 。

(6) 100 里面有 () 个十。

(7) 67 的前面一个数是 () ，后面一个数是 () 。

(8) 计数器从右边起，第一位是 () 位，第二位是 () 位，

第三位是 () 位。

(9) 98 里面有 () 个一和 () 个十。

(10) 在 45、54、67、89、21 和 100 中，单数有 ()、

()、()、()，双数有 ()、()。按照从大

到小的顺序把下面各数排列起来。

() > () > () > () > () > ()

二、看谁算得又对又快 (20分)

$$83-3= \quad 8+70= \quad 96-6= \quad 8+20= \quad 9+90= \quad 45-$$

$$5= \quad 14-9+30= \quad 30+4= \quad 49-9= \quad 75-5= \quad 40+$$

$$7=$$

$$8+40= \quad 26-6= \quad 40+5= \quad 58-8= \quad 47-40=$$

$$2+80= \quad 20+5= \quad 4+60= \quad 45-40+8=$$

三、在○里填上“>”“<”“=” (12分)

$$100 \bigcirc 99+1 \quad 45-5 \bigcirc 46-6 \quad 70+6 \bigcirc 7+60$$

$$32-2 \bigcirc 32+2 \quad 84-4 \bigcirc 86-6 \quad 95-5 \bigcirc 6+50$$

$$30+2 \bigcirc 40+1 \quad 80+7 \bigcirc 7+80$$

四、按规律填出 () 里的数。 (7分)

(1) 、 5、10、15、20、 ()、 ()、 ()。

(2) 、 2、4、6、8、 ()、 ()。

(3) 100、90、80、 ()、 ()。

五、解决实际问题。 (30分)

1、兔妈妈采了 46 个蘑菇

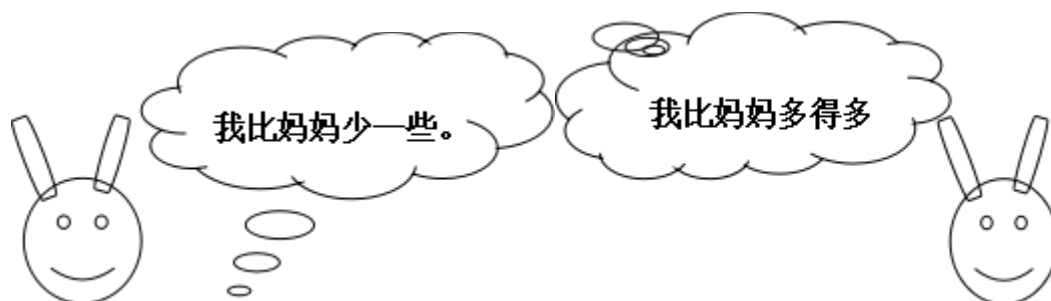

兔哥哥

兔妹妹

(1) 兔哥哥可能采了多少个蘑菇？(画√)

42	38	21

(2) 兔妹妹可能采了多少个蘑菇？(画√)

50	70	92

2、一共要搬 56 张椅子，已经搬了 50 张，还要搬多少张？

$$\square \bigcirc \square = \square$$

3、二（1）班男生有 10 人，女生有 9 人。二（1）班一共有多

少人？ $\square \bigcirc \square = \square$

4、二（1）有 18 人，其中女生有 9 人。二（1）班男生有多少

人？ $\square \bigcirc \square = \square$

5、老猫和小猫一共钓了

24 条鱼。老猫钓了 20 条，

小猫钓了多少条？

=

	篮球	跳绳	毽子
--	----	----	----

原有	35 个	43 根	14 个
借走	30 个	3 根	6 个
还剩	() 个	() 根	() 个

6、

三年级数学下册数学自主检测（一）

班级_____ 姓名 _____ 成绩 _____

一、填空。（20分）

- 1、两位数乘两位数的积，最大是（ ），最小是（ ）。
- 2、 49×28 的积是（ ）位数，积大约是（ ）。
- 3、 $25 \times 3 \times 6 = 25 \times ()$ $() \div 6 = 60 \dots 5$
- 4、一张作文纸共 21 行，每行 18 个格子。这张纸一共大约有（ ）个格子。
- 5、李师傅平均每天加工 10 个零件，二月份工作 22 天能加工（ ）个零件。
- 6、50 个 20 相加得（ ）。
- 7、我们学过的长度单位有（ ）、（ ）、（ ）、厘米、（ ）。
- 8、在（ ）里填上适当的数。
 - (1) 4 千米 = () 米； (2) 8 厘米 = () 毫米；
 - (3) 3 米 = () 厘米； (4) 50 分米 = () 米；
 - (5) 5000 千克 = () 吨； (6) 3 千克 = () 克；

二、直接写得数。（20分。）

$32 \times 30 =$	$11 \times 50 =$	$20 \times 40 =$	$57 - 19 =$
$40 \times 5 =$	$37 + 18 =$	$40 \times 21 =$	$90 \div 3 =$
$120 \times 3 =$	$630 \div 3 =$	$25 \times 40 =$	$8 \times 50 =$
$30 \times 13 =$	$60 \times 50 =$	$62 \times 0 =$	$12 + 20 =$
$30 \times 23 =$	$40 \times 50 =$	$24 \div 2 =$	$400 \div 2 =$

三、用竖式计算，带★要验算。（ $3+3+3+4=13$ 分。）

$24 \times 38 =$ $52 \times 80 =$ $26 \times 29 =$ ★ $54 \times 45 =$

四、在（ ）里填上适当的单位。（10分。）

(1) 学校操场长 100 ()。 (2) 一支钢笔长 15 ()。

(3) 一座塔楼高 32 ()。 (4) 小明身高 140 ()。

(5) 一座桥大约能载重 60 ()。 (6) 一头大象约重 7 ()。

(7) 一个鸡蛋重 40 ()。 (8) 一包味精 50 ()。

(9) 一头鲸鱼重 150 ()。 (10) 轮船能载重 200 () 货物。

五、估一估，把得数比 3000 小的算式圈起来。（6分）。

49×73 39×62 69×39 82×68 99×18 78×52

六、解决问题。（30分。）

1、抄一篇 500 字的作文，用每页 22 行，每行 21 个格子的作文纸抄，抄 2 页纸够吗？如果够多几个格子？如果不够少几个格子？

2、星期天，爸爸妈妈带我和弟弟到公园玩。公园的门票是：成人每位 28 元，儿童每位 14 元。请问我们买门票要花多少钱？

3、张庄小学的同学排队做操，如果每排站 28 人，站成 18 排后还多 15 人。张庄小学一共有多少人？

4、每筒羽毛球有 12 个，每筒 28 元。(1)这些羽毛球一共有多少个？(2)买这些羽毛球一共要多少钱？

5、小明绕学校操场跑一圈是 200 米，跑 8 圈是多少米？

6、工厂用一辆载重 4 吨的汽车运 8 台机器，每台机器重 480 千克。能一次运完吗？

三年级语文下册阶段性检测（一）

清洁分：5 分

班级_____ 姓名_____ 成绩_____

一、看拼音，写词语（10分）

mín zú pǔ xiě jià shǐ chuàng zào chuán dì

() () () () ()

āi shāng tuō qǐ róng bù huáng kǒng dǒng shì

() () () () ()

二、组词（8分）

架 () 蜓 () 辽 () 操 () 阻 ()

驾 () 蜒 () 疗 () 澡 () 组 ()

摘 () 似 shì () 系 jì ()

滴 () sì () xì ()

三、填字成词（9分）

搏 () 风浪 难以 () 数 () 为壮观 生 () 繁衍

用之不 () () 波浩渺 流连 () 返 春光明 ()

云 () 雾罩 () 万变 一 () 千里 奇峰 () 岭

白云（ ）狗 飘飘（ ）仙 变（ ）无常 千（ ）万（ ）

四、填上表示色彩的词（5分）

（ ）的迎春花，（ ）的桃花，（ ）的梨花，引来一群美丽的蝴蝶。
小河河面映着（ ）的天空，再加上岸边（ ）的柳树，真像一幅美丽的图画。

五、根据课文内容填空（23分）

1、一天清晨，我看到有个小女孩 在花前，从花丛中 小心地 了一片带露水的花瓣，双手 着，然后飞快地 过田野， 远了。

2、像 穿行在大地上， ， 。

东起 ，西到 ， 谱写了 的诗篇。

3、像 飘落在大地， ， 。

北起 ，南到 ， 谱写了 的诗篇。

4、我把雪儿 ，雪儿 ，似乎在向我 ，然后向 。

六、 阅读理解（15分）

（一）7分

庐山的云雾千姿百态。那些笼罩在山头的云雾，就像是戴在山顶上的白色绒帽；那些缠绕在半山的云雾，又像是系在山腰间的一条条玉带。云雾弥漫山谷，它是茫茫的大海；云雾遮挡山峰，它又是巨大的天幕。

1、用“——”划出这小节的中心句。

2、这一小节重点写了庐山云雾的四种姿态，即（ ）、（ ）、（ ）和（ ），作者把这些云雾分别比作（ ）、（ ）、（ ）和（ ）。

3、庐山景色美丽，古代多少诗人留下了赞美她的诗句，请你写出一句。

_____，_____。

（二）8分

古怪的风

风是个很古怪的东西，它的脾气谁也捉摸不透。

春天，它很活泼、很温柔。轻轻地给杨柳梳（辨 辩 辫）子，给小河穿上

2、把句子写具体。

(1)、我们戴着 _____ 的红领巾一起 _____ 地去外面玩。

(2)、 _____ 的鱼儿在水里 _____ 地游。

3、选合适的词语，把句子填完整。

倒影 倒映

蓝天、白云、青山、绿树都 () 在清清的湖水中，构成了一幅五彩缤纷的图画。看着湖中的 () ，我深深地陶醉了。

六、排列句子顺序：(6分)

() 夏天，向日葵(kuí)开花了，金灿灿的。

() 没过几天，嫩嫩的小芽就钻出地面。

() 春天，我把葵花籽埋在黑乎乎的泥土里。

() 向日葵越长越高，我得 (děi) 抬头来看它。

() 种子在地里悄悄地发芽。

() 秋天，向日葵的籽成熟了，一颗颗真饱满。

七、按课文内容填空。(16分)

1、春节那天，我和爸爸、妈妈去奶奶家 _____ ，一块儿吃 _____ 。

清明节，人们都到郊外去 _____ 、 _____ 。 _____ 节，人们吃粽子，

赛 _____ 。

2、桂林的山千姿百态，有的像 _____ ，有的像 _____ ，还有的像 _____

。

3、春天，从蚕卵里钻出了_____的蚕姑娘，一共睡了__次。
第一次醒来变得 _____，第二次变得_____，第三次
变得_____，第四次身体一天天_____。它____结茧，最后飞出
蛾姑娘。

八、把诗句补充完整，再把相对应的诗人、诗名和诗句连起来。

(6分)

孟浩然 《春雨》 不知____谁裁出，二月____似剪刀。

杜甫 《春晓》 _____，处处闻啼鸟。

贺知章 《咏柳》 随风潜入夜，_____。

九、阅读短文，回答问题。 (7分)

春雨

早晨醒来，耳边仍然响着淅淅沥沥的雨声，春雨下个不停，一下就是两三天。像牛毛，像花针，像细丝，密密地斜织着。

这真是一场及时雨啊！春天，万物生机勃勃，它们是多么需要滋润！柳枝上挂着晶莹的小水珠。一阵春风拂过，柳枝随着春风轻轻地摆动。枝条上的水珠子滚落下来，美极了！柳树经过雨水的冲洗，仿佛穿上了绿色的新衣。

春雨呀，把大地打扮得更加美丽可爱。

1、短文有（ ）个自然段，第2小节有（ ）句话。

2、填空：

(1)、第一自然段中，作者把春雨分别比作： _____、 _____

二年级数学下册阶段性检测（一）

班级_____ 姓名 _____ 成绩 _____

一、直接写得数。（20分）

$560-60=$ $30+400=$ $500+2=$ $20\div 6=$

$880-80=$ $70+300=$ $670-600=$ $36\div 6=$

$150-100=$ $10\div 3=$ $300+500=$ $340-40=$

$45\div 5=$ $50+800=$ $780-700=$ $27\div 8=$

$6\times 9=$ $33\div 6=$ $300+20=$ $90+700=$

二、用竖式计算。（12分）

$57\div 8=$ $37\div 4=$ $50\div 7=$ $64\div 8=$

三、填空。（30分）

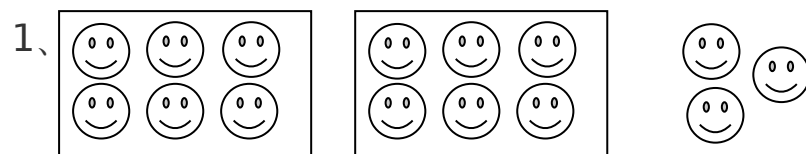

$\square = \square (\text{盒}) \square \cdots (\text{个}) \square$

$\square = \square (\text{个}) \square \cdots (\text{个}) \square$

2、75 里面最多有 () 个 9，28 里面最多有 () 个 8.

3、从右边起，第三位是 () 位，万位是第 () 位。

2、在 $\square \div 7 = 5 \cdots \square$ 中，余数可以填 ()，其中最大的余数是 ()。

5、709 里面有 () 个百和 () 个一。

6、一个数的千位上是 1，其余各位上都是 0。这个数是 ()，比它小 1 的数是 ()。

7、5 个百、3 个十和 4 个一组成的数是 ()。

8、分针从 3 走到 5 走了 () 分钟，时针从 6 走到 10 走了 () 小时。

9、在 () 里填“时”“分”“秒”。

(1) 刷一次牙大约用 4 ()。

(2) 脉搏跳 10 次大约用 8 ()。

(3) 夏天午睡大约用 1 ()。

10、按规律填数。

(1) 260, 270, 280, (), (), ()

(2) 6070, 6080, 6090, (), (), ()

(3) 503, 502, 501, (), (), ()

11、727 这个数中，最右边的“7”表示 ()，最左边的“7”表示 ()，中间的“2”表示 ()。

三、在○里填上“>”“<”或“=” (4分)

5 分○5 秒 1 时○100 分

1089○999 7890○8790

四、想一想，填一填。（8分）

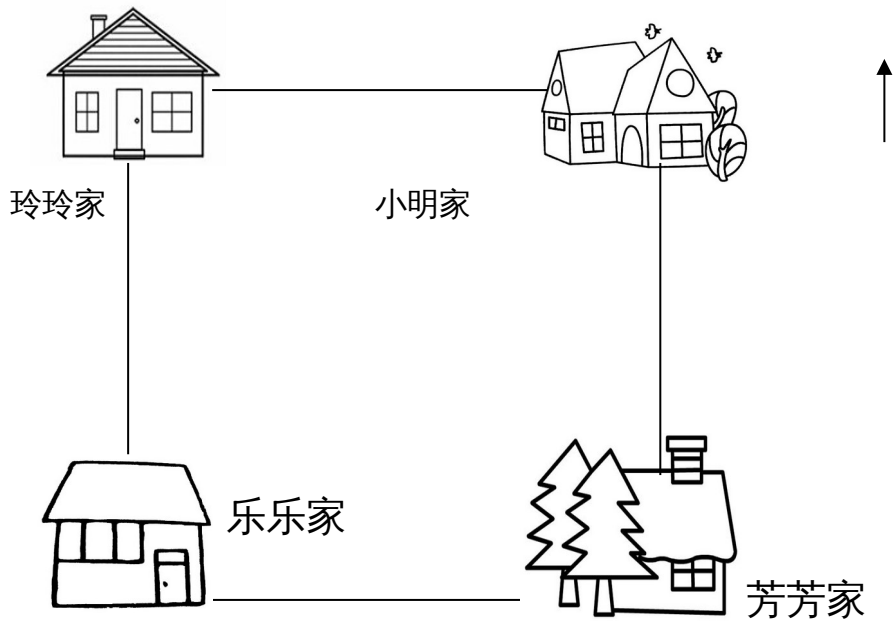

(1) 小明家在乐乐家的（ ）面，芳芳家在乐乐家的（ ）面。

(2) 玲玲家在芳芳家的（ ）面，乐乐家在玲玲家的（ ）面。

五、解决问题。（24分）

1、16本连环画，平均分给3个班，每班可以分几本，还剩几本？

2、橡皮 4元可以买几块，还剩几角？



3、有 35 箱矿泉水，每班分 6 箱。可以分给几个班，还剩多少箱？

添上 () 箱就够再分给一个班。

4、有 23 人准备乘坐缆车

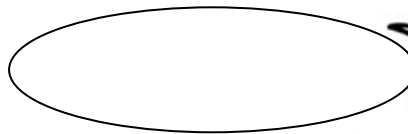
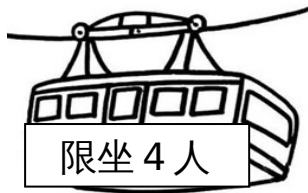

至少需要几辆缆车？

富民小学五年级数学阶段性练习 (一)

(满分 100 分，卷面分 2 分)

班级_____ 姓名_____ 成绩_____

一、我会填 (25%)。

- 1、含有 () 的 () 是方程。例如 ()。
- 2、李红去年重 25 千克，今年比去年重 x 千克，今年重 () 千克，两人一共重 () 千克。
- 3、一个平行四边形的底是 x 厘米，高是底的 2 倍，那么高是 () 厘米，面积是 () 平方厘米。
- 4、在括号里填上合适的数。
36 分 = () 时 400 克 = () 千克
6 分米 = () 米 18 时 = () 日

- 5、根据“原有 x 本书，借出 56 本，还剩 60 本”可以用以下方程表示数量关系：
 () 或 ()
- 6、三个连续自然数中，中间一个数是 a ，最小的一个数是 ()，最大的一个数是 ()，这三个数的和是 ()。
- 7、用买 1 支钢笔的钱去买练习本，买了 8 本后还剩 2.5 元。每本练习本 x 元，每支钢笔 () 元。
- 8、如果要反映数量的增减变化情况，可以用 () 统计图表示，要绘制一幅能反映出全校各年级男女生人数的统计图，你认为绘制成 () 统计图较好。
- 9、解方程 $x \div 6 = 18$ ，可以这样进行 $x \div 6 \bigcirc \square = 18 \bigcirc \square$ ， $x = ()$ 。
- 10、如果 $x - 3.5 = 7$ ，那么 $6x = ()$ ， $x \div 0.2 = ()$
- 11、公鸡有 b 只，母鸡的只数比公鸡的 3 倍多 15 只，母鸡比公鸡的只数多 () 只。
- 12、从 0、2、3、7 这四张卡片中选三张，使组成的三位数都是 3 的倍数。组成的三位数最大是 ()，组成的三位数最小是 ()。

二、我是小法官。(正确的画“√”，错误的画“×” 6%)

- 1、含有未知数的式子叫做方程。 ()
- 2、方程都是等式，等式都是方程。 ()
- 3、等式两边都加上一个数，所得结果仍然是等式。 ()
- 4、 $x \div 3 = 60$ 两边都乘一个数，所得结果仍然是等式。 ()
- 5、等式的性质对方程同样适用。 ()
- 6、3.6 减去 x 的差是 1.3，列方程是 $3.6 - x = 1.3$ 。 ()

三、精挑细选。(10%)

- 1、方程 $x \div 3 = 60$ 的解是 ()。
- A、 $x = 20$ B、 $x = 57$ C、180 D、 $x = 180$
- 2、在 $ax = 0.36$ 中，如果 $x = 0.4$ ，那么 $a = ()$ 。
- A、0.9 B、9 C、4 D、0.4
- 3、一辆货车 3 分钟行驶 4 千米。行驶 1 千米要用 () 分钟。
- A $\frac{1}{3}$ B $\frac{1}{4}$ C $\frac{3}{4}$ D $\frac{4}{3}$
- 4、要使 $\frac{x}{7}$ 是假分数， $\frac{x}{8}$ 是真分数， x 应是()。
- A 8 B 7 C 6 D 9
- 5、加工同样多的零件，王师傅用了 $\frac{4}{5}$ 小时，张师傅用了 $\frac{3}{4}$ 小时，() 做得慢一些。
- A 张师傅 B 王师傅 C 无法比较 D 一样快

四、解方程。(19%)

$$7.6 + x = 34.5 \quad x - 780 = 315 \quad 9y \div 2 = 20.5 + 20$$

检
验

$$4.5x = 9 \quad 4.2 + 1.8x = 60 \quad 3x - 1.2 = 0.3$$

五、实践与操作 (3%)

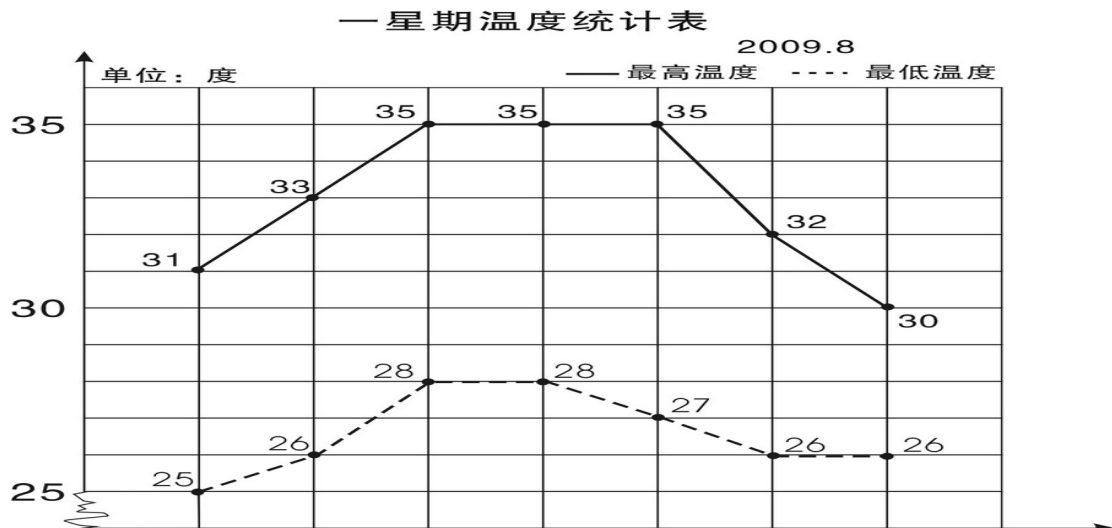

学校气象小组把某星期各天的最高气温和最低气温制成右面的统计图。

- 1、这个星期的最高气温从星期()到星期()保持不变。
- 2、星期()的最高气温与最低气温相差最小，相差()度。
- 3、这个星期最高气温平均是()度。

六、列方程解决实际问题 (35%)

- 1、果园里有 65 棵桃树，比苹果树多 20 棵。苹果树有多少棵？

() 的棵数 + 20 = () 的棵数

2、小明原来有一些邮票，今年又收集了 24 枚，送给小军 30 枚后，还剩 52 枚。
小明原来有邮票多少枚？

3、小张和小李用 25 分钟合打了一篇 6000 字的稿件，小张平均每分钟大约打 140 个字，小李平均每分钟大约打多少个字？

4、一块长方形地的周长是 120 米，长是 40 米，这块地的宽是多少米？

5、爸爸的年龄是小红的 4 倍，比小红大 24 岁，爸爸和小红今年各是多少岁？

6、一个直角三角形的面积是 400 平方厘米，一条直角边的长是 80 厘米，另一条直角边的长是多少厘米？

7、小颖和小婷每天早上坚持跑步，小颖每秒跑 6 米，小婷每秒跑 4 米，如果她们从 400 米环形跑道的同一地点沿逆时针方向同时出发，多长时间后小颖比小婷整整多跑一圈？

五年级语文下册阶段性练习（一）

班级：_____ 姓名：_____ 成绩：_____

(卷面分 5 分)

一、看拼音，写词语。(8)

gē yáo jì mò páo xiào shū cài

() () () ()

qiáo bāo guǒ xié kòng zhì xiào lǜ

() () () ()

二、给下列带点字选择正确的读音，打“√”。(4)

濒 (bīn bīng) 临 干涸 (gù hé) 澎湃 (pài bài) 当 (dang dang) 铺

倚靠 (yī yì) 仿佛 (fú fó) 空隙 (xī xì) 浑身解 (xiè jiě) 数

三、组词。(5)

倚 () 裸 () 嫁 () 熔 () jiě ()

椅 () 棵 () 稼 () 溶 () xiè ()

四、把词语补充完整。(4)

座无()地 炎()子孙 处之()然 ()精会神

成千()百 亮如白() 枝()叶茂 专心()志

五、按要求写成语。(6)

1、表现人的仪表神态的：_____、_____、

2、表示“看”的：_____、_____、

3、描写春天美景的：_____、_____、

六、按要求完成句子。(4)

1、柳条醉了，摆动着纤柔的腰肢。(注意带线的句子，仿写一句)

2、请写出一条珍惜时间的名言。

3、宛如巨龙的橘红色火焰划破秋日的戈壁长空，直指苍穹。(注意带线句子，仿写一句)

4、请写两句描写春天的诗句(必须是课外积累的)

(1) _____，_____。

(2) _____，_____。

七、根据课文内容填空。(10)

1 《宿新市徐公店》中描写人物活动的诗句是：“_____，
_____。”

2 “春色满园关不住，_____。”这句诗出自_____写的《
_____》，诗题目的意思是_____。

3 那几棵大海棠树，_____，这繁花_____，不留一点空隙，
阳光下就像_____……

选自冰心写的《_____》，冰心原名叫_____，你还知道她的作
品_____ (写两个)

4 如果不经过两性细胞结合而直接繁衍后代，就叫无性繁殖，也称
_____。我知道的植物有_____、_____。

5、学习了《梦圆飞天》一课，你想对杨利伟说：_____

你还知道的航天员有：_____、_____、_____

八、阅读短文，回答问题。(24)

(一) 早 (节选)

迈进后园，(蜡 腊)梅开得正盛(shèng chéng)，几(jǐ jī)乎满树都
是花。那花白里透黄，黄里透绿，花瓣润泽透明，像琥珀或玉石雕成的，很有
点冰清玉洁的韵致。梅飘香而送暖，梅花开的时候，正预示着春天的到来。二
十四(番 翻)花信风，一候是梅花，开得最早。

1、 用“\”画去括号里不正确的字或读音。(4)

2、 理解词语的意思。(2)

冰清玉洁：_____

预示：_____

2、用“_____”和“~~~~~”线分别画出描写梅花颜色、品格的词句。(2)

3、《早》一课作者写梅花就是为了_____，以梅花开得_____衬托鲁
迅先生_____的精神。(3)

(二)、阅读短文，回答下面问题。(14)

大地回春了，河流揉揉它那沉睡的眼睛，叮叮咚咚欢乐地流着，树木、野
草又获得了新的生命，开始吐出它那嫩绿的幼芽，散发出芬芳扑鼻的清香。燕
子怀着愉快的心情从南方回来了，自由自在地在碧蓝的天空中飞翔。这时，春
雨也伴随着春风来到了人间。这是第一场春雨。我打开窗子，向远处望，。雨

富民小学六年级数学阶段性检测（一）

（总分 100 分，其中清洁分 2 分）

班级_____ 姓名_____ 成绩_____

一、填空 20 分

1. 如果想要表示出数量增减变化的情况，可以选用()统计图表示；如果要清楚地了解各部分数量与总数量之间的关系，可以用()统计图表示。
2. 一个圆锥体的高是 3 分米，底面半径是 3 分米，底面积是 () 平方分米，体积是 () 立方厘米，与它等底等高的圆柱体积是 () 立方厘米。
3. 一个圆柱体削去 12 立方分米后，正好削成一个与它等底等高的圆锥体，这个圆锥体的体积是 () 立方厘米。
4. () : 15=4 : () ; 用 10 的 4 个因数组成的比例是 ()。
5. 文艺书和科技书本数的比是 5:3，文艺书的本数占文艺书和科技书总本数的，科技书的本数比文艺书少。
6. 食堂吃掉的粮食是剩下粮食的 40%，吃掉的粮食是运进总粮食的，剩下粮食与运进总粮食的比是 ()。
7. 一种压路机的前轮是圆柱形的，轮宽 2 米，直径 1.2 米，前轮转动两周，压路的面积是 () 平方米。
8. 把一根 2 米长的圆柱体木料截成 3 段，表面积增加了 12 平方分米，这根木料的体积是 () 立方米。
9. 一个圆锥的体积是 96 平方分米，底面积是 8 平方分米，它的高是 () 分米。
10. 将一个边长为 6 分米的正方形纸片卷成圆柱筒，这个圆柱的侧面积是 () 平方分米。
11. 一个圆柱和一个圆锥的体积和底面积相等。若圆柱的高是 15 厘米，那么圆锥的高是 () 厘米。若圆锥的高是 15 厘米，那么圆柱的高是 () 厘米。
12. 把一个三角形按 3:1 放大，原来三角形的底是 5 厘米，高是 4 厘米，放大后的面积是 () 平方厘米。

二、选择题 12 分（填序号）

1. 做一个圆柱形通风管要用多少铁皮是求 ()。
A、容积 B、表面积 C、侧面积

2、用一张长6厘米，宽2厘米的长方形纸卷成一个圆柱，按（ ）方式卷，得到的圆柱体积最大。

A、以2厘米作为圆柱的高 B、以6厘米作为圆柱的高 C、无法确定

3、把两个完全一样的圆柱体拼成一个10厘米长的大圆柱体，表面积减少了25.12平方厘米，原来一个圆柱体的体积是（ ）立方厘米、

A、31.4 B、62.8 C、94.2

4、两个圆柱的高相等，底面半径之比是1:3，那么它们的体积之比是（ ）

A、1:3 B、1:6 C、1:9

5、 $X:Y=2:3$ ，所以（ ）

A、 $X:Y=3:2$ B、 $2X=3Y$ C、 $2Y=3X$

6、扇形统计图甲中六（1）女生占56%，扇形统计图乙中六（2）女生占45%，甲乙两个统计图所表示的女生人数（ ）。

A、甲比乙多 B、乙比甲多 C、不确定

三、计算题 30分

1、直接写得数（10分）

$$0.25 \times 40 = \quad 1 - 80\% = \quad 0.3 \times 20\% = \quad 0.75 \div \frac{1}{4} = \quad 5^2 - 1^2 =$$

$$3 - \frac{4}{5} = \quad \frac{3}{5} - \frac{1}{4} = \quad 0 \div \frac{4}{17} = \quad 0.21 \div 0.7 = \quad 1 - + =$$

2、求未知数（8分）

$$X:1000 = \quad 8:X = \frac{1}{3} : \frac{1}{16} \quad = \quad 2x + 0.6 = 5.4$$

3、简便计算（9分）

$$4.2 \times 99 + 4.2 \quad \frac{3}{8} \times \frac{7}{4} - \frac{3}{4} \times \frac{3}{8} - \frac{3}{8} \quad 24 \times \left(\frac{5}{6} - \frac{3}{8} \right)$$

4、求圆锥的体积。（3分）

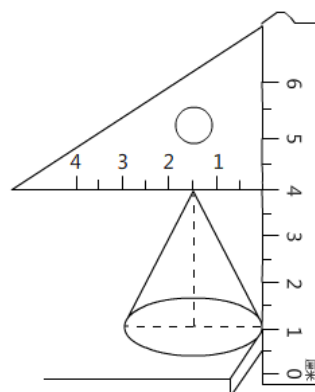

四、解决问题 36分

1、用白铁皮制作圆柱形通风管道 10 节，每节长 2 米，管口直径 1.5 分米，这样至少需要白铁皮多少平方米？（5分）

2、砌一个圆柱形水池，底面直径是 8 米，深 2.5 米，在池底面和侧面抹水泥，若每平方米需水泥 20 千克，抹好这个池子共需水泥多少千克？（5分）

3、一台空调降价 20%后售价是 2400 元，该空调的原价是多少元？（5分）

4、学校举办春季运动会，参加比赛的运动员在 170 到 180 之间，女运动员的人数是男运动员的 $\frac{3}{4}$ ，你知道男女运动员各有多少人？（5分）

5、一个近似于圆锥形的碎石堆，高 1.2 米，底面周长是 12.56 米，每立方米碎石约重 2 吨。这堆沙约重多少吨？（得数保留整数）（5分）

6、一个圆柱形水杯的容积是 1.6 升，从里面量，底面积是 1.2 平方分米，用这个水杯装杯水，水面高多少分米（5 分）

6、下图是某实验小学教师喜欢看的电视节目统计图。（6 分）

(1) 喜欢《走进科学》栏目的老师占百分之几？（2 分）

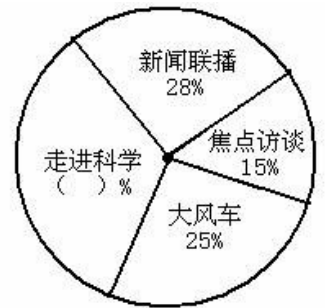

(2) 喜欢的《大风车》的老师比喜欢《焦点访谈》的多 20 人，实验小学一共有多少老师？(2 分)

(3) 喜欢《新闻联播》的和喜欢《走进科学》的一共有多少人？（2 分）

富民小学英语六(下)阶段性测试一

班级_____ 姓名_____ 成绩_____

听力部分 (共 30 分)

一、听录音，选出你所听到的句子中含有的选项，听 1 遍。（10 分）

- () 1. A. wake B. word C. walk
 () 2. A. then B. them C. ten
 () 3. A. mouse B. house C. horse
 () 4. A. live B. give C. lion
 () 5. A. some B. small C. sweet
 () 6. A. at a time B. on time C. all the time
 () 7. A. sharp B. help C. deep
 () 8. A. a little B. a feany B. too much C. so much
 () 10. A. diet B. diary C. dentist

二、听录音，选出最佳的应答，听 2 遍。（5 分）

- () 1. A. It's between the chairs. B. It was over there.
 C. It's my sister's.
 () 2. A. Yes, they were. B. Yes, they did. C. Yes, it did.
 () 3. A. By bus. B. Ten yuan. C. I'm eleven.
 () 4. A. She reads a book. B. She read a book.
 C. She is reading a book.

- () 5. A. she is singing happily. B. she is watching excitedly.
C. She is reading quietly

三、根据所听内容，给下列图片排序。(两遍) (5分)



()



()



()



()

()

四、听录音，填空。(10分)

Peter always has some _____ and _____ for breakfast. He usually has a _____ rice, some chicken and some _____ soup for _____. He has some _____, some _____, and some _____ for _____. He _____ an apple every day. He _____ fruit very much.

笔试部分 (共 70 分)

五、英汉互译。(共 10 分)

1. 起床早 _____
2. before lunch _____
3. 一些好习惯 _____
4. brush teeth _____
5. 健康饮食 _____
6. make a big hole _____
7. 感到困乏的 _____
8. say happily _____
9. 大声笑 _____
10. put his things in order _____

六、单项选择 (15 分)

- () 1. Let me ___you ___our house.
A. show...to B. show...round C. show...around
- () 2. We should eat ___sweet food at a time.
A. a lot of B. a little C. a few
- () 3. The ___women in the chair are chatting _____.
A. happy; happy B. happily; happily C. happy; happily
- () 4. You can't eat ___meat. You should eat ___vegetables.
A. too many; some B. too much; some C. too much; a little
- () 5. Sam is a ___boy, he plays table tennis very _____.
A. good; well B. good; good C. well; well
- () 6. ___any juice in the bottle.
A. There is B. There is not C. There are not
- () 7. My mother often has noodles ___ breakfast.
A. on B. in C. for
- () 8. I have breakfast ___7:00 ___the morning.
A. at; on B. in; in C. at; in
- () 9. The teacher gives _____ a book.
A. he B. his C. him
- () 10. Sam looks _____, because he has a new car.
A. happy B. happily C. sadly
- () 11. The cat helped the mouse _____ out.
A. get B. gets C. got



- ()12. ---Who_____ Nancy visit last weekend?
 ---Her best friend Ella.
 A. was B. were C. did
- ()13. They _____ home next week.
 A. are going B. go to C. are going to
- ()14. Would you like _____?
 A. some cola B. any cola C. any colas
- ()15. We should keep _____ in the library.
 A. quietly B. quiet C. loudly

七、用所给单词的适当形式填空。(10分)

- Look, Yang Ling _____(tell) a story.
- I want _____ play) football with my friends.
- What _____ (do) you do three days ago?
- She is good at _____(play) football.
- He laughs _____.(happy)
- Su Yang _____ (catch) a bird with her father in the park last week.
- My shoes are too small. I would like _____(buy) a new pair.
- There _____ (be) eight bags of rice in the kitchen this morning.
- _____ (do) climb up the tree. Ok, I'm sorry.
- What about _____ (drink)some coffee?

八、从II栏中找出与I栏相对应的句子，将序号填在括号里。(10分)

- | I | II |
|--|--|
| ()1. Where are you going? | A. We have three. |
| ()2. What are you doing? | B. Yes, I do. |
| ()3. How many apples do you have? | C. No, but I have a cute cat. |
| ()4. Do you like apples? | D. Yes, I did. |
| ()5. Do you have a dog? | E. Some milk. |
| ()6. Who is the lollipop (棒棒糖) for? | F. The girl in red. |
| ()7. What did you do on Monday? | G. I'm going to the bookshop. |
| ()8. What's in the bottle? | H. The brown dog's. |
| ()9. Did you go to the Summer Palace? | I. I'm making a fruit salad. |
| ()10. Whose tail is short? | J. I climbed the mountain with my classmates |

九、根据要求完成句子，每空一词。(每空1分，共10分)

- I have some bread and milk for breakfast. (对划线部分提问)
 _____ you _____ for breakfast?
- There is some fruit and vegetables in a healthy diet. (改成一般疑问句)
 _____ fruit and vegetables in a healthy diet.?
- Miss Li often buys things from shops.(用 yesterday 改写句子)
 Miss Li _____ things from shops_____.
- Tim eats a lot of sweets every day. (改成否定句)
 Tim _____ a lot of sweets every day.

十、根据短文内容，选择正确的答案。(10分)

My living habits

I'm Mike. I am a student. I have some good living habits. Every morning, I get up

at seven o'clock. After washing my face and brushing my teeth, I have some bread and milk for breakfast. Then in school, with my dear classmates, I begin my classes. At about eleven thirty, I have lunch. Then I have a rest for an hour. In the afternoon, I have classes again until(到...为止) five. I often do my homework at seven at home. It takes me about one hour to finish it. After that, I watch TV for half an hour. Then I go to bed at nine o'clock.

- () 1. Does Mike have any good living habits?
A. Yes, he does. B. No, he doesn't. C. I don't know.
- () 2. What time does Mike get up?
A. At 6:00. B. At 7:00. C. At 5:00.
- () 3. What does Mike have for his breakfast?
A. Some bread. B. Some milk. C. Some bread and milk.
- () 4. Mike has lunch at _____ at school.
A. 11:00 B. 11:30 C. 12:00
- () 5. Mike often watches TV for _____.
A. an hour B. half an hour C. an hour and a half

(二)

Everybody wants to be healthy(健康的). You know food is very important.

There are many healthy foods. You can have more bananas, apples, oranges, tomatoes and carrots because fruits and vegetables are good for you. But don't eat too much chocolate. It's not good for you. It's not good healthy food. Healthy food can make you grow(成长)and make you strong(强壮的)and happy. Remember there is a saying, 'An apple a day keeps the doctor away.' Sports can also keep you healthy. Get up early and do some sports every day. Don't be lazy! You will be healthy and happy.

- () 1. Which is right?
A. Everybody is healthy. B. We want to be healthy.
C. We are important.
- () 2. What are vegetables?
A. Apples and pears. B. Chocolate and sweets.
C. Tomatoes and carrots.
- () 3. Why are healthy foods good for you?
A. They make you happy. B. They make you grow strong.
C. They make you grow and make you strong and happy.
- () 4. 'An apple a day keeps the doctor away.' means:
A. The doctor goes away when he sees an apple.
B. The doctor runs away when you give him an apple.
C. You eat an apple every day and you can be healthy.
- () 5. The word "lazy" means _____ .
A. 懒惰的 B. 忙碌的 C. 兴奋的

十一、Think and write. (5分。)

My habits

富民小学英语六(下)阶段性测试一

(听力材料)

一、听录音，选出你所听到的句子中含有的选项，听1遍。(10分)

1. Wake up, it's time to get up.
2. From then on, the lion and the mouse became good friends.
3. Let Mike show them around his new house.
4. The mouse helped the lion get out of the net.
5. I like eating sweet food, but I eat a few sweets at a time.
6. We should have our meals on time every day.
7. The hole is too deep, I can't reach the ball.
8. We can eat a lot of delicious food at Christmas.
9. We shouldn't eat too much meat.
10. In a healthy diet, there is a lot of fruit and vegetables.

二、听录音，选出最佳的应答，听2遍。(5分)

1. Where is my football, Mum?
2. Did the cat eat the mouse?
3. How did you go to school today?
4. What did Helen do last night?
5. What is Helen doing in the library?

三、根据所听内容，给下列图片排序。(两遍) (5分)

1. The room is clean and tidy.
2. Mike only drinks a little water every day.
3. The boy is doing well at school.
4. The girl goes to school early in the morning.
5. Wang Bing usually gets up early.

四、听录音，填空。(10分)

Peter always has some milk and bread for breakfast. He usually has a little rice, some chicken and some vegetable soup for lunch. He has some noodles, some fish and some vegetables for dinner. He eats an apple every day. He likes fruit every much.

六年级语文下册阶段性练习(一)

班级_____ 姓名_____ 得分_____

一、看拼音写词语。(10分)

guàn gài shōu liǎn wú gū zhàng yì zhàn lán
() () () () ()

qī hēi rú chī rú zuì chóng shān jùn lǐng

() () ()

二、在括号中选填合适的词语或关联词。(6分)

克服 经历 艰巨 信口开河 只有……才…… 或者……或者……

攻克 经过 艰苦 无所不谈 只要……就…… 与其……不如……

华罗庚说：“()相信天才，()相信勤奋。”这决不是()。他用亲身()告诉我们：()勤奋，愿意付出()的劳动，去()学习和工作中的难关，()会达到科学的顶峰。

三、选择正确答案(6分)

1、小王子的星球上有多少座火山？()。

A 两座活火山，一座死火山 B 一座活火山，两座死火山 C 两座活火山，两座死火山

2、地理学家建议小王子去看哪个星球？()。

A 地球 B 火星 C 金星

3、纸月临走前，送给桑桑的礼物是()。

A.一只鸽子 B.一本书 C.一个书包 D.一封信

4、以下不是杜小康所为的是()。 A.在学校门前摆摊卖货

B.和桑桑一起玩火 C.在芦场养鸭 D.捉迷藏时藏在棺材里

5、以下不是桑桑所为的是()。 A.撕下蚊帐作渔网 B.拆卸柜橱作鸽子窝 C.偷走女同学的书本 D.帮细马找柳须

6、为蒋一轮和白雀送信的孩子是()。

A.秃鹤 B.桑桑 C.杜小康 D.纸月

四、课文解读、积累与运用。(8分)

1、开学以来，通过对课文的学习，我们认识了_____的伯诺德夫人一家，_____的中国守军，_____的聂荣臻将军，_____的吴国少年；还感受到了大自然的多姿多彩，如：_的三亚落日，_的烟台的海。

2、告别了冬日的___、春日的___、夏日的___，秋天的海平添了几分___与___，渔家驾船出海了，货轮起锚远航了……

3、_____,死亦为鬼雄。_____,_____。这是作者_____写的《_____》。

五、修改下面的语段，注意用上正确的修改符号。(提示：有6处语病) 6%

今天爸爸给我卖了一套十万个为什么，我非常高兴极了。我放学回到家里就迫不急

待地拿起书，座在桌子上读了起来。大约过了整两个小时，爸爸叫我去吃饭了。

六、阅读与理解 24%

(一)《三打白骨精》(节选) 8%

白骨精不甘心就这样让唐僧走了，又变成一个白发老公公，假装来找他的妻子和女儿。悟空把金箍棒藏在身边，走上前迎着妖精，笑道：“你瞒得了别人，瞒不过我！我认得你这个妖精。”悟空抽出金箍棒，怕师父念咒语，没有立刻动手。暗中叫来众神，吩咐道：“这妖精三番两次来蒙(mēng méng)骗我师父，这一次定要打死它。你们在半空中作证。”众神都在云端看着。悟空抡起金箍棒，一棒打死了妖精。妖精化作一堆骷髅，脊(jǐ jì)梁上有一行字，写着白骨夫人。

1、划去短文中不正确的读音。(2%)

2、从文中划线的句子里，你看到了一个_____的孙悟空。(2%)

3、这段话主要写了_____

4、《三打白骨精》是古典文学名著 _____中的一个故事，这本书的作者是____，书中你知道的故事还有_____、_____。（2%）

(二) 母亲节的礼物 8%

鲁本兴奋得一路小跑回家。闯进家门，母亲正在厨房擦炉子。“看！妈，看！”鲁本（欢乐 欢快）地叫着，跳到母亲身边，把用报纸包着的小盒子（郑重 慎重）地放在母亲的手上，那手因为日夜操劳已变得粗糙，因这突然来的东西变得有些颤抖。

母亲小心地打开包装。一个蓝色天鹅绒的首饰盒映入眼帘。

她打开盒盖，泪水顿时（模糊 迷糊）了双眼。

在那个小巧的扁挑状胸针上烫着金光闪闪的字：Mother Thanks

那是 1946 年的母亲节！

母亲从未收到过这样的礼物，除了结婚戒指外，她没有什么装饰品。看着这可爱的礼物，母亲无言以对，她（欣慰 安慰）地笑着，一把把儿子揽入怀中！

1、把括号中不恰当的词用“\”划掉。（2%）

2、鲁本终于在那一天完成了他心中的美好愿望，“那一天”指_____。（1%）

3、母亲从未收到过这样的礼物，“这样的礼物”是指_____。（2%）

4、用“___”画出描写母亲动作神态的句子，体会母亲当时心里是怎么想的，你又有什么感想？（3%）

(三) 8%

瑰丽芬芳的花朵，使人一见就产生爱慕之心。古今中外有多少诗人赞美过它的艳丽，有多少画家描绘过它的丰姿。

可是，你想过没有 如果花朵没有绿叶衬托 能有这样美丽吗 又有哪一朵美丽的花朵能离开绿叶呢

大自然的色彩是多么丰富 洁白的雪花 碧绿的湖水 金黄的麦浪 然而 我最喜欢的还是那平凡的绿叶 绿叶通过光合作用，能吸收二氧化碳，释放氧气，以保持空气的新鲜。绿叶有很强的生命力。

我爱绿叶，更爱具有绿叶精神的人。在四化建设中，有无数无名英雄，他们虽然貌不出众，语不惊人，但一直在勤勤恳恳默默无闻地工作着。在四化建设中，他们为祖国的繁荣富强贡献着自己的一切，所以我爱绿叶，更爱绿叶似的四化建设中的无名英雄。

绿叶是平凡的，但它的精神是伟大的。

1. 请给文章加个题目。_____ 1%

2. 请找出短文中的一组反义词：（ ）与（ ） 1%

3. 请给短文的第二、三自然段加上标点符号。2%

4. 请用“___”标明短文的中心句。1%

5. 这篇短文的层次十分清楚。第一自然段的段意是 _____，第二自然段是过渡，第三、第四自然段的段意是 _____，第五自然段进一步深入，起了的作用。3%

七、习作。（35分）

题目：那一次，我_____了（哭、笑、输、赢）

要求：根据自己要写的内容，选择一个词语填在横线上，使题目完整。要求选择最让自己动情的事来写，把事情写具体，写出真情实感。字数 450 字左右。

500

富民小学四年级数学自主检测(一)

班级_____ 姓名_____ 成绩_____

一、仔细思考，认真填写。(每空 1 分，共 32 分)

1. 从右边起，第六位是 () 位，计数单位是 () ；第八位是 () 位，计数单位是 () 。
2. 一个图形沿一条直线对折，两边的图形能够完全重合，这样的图形就是 () ，折痕所在的直线就是 () 。
3. 用 6、7、4、1、0、9 这六个数字组成的六位数中最大的是 () ，读作 () ，最小的是 () ，读作 () 。
4. 12 时整分针和时针都指向 () ，顺时针旋转 90 后分针指向数字 () ，时针顺时针旋转 90 经过 () 小时。

5.80047620 是由 () 个万和 () 个一组成的；8 在 () 位上，表示 8 个 ()，改写成用万作单位，近似数是 ()。

6.一个数的十亿 2、百万位、万位上的数字都是 8，其余各位都是 0，这个数写作 ()，改写成用“万”作单位的数是 ()。

7.一个数由 250 个万和 400 个一组成，这个数是 ()。

8.比最小的 7 位数少 1 的数是 ()，比最大的 8 位数多 1 的数是 ()。

9.28053880000 是一个 () 位数，最高位是 () 位，数字中的 5 在 () 位，表示 () 个 ()，把它改成用“亿”作单位的近似数是 ()。

10.一个九位数，个位上的数字是 7，十位上的数字是 2，任意相邻的三个数字的和都是 15.这个九位数是 ()。

11.一个数的近似数是 30 万，这个数最大是 ()，最小是 ()。

二、仔细分析，巧思秒断。(每题 2 分，共 10 分)

1.数位顺序表中，从左边起第五位是万位，第六位是十万位。… ()

2.平行四边形是轴对称图形。…………… ()

3.火车在在铁轨上沿着直线行驶，可以看作平移。……………

… () 4.50120000 读作五千零十二万。……………

…… () 5.读数时，不管中间有几个 0，都只读一个 0。

…………… () 三、仔细斟酌，精挑细选。(每题 2 分，共 10 分)

1.个、十、百、千、万是 ()

A.数位 B.计数单位 C.计数法

2.写数时，把计数单位按一定的顺序排列起来，他们所占的位置叫 ()。

A.位数 B.数位 C.计数单位

3.在 36 后面添上 () 个 0，这个数是 36 亿。

A.4 B.9 C.8 D.7

4.下列四位数中，一个“零”也不读的是 ()。

A.606006 B.600606 C.600066 D.606600

5.把一个数改写成用“万”作单位的数，这个数与原数比 ()。

A.变大了 B.变小了 C.不变

四、端正态度，认真计算。(20 分)

1.直接写出得数。(8 分)

$$240 \div 6 = \quad 120 \div 30 = \quad 24 \times 5 = \quad 360 - 360 \div 6 =$$

$$90 \div 18 = \quad 560 \div 70 = \quad 6 \times 15 = \quad 312 - 55 - 45 = \quad 2.四$$

则混合运算 (每题 3 分，共 12 分)

$$(307 - 209) \div 11 \times 25 \quad 276 - (178 + 22) \div 20$$

$$25 \times 33 \div 5 + 186 \quad 324 + 18 \times (537 - 488)$$

七、解决实际问题。(10分)

1.小军参加冬季阳光体育长跑锻炼，前两天共跑了1600米。照这样计算，他一个星期(5天)共可以跑多少千米？

2.周日妈妈带小明去体育用品商店，一个篮球58元，一个足球46元，问：(1)小明想买1个篮球和2只足球，应付多少元？

(2)如果这些钱用来买35元一副的羽毛球拍，可以买几副？

四年级语文下册阶段性检测(一)

(总分100分卷面分5分)

班级：_____ 姓名：_____ 成绩：_____

一、看拼音写汉字。(8分)

jīng què cǎo gǎo jūn yún bǎn tú

wēi fēng hǎi bīn yuán yùn gōng jìng

二、用“√”在括号里选择正确的读音、生字或词语。(10分)

1、圆晕(yūn yùn) 鲜(xiān xiǎn)为人知

2、环境(悠闲 优雅) 身体(强大 强壮) 满怀(信心 决心)

表演(精彩 精美) 阳光(明媚 明快) 改正(生活 错误)

3、在地震中，母亲用瘦（sòu shòu）弱的身躯顶着塌下的一根房梁，（催 摧）促着孩子们赶快逃生，给了孩子们生存的希望。

三、在括号里填上合适的词句。（7分）

1、春天里，登上紫峰大厦，烟雨中的鸡鸣寺若隐若现，我不由得想起杜牧写的《江南春》的诗句：_____，

_____。2%

2、从《春日偶成》中“_____，_____

_____。”一句中能体会到诗人郊游的愉快心情。2%

3、只有用“__”这部钻机，才能_____。2%

4、例：山上的小溪在欢快地唱歌。

按照例句的方法，将“春风吹着树叶，发出不同的声音。”这句话写得更生动些。

四、根据课文内容填空。（18分）

1、今天_____，明天长成_____。叫风沙_____，让百鸟_____。植树的好处还有很多，请你也照样子写一句。_____。

6%

2、__的草，__的芽，__的花，都像_____聚拢来，形成了_____。小燕子从南方赶来，为春光增添了_____。6%

3、“我需要的是__的时间。搞科学研究，不能使用‘__’

‘__’这类字眼，也不能用__和__代替观察。”从竺可桢爷爷的话语中，我们可以体会到_____。

五、阅读短文，完成练习。（7 + 12 = 19 分）

（一）人类的“老师”（片段）

一个人握住一个鸡蛋使劲地捏，（ ）怎样用力（ ）不能把它捏碎。薄薄的鸡蛋壳（ ）能承受这么大的压力，（ ）它能够把受到的压力均匀地分散到蛋壳的各个部分。建筑师根据这种“薄壳结构”特点，设计出许多（ ）轻便（ ）省料的建筑物。人民大会堂、北京火车站以及其他很多著名建筑，屋顶都采用了这种“薄壳结构”。

1、在文中的（ ）里填上合适的关联词，再选择一组关联词写一句话。

2、在文中用“_”画出描写“薄壳结构”特点的句子。1%

3、你还知道自然界中哪些生物也是人类的好“老师”？为什么？写两种。2%

(1) _____

(2) _____

（二）蚂蚁

在我家的梧桐树下，有一个小小的蚂蚁窝，里面住着许多可爱的小蚂蚁。我平时最爱观察它们，我可喜欢它们啦。//

它们很守纪律，平日出去寻食，总是排着整齐的队伍。队伍前面有一只大蚂蚁，它可能是蚂蚁的头吧。那长长的队伍像自行车的链子似的，一个接一个，可有秩序哩！更稀奇的是，如果谁掉了队，谁想逗留、贪玩，头儿或伙伴们就会绕过去用触角碰那些小调皮，好像在说：“掉皮鬼，掉队啦，快追上去！”

它们十分团结。瞧，它们发现了一条大虫，不一会儿就把虫子包围了。这个庞然大物怎么搬得走呢？不用着急，小蚂蚁自有办法。它们有的抱虫子的腿，有的扛虫子的身体，还有的站在虫子的身上，似乎在帮伙伴们鼓劲。蚂蚁渐渐多了起来，几十只几百只一起用力，“一一二一三”终于把大虫子抬了起来，慢慢向窝移去。一上下，小蚂蚁好像喊声大振。不一会儿，就把虫子搬进了窝。

- () 2. A. pie B. stand C. sit
 () 3. A. come B. listen C. me
 () 4. A. talk B. book C. shout
 () 5. A. sleep B. skirt C. T-shirt

三、选择填空。(本大题共 10 小题，满分 10 分)

- () 1. —Look at the blackboard.
 —_____.
 A. I'm sorry. B. Yes, Mr Green. C. It's nice.
- () 2. —What's this?
 —_____.
 A. It's a parrot. B. It's parrot. C. No, it's a parrot.
- () 3. —Hello, class.
 —_____.
 A. Hello, Mike. B. Hello, Miss Li. C. Hello, Helen.
- () 4. I'd like to _____ some milk.
 A. eat B. drink C. run
- () 5. Its too hot(热). _____ the window, please.
 A. Don't open B. Open C. talk
- () 6. —Don't talk in the library !
 —_____
 A. I'm sorry. B. Thank you. C. OK.
- () 7. —Please close the window.
 —_____
 A. Goodbye. B. Yes , Mr Green C. I'm sorry
- () 8. — May I come in?
 — _____ .
 A. Sit down , please B. Come in , please C. OK
- () 9.— Don't listen _____ Sam , Bobby .
 — OK .
 A. / B. for C. to
- () 10. Bob has two big _____ .
 A. book B. a book C. books

四、根据所给情境，选择正确的答案。(8 分)

- () 1. 格林老师请你开门，他说：
 A. Open the door, please. B. Close the door, please.
 C. Close the window, please.
- () 2. 你做错了事，应该对别人说：
 A. OK. B. Thank you. C. I'm sorry.
- () 3. 上课了，同学们起立后，老师对大家说：
 A. Stand up. B. Sit down. C. Yes, please.

- () 4. 外面刮风了，妈妈对你说：
A. Please open the window. B. Please open the door.
C. Please close the window.
- () 5. 下午老师上课时，不可说：
A. Hello , class. B. Good morning, class.
C. Good afternoon, class.
- () 6. 你想问别人是否想要吃冰淇淋时，应该怎么说：
A. What about an cake? B. Would you like an ice cream?
C. No, thank you.
- () 7. 上课时，老师请大家看黑板时，应该怎么说：
A. Listen to the teacher, please.
B. Don't look at the blackboard.
C. Look at the blackboard.
- () 8. 你告诉别人这不是你的书包时，你可以说：
A. This is my schoolbag. B. This isn't my schoolbag.
C. That isn't my schoolbag.

五、选词填空。（将序号填在横线上，每个词只用一次）（本大题共 5 小题，满分 12 分）

A . Yes B . Come C. Sit D. sorry E. close F. up

1. — _____, Mr Green.
— _____ in, Mike.
2. Wang Bing , please _____ the window.
- 3 . — _____ down , please.
— Thank you.
4. Stand _____ .
5. — Liu Tao ,please open the door.
— _____ , Mr Green.

六、从 II 栏中找出与 I 栏相对应的答句，将其序号填在题前括号内。（本大题共 5 小题，满分 10 分）

- | | |
|------------------------------------|-----------------------|
| I | II |
| () 1. What colour is the window ? | A. Sit down , please. |
| () 2. Stand up , please . | B. It's a robot . |
| () 3. What's this ? | C. Good morning . |
| () 4. Good morning . | D. OK, Miss Li . |
| () 5. Don't open the book . | E. It's yellow . |

七、连词成句。（本大题共 5 小题，满分 5 分）

1. window, Please , the , open(.)

2. cake, Don't, my, eat(.)

3. book, my, It's, English(.)

4. this, Is, book, your (?)

5. you, like, sweet, you, Would, a (?)

UNIT 1-2 听力专项

一、听录音，选出所听到的内容（听两遍）

1. Mr Green 2. blackboard 3.am 4. rubber 5. window
6. shout 7. cake 8. your 9.eat 10. ball

二、听录音，选出你所听到的图片。（听两遍）

1. Look at the blackboard.
2. Sam, this is a robot.
3. Please close the book.
4. Stand up, please.
5, Don't shout, I want to sleep..

三、听录音，选择合适的应答句。（听两遍）

- 1.What's this?
2.What colour is the blackboard?
3. Good morning, class.
4. Open your book.
5. Don't eat.

四 . 听录音完成句子。（听三遍）

- 1.Liu Tao, please open the door.
2. Don't run in the library.
3. Please eat the cake .
4. The red book is for you.

富民小学四年级英语第二学期阶段性检测一

班级：___ 姓名：___ 得分：___

温馨提示：书写正确、美观，姿势正确。（卷面分 2 分）

听力部分(40%)

一、听录音，选出你所听到的内容。(10%)

- () 1. A. school B. timetable C. subject
() 2. A. Chinese B. English C. PE
() 3. A. Saturday B. Sunday C. Science
() 4. A. Tuesday B. Thursday C. Friday
() 5. A. Maths B. Music C. match
() 6. A. play B. pity C. day
() 7. A. go to school B. get up C. after school
() 8. A. football B. basketball C. table tennis
() 9. A. have B. has C. let's
() 10. A. please B. playground C. pineapple

二、听录音，判断下列句子是否正确，正确的写 T，错误的写 F。(10%)

- () 1. What lessons do you have this morning?
() 2. I get up at six every day.
() 3. Welcome to our school.
() 4. It's Tuesday. We have Music and English.
() 5. Let's go to the playground.

三、听录音，选出所听句子的正确回答。(10%)

- () 1. A. I like dogs. B. I like red. C. I like English.
() 2. A. Here you are. B. Thank you. C. At five.
() 3. A. Thank you. B. Nice to see you too. C. OK.
() 4. A. I have Chinese and Maths. B. I have three. C. I like Art.
() 5. A. It's Monday. B. Music and Science. C. Let's go.

四、听录音，填入所缺单词。(10分)

1. A: What _____ is it today?
 B: It's _____ .
2. A: _____ do you have on _____ ?
 B: We have eight.
3. A: It's seven forty. Let's _____ now.
 B: _____ right.

笔试部分(58%)

一、选出与所给单词同一类的单词。(8%)

- () 1. Chinese A. Music B. school C. English
() 2. Sunday A. Monday B. today C. Wednesday
() 3. morning A. afternoon B. day C. evening

() 4. hamburger A. bag B. cap C. hot dog

二、根据中文提示，补全句子。(5%)

1. It's _____ (星期一).
2. I like _____ (语文).
3. When do you _____ (起床) every day?
4. Do you like _____ (音乐课)?

三、用所给单词的适当形式填空。(5%)

1. This is _____ (we) timetable.
2. I _____ (not like) PE.
3. What _____ (subject) do you like?
4. What _____ (lesson) do you have this morning?
5. Su Yang _____ (have) a swimming lesson too.

四、选择。(10%)

- () 1. It's time _____ Maths.
A. on B. for C. to
- () 2. _____ is it today?
A. What day B. What lessons C. What time
- () 3. Welcome back _____ school.
A. for B. at C. to
- () 4. _____ do you get up?
A. What B. When C. Where
- () 5. Mike _____ a PE lesson this afternoon.
A. has B. have C. do
- () 6. How many English lessons do you have _____ Monday?
A. in B. at C. on
- () 7. I don't have _____ lessons on Saturday.
A. any B. some C. a
- () 8. I like PE. What _____ you, Wang Bing?
A. for B. about C. can
- () 9. — Can you swim? — _____.
A. Yes, I do. B. Yes, I can. C. I can swim.
- () 10. We have _____ days in a week.
A. seven B. siusic, English, have, and
_____.

5. six, up, every, at, I, get, day
_____.

六、在右栏中找出与左栏相对应的答句，将其序号填在题前括号内。(5%)

- () 1. Let's go and play football. A. I like Art.
- () 2. What subjects do you like? B. Three.
- () 3. When do you get up every day? C. Music and Science.
- () 4. What lessons do you have on Monday? D. All right.
- () 5. How many English lessons do you have? E. At six.

七、将下列句子排列成一段完整的对话。(5%)

- A. It's Friday. B. All right. C. What day is it today?
D. Sorry, I have a swimming lesson today. E. Let's go and play basketball.
F. What about Saturday?

E				
---	--	--	--	--

八、阅读短文，选择正确的答案。(10%)

Nancy: What day is it today?

Helen: It's Wednesday. What lessons do we have this afternoon?

Nancy: We have science, English and Art.

Helen: Oh, I like music very much. But we don't have Music today.

Nancy: We have a music lesson tomorrow(明天) .

Helen: Great! Do you like Music?

Nancy: No, I don't. I like English.

- () 1.This afternoon Nancy has__lesson.
A .an English B. a Maths C. a PE
- () 2.Today is ____.
A. Tuesday B. Wednesday C. Thursday
- () 3. Nancy has a Music lesson on ____.
A. Saturday B. Wednesday C. Thursday
- () 4.__Like(s) Music very much.
A. Nancy B. Helen C. Nancy and Helen
- () 5. Nancy likes ____.
A .Art B .Music C. English

听力稿

一、听录音，选出你所听到的内容。

1. Let's play basketball after school. 2. I like English.
3. What lessons do you have on Saturday? 4. It's Thursday today.
5. I have a football match today. 6. What a pity!
7. When do you get up? 8. Come and play table tennis.
9. She has a swimming lesson too. 10. Let's go to the playground.

二、听录音，判断下列句子是否正确，正确的些T，错误的些F。

1. What lessons do you have in the morning?
2. I get up at six every day.
3. Welcome back to school.
4. It's Thursday. We have Music and English.
5. Let's go to the playground.

三、听录音，选出所听句子的正确回答。

1. What subjects do you like?

2. When do you get up every day?
3. Nice to see you.
4. What lessons do you have this morning?
5. What day is it today?

四、听录音，填入所缺单词。

1. A: What day is it today?
B: It's Tuesday.
2. A: How many lessons do you have on Monday ?
B: We have eight.
3. A: It's seven forty. Let's go to school now.
B: All right.