

2018年江苏省扬州市中考语文试卷

一、积累运用 (36分)

1. (2分) 下列加点字注音, 全部正确的一项是 ()

- A. 裨益 (bì) 亘古 (gèn) 镌刻 (juān) 面面相觑 (qù)
- B. 愠怒 (wèn) 蹊跷 (xī) 女红 (gōng) 感人肺腑 (fǔ)
- C. 驾驭 (yù) 攒聚 (zǎn) 宽宥 (yòu) 熙来攘往 (nǎng)
- D. 澎湃 (péng) 竣工 (jùn) 迸溅 (bìng) 鲜为人知 (xiān)

2. (2分) 下列各句中, 加点成语使用正确的一项是 ()

- A. 一拿到语文试卷, 小明忍不住笑了, 拿起笔开始答题, 信心满满, 手不释卷。
- B. 危机时刻最能看出人的胆识, 勇者首当其冲, 怯者畏缩不前, 我们当做前者。
- C. 时光的淬炼、岁月的磨砺让他日渐成熟, 处理事情变得优柔寡断, 毫不迟疑。
- D. 我们应做“文明有礼二十四条”的践行者, 不能让它在手中成为一纸空文。

3. (2分) 下列各句中, 没有语病的一项是 ()

- A. 第十九届省运会开幕在即, 维扬城已做好了招待从祖国四面八方而来的客人。
- B. 纪录片《厉害了, 我的国》展示了我国在各个领域所取得的举世瞩目的成就。
- C. 人的一生约有一半左右的时间都在思考, 只不过成功者总在思考有意义的事。
- D. 一个人能否成为真正的阅读爱好者, 关键在于青少年时期要培养阅读的兴趣。

4. (2分) 下列解说正确的一项是 ()

A．园林 藤萝 阳台 枣核

解说：这四个词的词性相同。

B．良师益友 片言只语 聚族而居 炉火纯青

解说：这四个短语的结构类型相同。

C．这个时刻的每一分钟对喜欢挑战的人来说都是一种享受。

解说：这句话的主干是“时刻是享受”。

D．“光辉的理想像明净的水一样，洗去我心灵的污垢。”他在心里默念了三、四遍。

解说：该项标点符号使用正确。

5．（2分）下列关于文学作品常识及内容的表述，不完全正确的一项是（
 ）

A．文学作品中祖母形象往往光彩照人。《童年的朋友》中外祖母把“我”从黑暗中叫醒，领向光明；《月迹》中的奶奶是一位高明的教育家，不断把孩子心灵带进新的高尚境地。

B．寓言给人启迪。《黔之驴》告诉人们，不能被貌似强大的东西吓倒，要敢于斗争，善于斗争；《愚公移山》启示人们，要克服困难，就必须下定决心，坚持奋斗。

C．细节常常独具魅力。《变色龙》中奥楚蔑洛夫脱下和穿上军大衣的细节，凸显了他的机智灵活、处变不惊；《百合花》中多次提到百合花被子，起到了前后呼应的作用。

D．散文作为一种相对自由的文体，风格多种多样。有的深沉冷峻，如鲁迅的《二十四孝图》；有的柔婉清丽，如郭沫若的《白鹭》；有的自然真挚，如巴金的《繁星》；……

6．（4分）根据拼音写汉字。（用正楷依次写在方格内）

此刻，自然万物完全醒来了，到处生机（àng）_____然；一（lǚ）_____幽长的阳光穿过远近的树叶洒了下来，几只蝴蝶拍着翅膀翩翩而至。汤姆摇醒了其他两个海盗，他们一起大喊了一声，嘻嘻哈哈地跑开了，在白色沙洲上清（chè）_____的浅水里，相互追逐着、打闹着。他们不再向往浩（hàn）_____水面远处沉睡中的小村庄。

7. (9分) 默写。

- (1) _____，直挂云帆济沧海。(李白《行路难》)
- (2) 羌笛何须怨杨柳，_____。(王之涣《凉州词》)
- (3) _____，草色入帘青。(刘禹锡《陋室铭》)
- (4) 几处早莺争暖树，_____。(白居易《钱塘湖春行》)
- (5) _____，千里共婵娟。(苏轼《水调歌头》)
- (6) 大漠孤烟直，_____。(王维《使至塞上》)
- (7) _____，不破楼兰终不还。(王昌龄《从军行》)
- (8) 某书店拟选用两句有关“读书”的对仗工整的诗句作为楹联，请写出你认为合适的句子：_____，_____。

8. (8分) 名著阅读。

- (1) 阅读《水浒传》选段，回答问题。

鲁智深道：“杀人须见血，救人须救彻。”洒家放你不下，直送兄弟到沧州。”两个公人听了，暗暗地道：“苦也!却是坏了我们的勾当，转去时怎回话!且只得随顺他一处行路。”

从鲁智深的话可以看出其什么品质?“兄弟”指谁?“兄弟”到了沧州，未能立足，最终上了梁山，其原因是什么?

品质：_____ 兄弟：_____ 原因：_____

- (2) 请依据《西游记》中悟空和唐僧之间关系变化过程填空。

五行山获救，师徒结缘→①_____，师徒心生嫌隙→中计戴上紧箍咒，师徒关系始稳定→②_____，师徒关系“破裂”→战黄袍怪救回师父，师徒彼此慢慢信任→③_____，师徒关系再次“破裂”→观音指出假悟空，④_____。

9. (5分) 语文实践活动。

阅读下面这段文字，回答问题。

罍(jiǎ)，其形状像爵，但比爵大。基本造型为侈口，口沿有柱，宽身，下有长足。罍的器身有圆形、方形两种，腹有直筒状、鼓腹状及下腹作分档袋状几种，底有平底、圆底，足有锥状空足、锥状实足、柱形足等。罍可作温酒和饮酒之用。

(1) 这段文字是从形状、_____、_____三个角度介绍罍，画线部分的说明顺序为_____。

(2) 结合下图，指出罍和爵形状上的相同点：_____；_____。

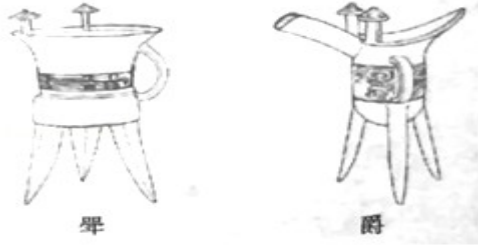

二、阅读理解 (51分)

10. (5分) 阅读诗歌，完成下列各题。

潭上作

[唐]张乔

竹岛残阳映翠微^①，雪翎禽过碧潭飞。

人间未有关身事，每到渔家不欲归。

【注】^①翠微：青山。

(1) 联系全诗，说说前两句的作用。

(2) 后两句抒发了诗人怎样的思想感情？

11. (15分) 阅读文言文，完成下列各题。

藩国名臣

[明]朱国祯

赵准，藁城人，长身美髯，性刚毅方严，终日无情容，不轻言笑。年二十馀，始读书。时有敏少年，日记数千言，赵先生耻居其下，日所诵书必与之埒^①，日不足，竟夜读忘寝。举顺天乡试，为学官。王令诸郡王皆受经，为讲说甚详恳，门弟子常数十。矩矱^②严，诸生步立皆有则。尤重背诵，以身先之，无倦，诸生

侍侧凛凛。时太守有十子，五子骄纵甚，虽守无如之何。一日，闻赵先生严，自领其子来，且遗一朴^③，广二寸，厚半寸，书其面曰：“专治五子一人，毋及馀生。”诸子一望见，即凛然，皆折节受学守规。

(节选自《涌幢小品》，有删改)

【注】①埒(liè)：等同，齐等。②爨(yuē)：尺度。③朴：通“扑”，打人的器具。

(1) 解释下列加点的词语。

① 日记数千言_____

② 赵先生耻居其下_____

③ 诸生侍侧凛凛_____

④ 且遗一朴_____

(2) 下列加点词的意义和用法都相同的一组是_____

A. 日所诵书必与之埒 得无楚之水土使民善盗耶(《晏子使楚》)

B. 为讲说甚详恳 二虫尽为所吞(《幼时记趣》)

C. 以身先之 太医以王命聚之(《捕蛇者说》)

D. 书其面曰 其真无马邪(《马说》)

(3) 翻译句子。

① 五子骄纵甚，虽守无如之何。

② 求剑若此，不亦惑乎？(《刻舟求剑》)

③ 此诚危急存亡之秋也。(《出师表》)

(4) 作为学官，赵准有哪些特点？请概括出三点。

12. (15分) 阅读下文，完成下列各题。

让崇尚英雄成为时代风尚

余荣华

①“谁是英雄？今天，我们一起寻找。”5月21日开始，由人民日报社新媒体中心和众多网络媒体共同发起的“崇尚英雄 精忠报国”大型网络互动活动，引发互联网上的传播热潮。与此同时，全国中小学也正在同步开展“崇尚英雄 精忠报国”主题活动。“崇尚英雄”并不是要让孩子去做“力所能及”的事，而是教导他们从小拥有远大志向、宝贵勇气和拼搏精神。相信，“怎样的人称得上英雄”“用什么方式去报国”会成为孩子之间热切讨论的话题。

②国家也在回应着人民的情感与心声。为了捍卫英烈，《英雄烈士保护法》上月底全票表决通过，并于5月1日起施行。该法庄严宣告：“国家和人民永远尊崇、铭记英雄烈士为国家、人民和民族作出的牺牲和贡献。”

③在一个和平的年代，英雄情怀更显珍贵。“崇尚英雄 精忠报国”活动中，有一句话被网友反复点赞：“哪有什么岁月静好，只不过是有人为你负重前行。”军人、警察、维和战士、消防官兵……他们在高风险的岗位上默默奉献，不少人为了国家和人民、和平与发展壮烈牺牲。

④寻找英雄、崇尚英雄，更要努力成为英雄。新时代的中国，同样需要英雄精神。默默钻研数十载的科技人员，坚守脱贫攻坚第一线的基层干部，累倒在手术台旁的医生，对每个孩子都关怀备至的教师……英雄精神不仅体现在刹那间的生死抉择，而且体现在经年累月的执着坚守。在日常工作中恪尽职守，在普通岗位上埋头苦干，每个人都可以成为“自己的英雄”。

⑤“天地英雄气，千秋尚凛然。”无论哪一个时代，英雄的事迹和精神都是激励社会前行的强大力量。期盼“崇尚英雄”成为风尚，荣光永远传承，英雄永不独行。

(选自2018年5月23日《人民日报》，有删改)

(1) 文章①②两段，从哪三个方面表明“崇尚英雄”正在成为风尚？请简要概括。

(2) 第③段中“哪有什么岁月静好，只不过是有人为你负重前行”为什么会“被网友反复点赞”？

(3) 简析第④段画线句运用的论证方法及其作用。

(4) 联系文章和下面材料，谈谈你对“英雄”的认识。（80 - 100字）

材料：5月14日，川航空客 A319 在飞经成都上方时驾驶舱右前挡风玻璃突然破裂，面对瞬间释放的驾驶舱压力、每秒 250 米的直面风、零下 40℃的低温和大部分设备失灵的困境，机组人员沉着应对，凭借技术和经验成功迫降。机长刘传健被人们称为“英雄机长”。

13. (16分) 阅读下文，完成下列各题。

父亲的背影

章中林

① 和父亲不相见已是一年有余了，我常常梦到父亲的那个背影……

② 去年国庆放假回家，父亲说从镇上到家没有车，他开电瓶车来接我。七十岁的老人了，能开电瓶车吗？望着坐在前面开车的父亲，我看到的是他的背影：他低着头看着前方，脊背突起，根根骨头清晰可辨，上面只裹着一张皮。他扶着方向盘，弯着腰，看上去就像一张犁辕。这还是我那伟岸高大的父亲吗？

③ 父亲年轻的时候，在山里帮人炸石头。我空闲时，喜欢到他那里玩耍。那时，我经常看到他挥舞着大铁锤，把石头砸得金星乱飞。这是怎样一个形象呢？也许用个特写就能表现出来：身形高大的父亲，脊背宽阔如门，两腿站立如柱，两臂肌肉暴起，挥舞起铁锤来，带着呼呼的风声。

④ 前些日子，看到库尔贝的一幅油画《采石工》，我才恍然明白我的印象与现实有着不小的偏差。因为那时生活拮据，父亲应该和《采石工》中的主人公类似，戴着没有檐的草帽，穿着满是补丁的衣服，鞋子也是破的，连脚后跟都露出来了。这能从父亲当年拍的一张黑白照看出来。

⑤ 这就是残酷的现实，但我还是喜欢父亲那个砸石头的背影：棕色的脊背，绷紧的双臂，高举的铁锤。整幅画面有着无穷的张力和撼人心魂的表现力，谁看了不会对他翘起大拇指呢？但是，眼前的父亲却完全没有了那种气势，委顿矮小，说话都有些不能关风，还怎么和当年那个形象相比较呢？不忍再想，不能

再看。

⑥回到家，我感冒了。身体软软的，提不起精神。看到父亲挑着一担粪去浇地，我说我来。父亲笑说，你是纸扎的，经不起风。这时，我又看到了父亲的背影：他伸着颈，哈着腰，两手抓着扁担，整个人弯成了一张弓。望着他步履蹒跚的样子，我的眼泪流了出来。身为儿子，我却不能让年迈的父亲颐养天年。

⑦走的那天，临出门，父亲叫我等一等，摘些苦柚带着。他说苦柚对我的高血压和高血脂有益，一树的苦柚基本上都被他捎到了我的手里。望着树顶的苦柚，他准备爬上树去摘。这么大年纪的人了，危险！我叫嚷着跑到父亲的眼前，想要夺下他的腰篮，但他断然回绝了：别看你比我年轻，但是爬树，我灵活，你不行。

⑧倒吊在树上的父亲，就像一只塑料袋挂在树上，迎风飞舞着，似乎随时都会被风吹落。这时我的泪又来了。父亲哪里还有当年的宽阔背脊，人瘦得有些变形，只剩下一手可握的轮廓了。一件夹克被风扬起来，就像被鼓起的风帆，整个人看上去就像一只蜕皮的蝉一样。那手更是让人不忍直视——黧黑的像烧火棍一样，没有一点光泽；皴裂的像麻秆一样，没有一点肌肉。这还是父亲吗？眼泪像决堤的洪水一样淹没了我的视线。

⑨一年多来的每一个日子里，我都思念着父亲，忘不了他弯曲的背影。无论怎样，我一定要回去看看父亲，和他说一说我的工作、我的生活……

(选自 2017 年第 15 期《思维与智慧》，有删改)

(1) 本文写了父亲哪几件事？

(2) 请从人物描写方法或修辞手法的角度赏析第③段画线句子。

身形高大的父亲，脊背宽阔如门，两腿站立如柱，两臂肌肉暴起，挥舞起铁锤来，带着呼呼的风声。

(3) 第④段中写到油画《采石工》有何作用？

(4) 作者在第⑤段中说“还是喜欢父亲那个砸石头的背影”，文章开头和结尾又说“常常梦到”“忘不了”一年多以前见到的父亲背影，这两者矛盾吗？为什么？

三、作文 (60+3分)

14. (63分) 夏日傍晚，沉寂多时的蛙声突然在你耳边响起；售书现场，敬仰已久的作家终于在你面前出现；语文课堂，默默无闻的你因一次精彩的展示而获得掌声；潜心沉思，绞尽脑汁的你因一个偶然的契机而豁然开朗……那一刻，相信你的心会像小鸟一样跳跃不止。这些景、人、事给我们快乐，催我们奋进，促我们成长。

请以“我心雀跃”为题，写一篇文章。

要求

- (1) 自选文体，不少于 600 字。
- (2) 不得抄袭和套作。
- (3) 文中不得出现真实的人名、校名、地名等信息。
- (4) 书写 3 分，请认真书写。

2018年江苏省扬州市中考语文试卷

参考答案与试题解析

一、积累运用（36分）

1.（2分）下列加点字注音，全部正确的一项是（ ）

- A. 裨益 (bì) 亘古 (gèn) 镌刻 (juān) 面面相觑 (qù)
- B. 愠怒 (wèn) 蹊跷 (xī) 女红 (gōng) 感人肺腑 (fǔ)
- C. 驾驭 (yù) 攒聚 (zǎn) 宽宥 (yòu) 熙来攘往 (nǎng)
- D. 澎湃 (péng) 竣工 (jùn) 迸溅 (bìng) 鲜为人知 (xiān)

【分析】此题考查易误读常见字，要做好本题，就要认真阅读选项中每一个加点字的读音，特别是字形相似，而读音不同的字。这样就一定能够选出正确的答案。

【解答】A. 全部正确；

B. “愠怒”的“愠”应读：yùn；“蹊跷”的“蹊”应读：qī；

C. “熙来攘往”的“攘”应读：rǎng；

D. “迸溅”的“迸”应读：bèng。

故选：D。

【点评】本题考查汉字的读音。做这类题目时要注意多音字，这要根据具体语境进行确定。特别要注意形声字不读声旁的字，如“涸”不能读成“固”的读音。要做好这类题目，就要在平时的学习中多留心，多积累一些特殊字的读法。

2.（2分）下列各句中，加点成语使用正确的一项是（ ）

- A. 一拿到语文试卷，小明忍不住笑了，拿起笔开始答题，信心满满，手不释卷。
- B. 危机时刻最能看出人的胆识，勇者首当其冲，怯者畏缩不前，我们当做前者。

C. 时光的淬炼、岁月的磨砺让他日渐成熟，处理事情变得优柔寡断，毫不迟疑。

D. 我们应做“文明有礼二十四条”的践行者，不能让它在手中成为一纸空文。

【分析】本题考查学生对具体语境中成语的运用正误的辨析能力。要结合积累的成语来分析，在平时的学习中，首先我们对于遇到的成语要做好积累，其次是注意可以从词义、词语的感情色彩、习惯用法等方面进行归纳。成语常见的错误有：望文生义、褒贬不当、搭配不当、用错对象、重复冗赘、谦敬错位、自相矛盾、不合语境等。

【解答】A. 手不释卷：书本不离手。形容勤奋好学。属不合语境，是错误的；

B. 首当其冲：比喻最先受到攻击或遭到灾难。合乎句意，是正确的；

C. 优柔寡断：指做事犹豫，缺乏决断。属褒贬不当，是错误的；

D. 一纸空文：只是写在纸上没有兑现或不能兑现的东西。属不合语境，是错误的；

故选：B。

【点评】成语的使用是考查学生语文基本素养的一个重要题型。解答此类题，需要正确的理解成语的意思，辨清成语的感情色彩，还要结合具体语境分析运用是否恰当。要做好该类题，平时的积累是离不开的。在出题时尤其是词义正确，而感情色彩不合乎题意的更应该注意。

3. (2分) 下列各句中，没有语病的一项是 ()

A. 第十九届省运会开幕在即，维扬城已做好了招待从祖国四面八方而来的客人。

B. 纪录片《厉害了，我的国》展示了我国在各个领域所取得的举世瞩目的成就。

C. 人的一生约有一半左右的时间都在思考，只不过成功者总在思考有意义的事。

D. 一个人能否成为真正的阅读爱好者，关键在于青少年时期要培养阅读的兴趣。

【分析】此题考查学生病句辨析能力。解答此题，要逐项审读，从句意、用词、修辞、结构、词语搭配等多方面去考虑，结合病句常见类型及通过读来辨析作答。常见的病句的类型包括：成分残缺、语序不当、搭配不当、表意不明、不

合逻辑、句式杂糅、前后矛盾、否定不当、成分赘余等。

【解答】A．缺少宾语中心语，在句末加上“的准备”；

B．没有语病；

C．重复多余，“约有”与“左右”重复，可去掉其中一个；

D．不合逻辑，两面对一面，可把“能否”去掉。

故选：B。

【点评】解答此题，学生头脑中必须有常见病句类型的知识储备，并能准确判断出病句，采用排除法，把病句排除，确定正确答案。

4．（2分）下列解说正确的一项是（　　）

A．园林 藤萝 阳台 枣核

解说：这四个词的词性相同。

B．良师益友 片言只语 聚族而居 炉火纯青

解说：这四个短语的结构类型相同。

C．这个时刻的每一分钟对喜欢挑战的人来说都是一种享受。

解说：这句话的主干是“时刻是享受”。

D．“光辉的理想像明净的水一样，洗去我心灵的污垢。”他在心里默念了三、四遍。

解说：该项标点符号使用正确。

【分析】此题考查学生语法知识的综合理解运用能力。包括词性辨析、短语类型辨析、句子主干的提取以及标点符号的正确运用等。我们对这些语法知识熟练掌握，方可从容应对这种综合性语法题。

【解答】A．分析正确；

B．分析不正确，“良师益友”、“片言只语”是并列短语，“聚族而居”是偏正短语，“炉火纯青”是主谓短语；

C．分析不正确，这个句子的主干应该是“每一分钟是享受”；

D．分析不正确，“他在心里默念了三、四遍”此句的顿号使用不当，应该去掉。

故选：A。

【点评】解答此题，需把握词性分类，词语分为两大类：一是实词：名词、动

词、形容词、区别词、代词、数词、量词，一类是虚词：副词、介词、连词、助词、语气词、拟声词、叹词；需掌握短语类型：并列短语，偏正短语，动宾短语，主谓短语，后补短语；需掌握句子成分：主、谓、宾、定、状、补，还要掌握各句子成分的位置；需把握提取句子主干的原则：提取主语中心语、谓语中心语和宾语中心语；还要掌握常用标点符号的正确用法。

5. (2分) 下列关于文学作品常识及内容的表述，不完全正确的一项是 ()

A. 文学作品中祖母形象往往光彩照人。《童年的朋友》中外祖母把“我”从黑暗中叫醒，领向光明；《月迹》中的奶奶是一位高明的教育家，不断把孩子心灵带进新的高尚境地。

B. 寓言给人启迪。《黔之驴》告诉人们，不能被貌似强大的东西吓倒，要敢于斗争，善于斗争；《愚公移山》启示人们，要克服困难，就必须下定决心，坚持奋斗。

C. 细节常常独具魅力。《变色龙》中奥楚蔑洛夫脱下和穿上军大衣的细节，凸显了他的机智灵活、处变不惊；《百合花》中多次提到百合花被子，起到了前后呼应的作用。

D. 散文作为一种相对自由的文体，风格多种多样。有的深沉冷峻，如鲁迅的《二十四孝图》；有的柔婉清丽，如郭沫若的《白鹭》；有的自然真挚，如巴金的《繁星》；……

【分析】此题考查文学常识，其涵盖文化的各种问题。包括作家，年代，作品，文学中的地理，历史各种典故，故事，也包括一般的人们众所周知的文学习惯，答题注意结合课内容积累。

【解答】ABD 正确；

C. 一“脱”一“穿”的细节，是为了遮掩刚才辱骂将军的心冷胆寒的心理，勾勒出这个狐假虎威、欺下媚上的沙皇走狗的丑态。

故选：C。

【点评】此题解答，注意结合平时的积累辨析作家、作品、出处、名句、细节等。

6. (4分) 根据拼音写汉字。(用正楷依次写在方格内)

此刻，自然万物完全醒来了，到处生机(àng) 盎然；一(lǚ) 缕幽长的阳光穿过远近的树叶洒了下来，几只蝴蝶拍着翅膀翩翩而至。汤姆摇醒了其他两个海盗，他们一起大喊了一声，嘻嘻哈哈地跑开了，在白色沙洲上清(chè) 澈的浅水里，相互追逐着、打闹着。他们不再向往浩(hàn) 瀚水面远处沉睡中的小村庄。

- - 选自《汤姆·索亚历险记》

【分析】此题考查对词语的正确书写能力。要做到正确书写，一是要靠平时的积累；二是注意同音字的区分，不写别字，三是注意形似字的区分，如“清澈”的“澈”容易误写为“辙”；三是要理解词义，避免写错别字。

【解答】答案：

盎，缕，澈，瀚。

【点评】解答此类题目，要注意平时正确练写，尤其注意形近字的区别与书写，也要注意同音字形近字组词的日常积累。

7. (9分) 默写。

(1) 长风破浪会有时，直挂云帆济沧海。(李白《行路难》)

(2) 羌笛何须怨杨柳，春风不度玉门关。(王之涣《凉州词》)

(3) 苔痕上阶绿，草色入帘青。(刘禹锡《陋室铭》)

(4) 几处早莺争暖树，谁家新燕啄春泥。(白居易《钱塘湖春行》)

(5) 但愿人长久，千里共婵娟。(苏轼《水调歌头》)

(6) 大漠孤烟直，长河落日圆。(王维《使至塞上》)

(7) 黄沙百战穿金甲，不破楼兰终不还。(王昌龄《从军行》)

(8) 某书店拟选用两句有关“读书”的对仗工整的诗句作为楹联，请写出你认为合适的句子：黑发不知勤学早，白首方悔读书迟。

【分析】该题考查的是古诗词和古文的背诵与默写。要学生在平时的学习时，要循序渐进积累所学的应背诵并默写的内容，不要太急于求成。首先不要混淆了所背的内容；其次是在默写时要注意不要出现错误(错别字、漏字、添字)。

【解答】答案：

- (1) 长风破浪会有时
- (2) 春风不度玉门关
- (3) 苔痕上阶绿（注意“痕”的书写）
- (4) 谁家新燕啄春泥（注意“啄”的书写）
- (5) 但愿人长久
- (6) 长河落日圆
- (7) 黄沙百战穿金甲（注意“穿”的书写）
- (8) 黑发不知勤学早，白首方读书迟

【点评】做该题时首先要认真读懂题目，不要张冠李戴；其次在平时的学习中，要理解诗句的意思；最后是注意错别字，对于这些应背诵内容，只要平时注意积累，完成该题应不是难事。

8. (8分) 名著阅读。

(1) 阅读《水浒传》选段，回答问题。

鲁智深道：“杀人须见血，救人须救彻。洒家放你不下，直送兄弟到沧州。”两个公人听了，暗暗地道：“苦也！却是坏了我们的勾当，转去时怎回话！且只得随顺他一处行路。”

从鲁智深的话可以看出其什么品质？“兄弟”指谁？“兄弟”到了沧州，未能立足，最终上了梁山，其原因是什么？

品质：爱憎分明，除暴安良 兄弟：林冲 原因：林冲后来在鲁智深的一路护送下，来到了沧州，但高衙内欲置其于死地，便遣陆谦带两公人前往，陆谦为人卑劣，想出火烧草料场之毒计，烧死自会省事，烧不死也落个死罪。好在那天风雪大，林冲出去买酒，在山神庙避雪，听得实情，便杀了陆谦和两个公人。林冲知道此时已无落足之地，便在这样一个风雪之夜，上了梁山。

(2) 请依据《西游记》中悟空和唐僧之间关系变化过程填空。

五行山获救，师徒结缘→①打死六强盗，师徒心生嫌隙→中计戴上紧箍咒，师徒关系始稳定→②三打白骨精，师徒关系“破裂”→战黄袍怪救回师父，师徒彼此慢慢信任→③假悟空攻击唐僧，师徒关系再次“破裂”→观音

指出假悟空，④佛祖识破六耳猕猴。

【分析】本道题考查学生对名著《水浒传》《西游记》有关常识、情节、人物经历等知识的综合运用能力，注意结合阅读积累作答。

【解答】（1）本题考查了《水浒传》人物形象和故事情节的积累。由文段内容可知，是“鲁智深大闹野猪林，救出林冲”这一故事情节。二位差人平白要害死林冲，鲁智深要将他们一杖打死，表现了他的爱憎分明，除暴安良，而林冲却不想再生事端，阻止了鲁智深。在沧州遇到了旧知李小二，才得知陆谦等人还是没放过他。在陆谦等人烧了草料场后，林冲杀了他们，断了林冲的一切生路，被迫上梁山。

（2）本题考查了《西游记》故事情节的积累。唐僧刚刚收服孙悟空的时候，有几个强盗打劫，让孙悟空打死了，然后唐僧赶走悟空，最后观音给了一个紧箍咒。后来孙悟空打死了白骨精，唐僧却受猪八戒的撺掇，认为悟空害的是好人，将悟空逐走。再后来就是“真假美猴王”那一回，孙悟空打死了几个强盗，被唐僧逐走。六耳猕猴假扮悟空攻击唐僧，最后被如来佛祖识破。综上所述整理作答。

答案；

（1）品质：爱憎分明，除暴安良；

兄弟：林冲；

原因：林冲后来在鲁智深的一路护送下，来到了沧州，但高衙内欲置其于死地，便遣陆谦带两公人前往，陆谦为人卑劣，想出火烧草料场之毒计，烧死自会省事，烧不死也落个死罪。好在那天风雪大，林冲出去买酒，在山神庙避雪，听得实情，便杀了陆谦和两个公人。林冲知道此时已无落足之地，便在这样一个风雪之夜，上了梁山。

（2）打死六强盗；三打白骨精；假悟空攻击唐僧；佛祖识破六耳猕猴

【点评】本题考查了学生对名著的内容的积累。解答此类题时，要求学生在平时学习中注意对作品的故事梗概和主要情节的把握，并能用简洁的语言进行表述自己的认识。

9.（5分）语文实践活动。

阅读下面这段文字，回答问题。

罍 (jiǎ)，其形状像爵，但比爵大。 基本造型为侈口，口沿有柱，宽身，下有长足。罍的器身有圆形、方形两种，腹有直筒状、鼓腹状及下腹作分档袋状几种，底有平底、圆底，足有锥状空足、锥状实足、柱形足等。罍可作温酒和饮酒之用。

(1) 这段文字是从形状、 造型、 用途 三个角度介绍罍，画线部分的说明顺序为 从上到下。

(2) 结合下图，指出罍和爵形状上的相同点：都有三足；都有把手。

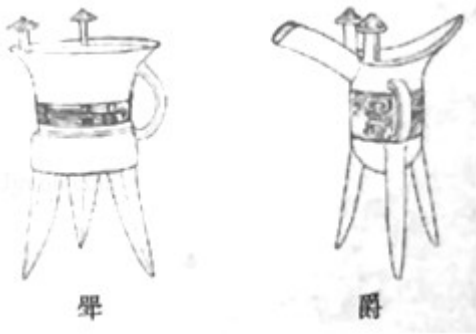

【分析】第一题考查材料探究。第二题考查图文转换。

【解答】(1) 本题考查材料探究。细读材料可知，“罍 (jiǎ)，其形状像爵，但比爵大”介绍了其形状。“基本造型为侈口，口沿有柱，宽身，下有长足。罍的器身有圆形、方形两种，腹有直筒状、鼓腹状及下腹作分档袋状几种，底有平底、圆底，足有锥状空足、锥状实足、柱形足等。”介绍了造型。“罍可作温酒和饮酒之用”介绍了用途。划线部分是按从上到下的顺序进行介绍的。

(2) 本题考查图文转换。仔细看图，结合题目中的要求可知，这两个酒器都有三只足，并且都有把手。据此分析可作答。

答案：

(1) 造型；用途；从上到下。

(2) 都有三足，都有把手。

【点评】综合读写即给出一段材料（材料不仅仅是课本中大家熟悉的），考查学生的审题能力、组织能力以及发挥能力和语言表达能力，皆在培养学生综合读写、独立思考和创新能力。

二、阅读理解 (51分)

10. (5分) 阅读诗歌，完成下列各题。

潭上作

[唐]张乔

竹岛残阳映翠微^①，雪翎禽过碧潭飞。

人间未有关身事，每到渔家不欲归。

【注】①翠微：青山。

(1) 联系全诗，说说前两句的作用。

(2) 后两句抒发了诗人怎样的思想感情？

【分析】 本题考查诗歌阅读，《潭上作》是唐代诗人张乔创作的一首七言绝句，语言质朴，通俗易懂。诗歌前两句，作者重点描绘了“竹岛、残阳、翠微”和“雪翎”、“碧潭”等幽美静寂的深潭美景，展现了一幅静美幽静的画面，为抒发诗人对幽静环境的喜爱、渴望归隐做了铺垫。三四句直接抒情，表达了对俗世生活的厌倦，留恋渔家幽静的生活环境，透露了诗人对渔家的喜爱，表达了绝尘归隐的情感。

【解答】 (1) 本题考查诗句作用分析。这首诗从结构上看，前两句属于写景，后两句属于直接抒情，一切景语皆情语，写景的目的显然是为抒情而服务的，这里作者细致描绘了长满竹子的岛屿上，残阳映照着微微的翠绿。雪白色的鸟从碧绿色的潭水上面飞过等景象，展现了一幅静美幽静的画面，为抒发诗人对幽静环境的喜爱、渴望归隐做了铺垫。

(2) 本题考查诗人情感分析。“人间未有关身事，每到渔家不欲归”两句的意思是：在俗世没有关切自身的事情，每次到渔家就不想回来，作者直抒胸臆，表达了对俗世生活的厌倦，留恋渔家幽静的生活环境，透露了诗人对渔家的喜爱，表达了绝尘归隐的情感。

答案：

(1) 前两句描绘潭水之上的幽静美景，为抒发诗人对幽静环境的喜爱、渴望归隐做了铺垫。

(2) 后两句抒发了诗人对渔家的喜爱，表达了绝尘归隐的情感。

译文：长满竹子的岛屿上，残阳映照着微微的翠绿。雪白色的鸟从碧绿色的潭水上面飞过。在俗世没有关切自身的事情，每次到渔家就不想回来。

【点评】赏析古诗词，要在反复诵读的基础上，从语言、意境、主题等方面入手分析。1. 理解诗意。对诗句意义的理解，对诗中景物、形象和情感的理解，对全诗深层含义的领悟。2. 品味语言。品析生动、典型的词语，体味诗句语言的精妙，品味全诗语言的特点。3. 分析技巧。分析诗中修辞手法的含义及作用，分析诗歌的写法，如写景方法、抒情方法、借物咏怀、象征手法等等。

11. (15分) 阅读文言文，完成下列各题。

藩国名臣

[明]朱国祯

赵准，藁城人，长身美髯，性刚毅方严，终日无情容，不轻言笑。年二十馀，始读书。时有敏少年，日记数千言，赵先生耻居其下，日所诵书必与之埒^①，日不足，竟夜读忘寝。举顺天乡试，为学官。王令诸郡王皆受经，为讲说甚详恳，门弟子常数十。矩矱^②严，诸生步立皆有则。尤重背诵，以身先之，无倦，诸生侍侧凛凛。时太守有十子，五子骄纵甚，虽守无如之何。一日，闻赵先生严，自领其子来，且遗一朴^③，广二寸，厚半寸，书其面曰：“专治五子一人，毋及馀生。”诸子一望见，即凛然，皆折节受学守规。

(节选自《涌幢小品》，有删改)

【注】①埒(liè)：等同，齐等。②矱(yuē)：尺度。③朴：通“扑”，打人的器具。

(1) 解释下列加点的词语。

① 日记数千言 每天

② 赵先生耻居其下 以……为耻

③ 诸生侍侧凛凛 陪从

④ 且遗一朴 留下

(2) 下列加点词的意义和用法都相同的一组是 C

A. 日所诵书必与之埒 得无楚之水土使民善盗耶 (《晏子使楚》)

B. 为讲说甚详恳 二虫尽为所吞 (《幼时记趣》)

C. 以身先之 太医以王命聚之 (《捕蛇者说》)

D. 书其面日 其真无马邪 (《马说》)

(3) 翻译句子。

① 五子骄纵甚，虽守无如之何。

② 求剑若此，不亦惑乎？ (《刻舟求剑》)

③ 此诚危急存亡之秋也。 (《出师表》)

(4) 作为学官，赵准有哪些特点？请概括出三点。

【分析】文本大意：

赵准是蒿城人。身材修长，性格方正，每天都没有疲倦的样子，为人不苟言笑。二十多岁的时候来开始读书。当时有一个非常聪明的少年，每天可以记住好几千句话。赵先生以水平不如他为耻辱，要求自己每天背诵的书一定要与他相同。白天背不完，就整夜不睡觉来读书。参加乡试中了举，做了学官。大王命令郡王们读书，他讲得非常详细。门下有弟子好几十人。他的管理尺度非常的严格，学生们都非常有规矩。他尤其重视背诵，以身作则，没有倦怠。当

时太守有十个孩子，其中五个孩子性格骄纵，他也没有办法。听说赵先生管教严格，让把他的儿子领来，并且停下了一根木棍，在它上面写着：专治五个儿子中的一个人，不会涉及到其他学生。那些儿子看到这些，都心中凛然，于是就都非常遵守规矩。

【解答】（1）本题考查对文言实词的理解能力。作答本题，重点在于文言实词的积累，同时也可以借助整个句子的意思来判断。

① 句意为：每天能记住好几千句话。日，每天。

② 句意为：赵先生以不如他为耻辱。耻，以……为耻。

③ 句意为：那些学生陪从在两侧，心中凛然。侍，陪从。

④ 句意为：并且留下一根木棍。遗，留下。

（2）本题考查一词多义。

A．代词，他/助词，的

B．给/被

C．用/用

D．它的/表示反问语气

故选：C

（3）本题考查翻译语句。解答时一定要先回到语境中，根据语境读懂句子的整体意思，然后思考命题者可能确定的赋分点，首先要找出关键实词、虚词，查看有无特殊句式，运用“留”“删”“调”“换”“补”的方法，直译为主，意译为辅。并按现代汉语的规范，将翻译过来的内容进行适当调整，达到词达句顺。

① 重点词语：甚，很。虽，即使。句意：五个孩子非常骄慢放纵，即使是太守也没办法。

② 重点词语：若，像。此，这样。句意：像这样寻找宝剑，不也是很糊涂吗？

③ 重点词语：诚，确实。秋，时候。句意：这确实已经到了关乎生死存亡的紧要关头了。

（4）本题考查分析人物形象。根据“赵先生耻居其下，日所诵书必与之埒，日不足，竟夜读忘寝。”可知他勤学，有上进心。根据“尤重背诵，以身先之，无倦”可知其以身作则。根据“门弟子常数十。矩矱严，诸生步立皆有则”可知其规矩严明。

答案：

(1) ①每天②以……为耻③陪从④留下

(2) C

(3) ①五个孩子非常骄慢放纵，即使是太守也没办法。

②像这样寻找宝剑，不也是很糊涂吗？

③这确实已经到了关乎生死存亡的紧要关头了。

(4) ①勤学，有上进心②以身作则③规矩严明

【点评】文言语句翻译的具体方法是“增”、“删”、“留”、“补”五法：1、增，即对省略部分要增补出来。例如，有时候句中常常省略主语、谓语、宾语、介词等情况；2、删，即对无实在意义（表语气、停顿等）的文言虚词删去不译；3、留，即对古今意义相同的词（人名、时间、专用名词等）保留不译；4、变，即对与现代汉语习惯不同的句子采用意译；5、调：就是有一些文言句子古今语序不同，翻译时必须按照现代汉语的语法习惯，把其中某些成分的位置调整过来。文言文中比较常见的是定语后置、状语后置、宾语前置等，这样的文言句子在翻译时必须调整过来。

12.（15分）阅读下文，完成下列各题。

让崇尚英雄成为时代风尚

余荣华

①“谁是英雄？今天，我们一起寻找。”5月21日开始，由人民日报社新媒体中心和众多网络媒体共同发起的“崇尚英雄 精忠报国”大型网络互动活动，引发互联网上的传播热潮。与此同时，全国中小学也正在同步开展“崇尚英雄 精忠报国”主题活动。“崇尚英雄”并不是要让孩子去做“力所不能及”的事，而是教导他们从小拥有远大志向、宝贵勇气和拼搏精神。相信，“怎样的人称得上英雄”“用什么方式去报国”会成为孩子之间热切讨论的话题。

②国家也在回应着人民的情感与心声。为了捍卫英烈，《英雄烈士保护法》上月底全票表决通过，并于5月1日起施行。该法庄严宣告：“国家和人民永远尊崇、铭记英雄烈士为国家、人民和民族作出的牺牲和贡献。”

③ 在一个和平的年代，英雄情怀更显珍贵。“崇尚英雄 精忠报国”活动中，有一句话被网友反复点赞：“哪有什么岁月静好，只不过是有人为你负重前行。”军人、警察、维和战士、消防官兵……他们在高风险的岗位上默默奉献，不少人为了国家和人民、和平与发展壮烈牺牲。

④ 寻找英雄、崇尚英雄，更要努力成为英雄。新时代的中国，同样需要英雄精神。默默钻研数十载的科技人员，坚守脱贫攻坚第一线的基层干部，累倒在手术台旁的医生，对每个孩子都关怀备至的教师……英雄精神不仅体现在刹那间的生死抉择，而且体现在经年累月的执着坚守。在日常工作中恪尽职守，在普通岗位上埋头苦干，每个人都可以成为“自己的英雄”。

⑤ “天地英雄气，千秋尚凛然。”无论哪一个时代，英雄的事迹和精神都是激励社会前行的强大力量。期盼“崇尚英雄”成为风尚，荣光永远传承，英雄永不独行。

(选自 2018 年 5 月 23 日《人民日报》，有删改)

(1) 文章①②两段，从哪三个方面表明“崇尚英雄”正在成为风尚？请简要概括。

(2) 第③段中“哪有什么岁月静好，只不过是有人为你负重前行”为什么会“被网友反复点赞”？

(3) 简析第④段画线句运用的论证方法及其作用。

(4) 联系文章和下面材料，谈谈你对“英雄”的认识。(80 - 100 字)

材料：5 月 14 日，川航空客 A319 在飞经成都上方时驾驶舱右前挡风玻璃突然破裂，面对瞬间释放的驾驶舱压力、每秒 250 米的直面风、零下 40℃的低温和大部分设备失灵的困境，机组人员沉着应对，凭借技术和经验成功迫降。机长刘传健被人们称为“英雄机长”。

【分析】这篇议论文，题目就是中心论点。第一二段从三个方面提出本文的论题：“崇尚英雄”正在成为风。第三四段具体论述了“和平的年代，英雄情怀更显珍贵”“在日常工作中恪尽职守，在普通岗位上埋头苦干，每个人都可以成为‘自己的英雄’”。第五段总结全文，提出希望“期盼‘崇尚英雄’成为风尚，荣光永远传承，英雄永不独行。”。

【解答】(1) 本题考查的是对文章内容的理解和提取，需要通读全文，根据第

一段““崇尚英雄 精忠报国”大型网络互动活动，引发互联网上的传播热潮”“全国中小学也正在同步开展“崇尚英雄 精忠报国”主题活动”，第二段“为了捍卫英烈，《英雄烈士保护法》上月底全票表决通过，并于5月1日起施行。”据此三条解答即可。

(2) 本题考查的是对重点句子的理解。结合上下文内容理解即可。“哪有什么岁月静好，只不过是有人为你负重前行。”言外之意是说“军人、警察、维和战士、消防官兵……他们在高风险的岗位上默默奉献，不少人为了国家和人民、和平与发展壮烈牺牲。”。这句话是对那些为了国家和人民、和平与发展壮烈牺牲的人的赞美，所以会被网友反复点赞。

(3) 本题考查论证方法。常用的论证方法有举例论证，道理论证，对比论证，比喻论证和引用论证。第四段划线句列举了“默默钻研的科技人员”“坚守脱贫攻坚第一线的基层干部”“累倒在手术台旁的医生”“对每个孩子都关怀备至的教师”在日常工作中恪尽职守，在普通岗位上埋头苦干的人，这是举例论证。这种论证方法，具体形象的证明了“在日常工作中恪尽职守，在普通岗位上埋头苦干，每个人都可以成为‘自己的英雄’。”

(4) 本题为阅读启示题，不要求统一答案，只需言之成理，符合题目的要求即可。作答本题时，结合文本中提出的“英雄精神”的含义及材料中“刘传健被人们称为‘英雄机长’的事例”来表述即可，观点明确，语意清晰，语序合理即可。

答案：

(1) ①人民日报社新媒体中心和众多网络媒体共同发起的“崇尚英雄 精忠报国”大型网络互动活动；②全国中小学正在开展“崇尚英雄 精忠报国”主题活动；③《英雄烈士保护法》全票表决通过。

(2) 这句话赞美了那些为了国家和人民、和平与发展壮烈牺牲的人。

(3) 举例论证，具体形象的证明了“在日常工作中恪尽职守，在普通岗位上埋头苦干，每个人都可以成为‘自己的英雄’。”这一观点。

(4) 示例：英雄应该是有高度事业心，自尊心，责任感和锲而不舍的人。像机长刘传健这样，在生死关头，挽回了巨大的损失。英雄不单单只是一些成功的人罢了，也有可能是一些背后为别人无私贡献，为国家默默奉献的人。

【点评】常用论证方法及作用：

1、举例论证：举…（概括事例：人物+事件）证明了…（如有分论点，写它证明的分论点，否则写中心论点），从而使论证更具体，更有说服力，更让人信服。

2、道理论证：论证了…了观点，从而使论证更概括更深入，增强文章说服力。

3、引用论证：如果引用名人名言、格言警句、权威数据，可以增强论证的说服力和权威性；引用名人佚事、奇闻趣事，可以增强论证的趣味性，吸引读者阅读兴趣。

答题格式：通过引用…，证明…的观点，使论证更有说服力。（或更有趣味性，吸引读者往下读）

4、对比论证：将…和…加以比较，突出强调了…的观点。

5、比喻论证：将…比作…，证明了…的观点，从而把抽象深奥的道理阐述得更加生动形象、浅显易懂。

13.（16分）阅读下文，完成下列各题。

父亲的背影

章中林

①和父亲不相见已是一年有余了，我常常梦到父亲的那个背影……

②去年国庆放假回家，父亲说从镇上到家没有车，他开电瓶车来接我。七十岁的老人了，能开电瓶车吗？望着坐在前面开车的父亲，我看到的是他的背影：他低着头看着前方，脊背突起，根根骨头清晰可辨，上面只裹着一张皮。他扶着方向盘，弯着腰，看上去就像一张犁辕。这还是我那伟岸高大的父亲吗？

③父亲年轻的时候，在山里帮人炸石头。我空闲时，喜欢到他那里玩耍。那时，我经常看到他挥舞着大铁锤，把石头砸得金星乱飞。这是怎样一个形象呢？也许用个特写就能表现出来：身形高大的父亲，脊背宽阔如门，两腿站立如柱，两臂肌肉暴起，挥舞起铁锤来，带着呼呼的风声。

④前些日子，看到库尔贝的一幅油画《采石工》，我才恍然明白我的印象与现实有着不小的偏差。因为那时生活拮据，父亲应该和《采石工》中的主人公类似，戴着没有檐的草帽，穿着满是补丁的衣服，鞋子也是破的，连脚后跟都露

出来了。这能从父亲当年拍的一张黑白照看出来。

⑤ 这就是残酷的现实，但我还是喜欢父亲那个砸石头的背影：棕色的脊背，绷紧的双臂，高举的铁锤。整幅画面有着无穷的张力和撼人心魂的表现力，谁看了不会对他翘起大拇指呢？但是，眼前的父亲却完全没有了那种气势，委顿矮小，说话都有些不能关风，还怎么和当年那个形象相比较呢？不忍再想，不能再看。

⑥ 回到家，我感冒了。身体软软的，提不起精神。看到父亲挑着一担粪去浇地，我说我来。父亲笑说，你是纸扎的，经不起风。这时，我又看到了父亲的背影：他伸着颈，哈着腰，两手抓着扁担，整个人弯成了一张弓。望着他步履蹒跚的样子，我的眼泪流了出来。身为儿子，我却不能让年迈的父亲颐养天年。

⑦ 走的那天，临出门，父亲叫我等一等，摘些苦柚带着。他说苦柚对我的高血压和高血脂有益，一树的苦柚基本上都被他捎到了我的手里。望着树顶的苦柚，他准备爬上树去摘。这么大年纪的人了，危险！我叫嚷着跑到父亲的眼前，想要夺下他的腰篮，但他断然回绝了：别看你比我年轻，但是爬树，我灵活，你不行。

⑧ 倒吊在树上的父亲，就像一只塑料袋挂在树上，迎风飞舞着，似乎随时都会被风吹落。这时我的泪又来了。父亲哪里还有当年的宽阔背脊，人瘦得有些变形，只剩下一手可握的轮廓了。一件夹克被风扬起来，就像被鼓起的风帆，整个人看上去就像一只蜕皮的蝉一样。那手更是让人不忍直视——黢黑的像烧火棍一样，没有一点光泽；皴裂的像麻秆一样，没有一点肌肉。这还是父亲吗？眼泪像决堤的洪水一样淹没了我的视线。

⑨ 一年多来的每一个日子里，我都思念着父亲，忘不了他弯曲的背影。无论怎样，我一定要回去看看父亲，和他说一说我的工作、我的生活……

(选自 2017 年第 15 期《思维与智慧》，有删改)

(1) 本文写了父亲哪几件事？

(2) 请从人物描写方法或修辞手法的角度赏析第③段画线句子。

身形高大的父亲，脊背宽阔如门，两腿站立如柱，两臂肌肉暴起，挥舞起铁锤来，带着呼呼的风声。

(3) 第④段中写到油画《采石工》有何作用？

(4) 作者在第⑤段中说“还是喜欢父亲那个砸石头的背影”，文章开头和结尾又说“常常梦到”“忘不了”一年多以前见到的父亲背影，这两者矛盾吗？为什么？

【分析】本文一共写了四次父亲的背影，一次是父亲接我回家时，开电瓶车的背影，一次是父亲年轻的时候挥舞铁锤的背影，一次是父亲去浇地时的背影，一次是父亲上树摘苦柚的背影。表现了父爱的伟大和我对父亲的感激之情。

【解答】(1) 本题考查学生的概括能力。概括的格式一般是谁的什么事或谁怎么样。概括要全面，用语需简洁。第二段记叙了父亲国庆放假开电瓶车接我；第三段记叙了父亲年轻时帮人炸石头；第六段记叙了父亲挑粪浇地；第七段记叙了父亲上树为我摘苦柚。不要求统一答案，意近即可。

(2) 本题考查赏析句子。作答时，需先明确句子所用的手法，然后结合语境分析其在表情达意上的效果即可。这句话把父亲的脊背比作门，把父亲的两条腿比作柱，这是比喻的修辞手法，印象中的父亲与现实中的父亲形成了鲜明的对比，表现了父亲的辛苦与衰老，也表现了我内心的哀痛。

(3) 本题考查对重点语段的理解掌握。根据第四段中的“戴着没有檐的草帽，穿着满是补丁的衣服，鞋子也是破的，连脚后跟都露出来了。这能从父亲当年拍的一张黑白照看出来。“可知父亲当时并没有我想象中那么的强大，而是非常辛劳的，正是因为年青时过于辛苦，才导致现在父亲苍老的如此迅速。

(4) 本题考查对文本内容的理解掌握。细读文本，联系全文的主旨可知，作者之所以喜欢父亲砸石头的背影，是因为那时的父亲是年轻的，是强壮的，这个背影让我依赖和崇拜，我希望父亲永远是这个样子。而我梦到一年前父亲的背影，此时父亲已经老了，再也不见当初的强壮，他需要儿女们的陪伴。所以我会常常梦到他。两者说的是两种不同的情绪，所以并不矛盾。

答案：

(1) ①国庆放假开电瓶车接我；②年轻时帮人炸石头；③父亲挑粪浇地；④父亲上树为我摘苦柚。

(2) 用几个比喻，形象地写出了我印象中父亲健硕强壮的形象，与现在枯瘦的形象做对比，写出了父亲的辛劳与苍老。

(3) 通过与现实的比对，表明了父亲并没有那么强壮，写出了父亲当年的辛劳，

和现在的苍老。

(4) 不矛盾。我喜欢那个砸石头的背影，这个背影让“我”崇拜，让“我”依赖；但是“我”常常梦到一年多以前见到的父亲背影，那时的父亲已经不再年轻，他需要“我”的陪伴。

【点评】概括文章内容的答题方法：

把握好故事情节，是整体感知文章的起点。

- 1、理清记叙的六要素：时间、地点、人物（尤其是主要人物）、事件的起因、经过、结果。恰当连接，语义通顺。
- 2、能用简洁的语言概括文章的主要内容。一般陈述格式为：何人+在什么情况下+做什么事+结果如何。公式中的“何人”，如果是第一人称的文章，可以用“我”，也可用主人公；如果是第三人称的文章，必须用主人公。

三、作文 (60+3分)

14. (63分) 夏日傍晚，沉寂多时的蛙声突然在你耳边响起；售书现场，敬仰已久的作家终于在你面前出现；语文课堂，默默无闻的你因一次精彩的展示而获得掌声；潜心沉思，绞尽脑汁的你因一个偶然的契机而豁然开朗……那一刻，相信你的心会像小鸟一样跳跃不止。这些景、人、事给我们快乐，催我们奋进，促我们成长。

请以“我心雀跃”为题，写一篇文章。

要求

- (1) 自选文体，不少于 600 字。
- (2) 不得抄袭和套作。
- (3) 文中不得出现真实的人名、校名、地名等信息。
- (4) 书写 3 分，请认真书写。

【分析】【审题立意】这是一道命题作文。题目中的“雀跃”可以理解为高光，激动。在创作之前，需要明确这几个问题：我因为什么事心中会雀跃？这件事对我产生了什么影响？前一个问题决定了文章的选材，后一个问题决定了文章的主旨。仔细阅读题目给出的材料，打开思路，问题不大。

【文体选择】记叙文或叙事散文，不适合议论文。

【思路点拨】应采用两种基本的写作手法，一是开门见山，第一段开篇点题，点出题目中的“雀跃”两字。二是首尾呼应，即结尾也要点题，以议论或抒情的表达方式升华主旨，并与第一段相呼应，另外，还需注意叙事中的详略。

【描写方法】由题目中的“我心”可知，本文应以心理描写为主，通过对我的心理描写，来表现我内心的雀跃。当然，还应有对人物的动作描写，神态描写等。还可以适当运用景物描写来烘托人物心情，渲染某种气氛。

【解答】 【示例】

我心雀跃

月光洒在我的床边，这时，夜已深了，耳朵里没有任何属于程序的喧哗，只有轻快的指针，跑过钟面的雀跃与心中那份感动……

明亮的大礼堂，排着一张椅子，学生鱼贯地走入，紧张占据了他们的脸庞，却夹带一丝兴奋，且不时窃窃私语。我坐在椅子上，眉头紧蹙，不知是因为恐惧还是担心，双腿有些发软，因为学校要举办班际赛，而比赛项目竟是——数独。

记得一开始练习时，第一次面对空白的恐惧，那份无助感，差点让我流泪，脑筋也成了一片空白。幸好有老师适时的协助，向伫立在岸边的灯塔，用心、耐心的指引我方向，教我怎么下手、教我怎么寻找失落的数字……，终于我克服了恐惧。

但是，我却害怕拖累全班，把全部所付出的辛苦，化为乌有，我害怕看到那责怪的眼神，看到那失败的死神，我真的好害怕……

“铃——”比赛开始了！我怀着戒慎恐惧的心情提笔填着方格，摸索着答案，随着时间的流逝，我有些慌了，但还是强迫自己冷静，眼看别班都快完成了，我额头流下了汗水，“加油！加油！”同学的鼓励为我注入了新的力量，我咬紧牙关，快速的转动脑袋，终于在同学的加油声中完成。

“七年级一班……第一名！”那一刹那，我简直不敢相信自己的耳朵，直到朋友紧抱着我尖叫、欢呼，我才回神，这时我顿时觉得原本我所期待的奖品，已经变得完全不重要了，最重要的是我们所付出的努力，已经让全班更加团结、更加亲密。

“答、答、答”时钟的指针在钟面跑着，也在我雀跃的心中跑着，为我们全班绕

满一个圆，一个完美、美好的圆……

【点评】这是一篇非常优秀的记叙文，开篇点明，开张明意，既点出题目中的“雀跃”两字，又为全文奠定了感情基调。文中则以心理描写为主，用自己心理的变化贯穿情节。文末直接抒情，与第一段相呼应，使文章形成一个统一的整体，全篇结构严谨，描写精彩，值得考生们借鉴。

一年级数学下册阶段性检测(一)

班级_____姓名_____成绩_____

一、填空题 (29分)

(1) 80 里面有 () 个十。 100 个一是 ()。

(2) 3 个一和 8 个十组成的数是 ()。

(3) 10 个十组成的数是 ()。

(4) 56 的十位上的数是 ()，表示 () 个 ()；个位上

的数字是 ()，表示 () 个 ()。

(5) 一个数个位是 7，十位是 4，这个数是 ()。

(6) 100 里面有 () 个十。

(7) 67 的前面一个数是 ()，后面一个数是 ()。

(8) 计数器从右边起，第一位是 () 位，第二位是 () 位，

第三位是 () 位。

(9) 98 里面有 () 个一和 () 个十。

(10) 在 45、54、67、89、21 和 100 中，单数有 ()、

()、()、()，双数有 ()、()。按照从大

到小的顺序把下面各数排列起来。

() > () > () > () > () > ()

二、看谁算得又对又快 (20分)

$$83-3= \quad 8+70= \quad 96-6= \quad 8+20= \quad 9+90= \quad 45-$$

$$5= \quad 14-9+30= \quad 30+4= \quad 49-9= \quad 75-5= \quad 40+$$

$$7=$$

$$8+40= \quad 26-6= \quad 40+5= \quad 58-8= \quad 47-40=$$

$$2+80= \quad 20+5= \quad 4+60= \quad 45-40+8=$$

三、在○里填上“>”“<”“=” (12分)

$100 \bigcirc 99 + 1$

$45 - 5 \bigcirc 46 - 6$

$70 + 6 \bigcirc 7 + 60$

$32 - 2 \bigcirc 32 + 2$

$84 - 4 \bigcirc 86 - 6$

$95 - 5 \bigcirc 6 + 50$

$30 + 2 \bigcirc 40 + 1$

$80 + 7 \bigcirc 7 + 80$

四、按规律填出 () 里的数。(7分)

(1) 、 5、10、15、20、()、()、()。

(2) 、 2、4、6、8、()、()。

(3) 100、90、80、()、()。

五、解决实际问题。(30分)

1、兔妈妈采了46个蘑菇

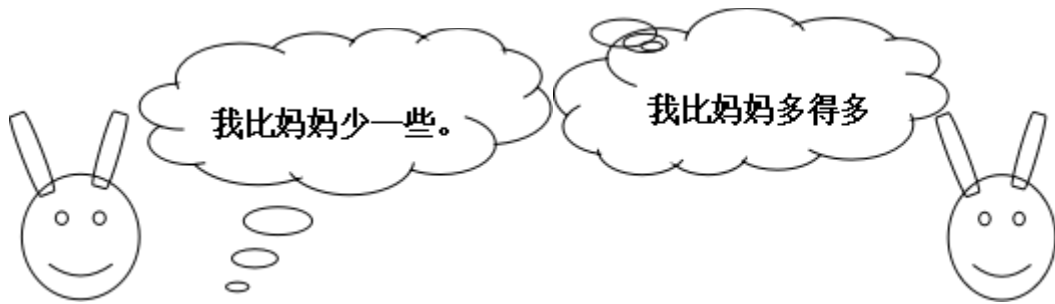

兔哥哥

兔妹妹

(1) 兔哥哥可能采了多少个蘑菇？(画√)

| | | |
|----|----|----|
| 42 | 38 | 21 |
| | | |

(2) 兔妹妹可能采了多少个蘑菇？(画√)

| | | |
|----|----|----|
| 50 | 70 | 92 |
| | | |

2、一共要搬 56 张椅子，已经搬了 50 张，还要搬多少张？

$$\square \bigcirc \square = \square$$

3、二（1）班男生有 10 人，女生有 9 人。二（1）班一共有多

少人？ $\square \bigcirc \square = \square$

4、二（1）班有 18 人，其中女生有 9 人。二（1）班男生有多少

人？ $\square \bigcirc \square = \square$

5、老猫和小猫一共钓了

24 条鱼。老猫钓了 20 条，

小猫钓了多少条？

=

| | | | |
|--|----|----|----|
| | 篮球 | 跳绳 | 毽子 |
|--|----|----|----|

| | | | |
|----|-------|-------|-------|
| 原有 | 35 个 | 43 根 | 14 个 |
| 借走 | 30 个 | 3 根 | 6 个 |
| 还剩 | () 个 | () 根 | () 个 |

6、

三年级数学下册数学自主检测（一）

班级_____ 姓名 _____ 成绩 _____

一、填空。（20分）

- 1、两位数乘两位数的积，最大是（ ），最小是（ ）。
- 2、 49×28 的积是（ ）位数，积大约是（ ）。
- 3、 $25 \times 3 \times 6 = 25 \times ()$ $() \div 6 = 60 \dots 5$
- 4、一张作文纸共 21 行，每行 18 个格子。这张纸一共大约有（ ）个格子。
- 5、李师傅平均每天加工 10 个零件，二月份工作 22 天能加工（ ）个零件。
- 6、50 个 20 相加得（ ）。
- 7、我们学过的长度单位有（ ）、（ ）、（ ）、厘米、（ ）。
- 8、在（ ）里填上适当的数。
 - (1) 4 千米 = () 米；
 - (2) 8 厘米 = () 毫米；
 - (3) 3 米 = () 厘米；
 - (4) 50 分米 = () 米；
 - (5) 5000 千克 = () 吨；
 - (6) 3 千克 = () 克；

二、直接写得数。（20分。）

| | | | |
|------------------|------------------|------------------|-----------------|
| $32 \times 30 =$ | $11 \times 50 =$ | $20 \times 40 =$ | $57 - 19 =$ |
| $40 \times 5 =$ | $37 + 18 =$ | $40 \times 21 =$ | $90 \div 3 =$ |
| $120 \times 3 =$ | $630 \div 3 =$ | $25 \times 40 =$ | $8 \times 50 =$ |
| $30 \times 13 =$ | $60 \times 50 =$ | $62 \times 0 =$ | $12 + 20 =$ |
| $30 \times 23 =$ | $40 \times 50 =$ | $24 \div 2 =$ | $400 \div 2 =$ |

三、用竖式计算，带★要验算。（3+3+3+4=13分。）

$24 \times 38 =$ $52 \times 80 =$ $26 \times 29 =$ ★ $54 \times 45 =$

四、在（ ）里填上适当的单位。（10分。）

(1) 学校操场长 100 ()。 (2) 一支钢笔长 15 ()。

(3) 一座塔楼高 32 ()。 (4) 小明身高 140 ()。

(5) 一座桥大约能载重 60 ()。 (6) 一头大象约重 7 ()。

(7) 一个鸡蛋重 40 ()。 (8) 一包味精 50 ()。

(9) 一头鲸鱼重 150 ()。 (10) 轮船能载重 200 () 货物。

五、估一估，把得数比 3000 小的算式圈起来。（6分）。

49×73 39×62 69×39 82×68 99×18 78×52

六、解决问题。（30分。）

1、抄一篇 500 字的作文，用每页 22 行，每行 21 个格子的作文纸抄，抄 2 页纸够吗？如果够多几个格子？如果不够少几个格子？

2、星期天，爸爸妈妈带我和弟弟到公园玩。公园的门票是：成人每位 28 元，儿童每位 14 元。请问我们买门票要花多少钱？

3、张庄小学的同学排队做操，如果每排站 28 人，站成 18 排后还多 15 人。张庄小学一共有多少人？

4、每筒羽毛球有 12 个，每筒 28 元。(1)这些羽毛球一共有多少个？(2)买这些羽毛球一共要多少钱？

5、小明绕学校操场跑一圈是 200 米，跑 8 圈是多少米？

6、工厂用一辆载重 4 吨的汽车运 8 台机器，每台机器重 480 千克。能一次运完吗？

三年级语文下册阶段性检测（一）

清洁分：5 分

班级_____ 姓名_____ 成绩_____

一、看拼音，写词语（10分）

mín zú pǔ xiě jià shǐ chuàng zào chuán dì

() () () () () ()

āi shāng tuō qǐ róng bù huáng kǒng dǒng shì

() () () () () ()

二、组词（8分）

架 () 蜓 () 辽 () 操 () 阻 ()

驾 () 蜒 () 疗 () 澡 () 组 ()

摘 () 似 shì () 系 jì ()

滴 () sì () xì ()

三、填字成词（9分）

搏 () 风浪 难以 () 数 () 为壮观 生 () 繁衍

用之不 () () 波浩渺 流连 () 返 春光明 ()

云 () 雾罩 () 万变 一 () 千里 奇峰 () 岭

白云（ ）狗 飘飘（ ）仙 变（ ）无常 千（ ）万（ ）

四、填上表示色彩的词（5分）

（ ）的迎春花，（ ）的桃花，（ ）的梨花，引来一群美丽的蝴蝶。
小河河面映着（ ）的天空，再加上岸边（ ）的柳树，真像一幅美丽的图画。

五、根据课文内容填空（23分）

1、一天清晨，我看到有个小女孩 在花前，从花丛中 小心地 了一片带露水的花瓣，双手 着，然后飞快地 过田野， 远了。

2、像 穿行在大地上， ， 。

东起 ，西到 ， 谱写了 的诗篇。

3、像 飘落在大地， ， 。

北起 ，南到 ， 谱写了 的诗篇。

4、我把雪儿 ，雪儿 ，似乎在向我 ，然后向 。

六、 阅读理解（15分）

（一）7分

庐山的云雾千姿百态。那些笼罩在山头的云雾，就像是戴在山顶上的白色绒帽；那些缠绕在半山的云雾，又像是系在山腰间的一条条玉带。云雾弥漫山谷，它是茫茫的大海；云雾遮挡山峰，它又是巨大的天幕。

1、用“——”划出这小节的中心句。

2、这一小节重点写了庐山云雾的四种姿态，即（ ）、（ ）、（ ）和（ ），作者把这些云雾分别比作（ ）、（ ）、（ ）和（ ）。

3、庐山景色美丽，古代多少诗人留下了赞美她的诗句，请你写出一句。

_____，_____。

（二）8分

古怪的风

风是个很古怪的东西，它的脾气谁也捉摸不透。

春天，它很活泼、很温柔。轻轻地给杨柳梳（辨 辩 辫）子，给小河穿上

2、把句子写具体。

(1)、我们戴着 _____ 的红领巾一起 _____ 地去外面玩。

(2)、 _____ 的鱼儿在水里 _____ 地游。

3、选合适的词语，把句子填完整。

倒影 倒映

蓝天、白云、青山、绿树都 () 在清清的湖水中，构成了一幅五彩缤纷的图画。看着湖中的 () ，我深深地陶醉了。

六、排列句子顺序：(6分)

() 夏天，向日葵(kuí)开花了，金灿灿的。

() 没过几天，嫩嫩的小芽就钻出地面。

() 春天，我把葵花籽埋在黑乎乎的泥土里。

() 向日葵越长越高，我得 (děi) 抬头来看它。

() 种子在地里悄悄地发芽。

() 秋天，向日葵的籽成熟了，一颗颗真饱满。

七、按课文内容填空。(16分)

1、春节那天，我和爸爸、妈妈去奶奶家 _____ ，一块儿吃 _____ 。

清明节，人们都到郊外去 _____ 、 _____ 。 _____ 节，人们吃粽子，

赛 _____ 。

2、桂林的山千姿百态，有的像 _____ ，有的像 _____ ，还有的像 _____

。

3、春天，从蚕卵里钻出了_____的蚕姑娘，一共睡了__次。
第一次醒来变得 _____，第二次变得_____，第三次
变得_____，第四次身体一天天_____。它____结茧，最后飞出
蛾姑娘。

八、把诗句补充完整，再把相对应的诗人、诗名和诗句连起来。

(6分)

孟浩然 《春雨》 不知____谁裁出，二月____似剪刀。

杜甫 《春晓》 _____，处处闻啼鸟。

贺知章 《咏柳》 随风潜入夜，_____。

九、阅读短文，回答问题。 (7分)

春雨

早晨醒来，耳边仍然响着淅淅沥沥的雨声，春雨下个不停，一下就是两三天。像牛毛，像花针，像细丝，密密地斜织着。

这真是一场及时雨啊！春天，万物生机勃勃，它们是多么需要滋润！柳枝上挂着晶莹的小水珠。一阵春风拂过，柳枝随着春风轻轻地摆动。枝条上的水珠子滚落下来，美极了！柳树经过雨水的冲洗，仿佛穿上了绿色的新衣。

春雨呀，把大地打扮得更加美丽可爱。

1、短文有（ ）个自然段，第2小节有（ ）句话。

2、填空：

(1)、第一自然段中，作者把春雨分别比作： _____、 _____

二年级数学下册阶段性检测（一）

班级_____ 姓名 _____ 成绩 _____

一、直接写得数。（20分）

$560-60=$ $30+400=$ $500+2=$ $20\div 6=$

$880-80=$ $70+300=$ $670-600=$ $36\div 6=$

$150-100=$ $10\div 3=$ $300+500=$ $340-40=$

$45\div 5=$ $50+800=$ $780-700=$ $27\div 8=$

$6\times 9=$ $33\div 6=$ $300+20=$ $90+700=$

二、用竖式计算。（12分）

$57\div 8=$ $37\div 4=$ $50\div 7=$ $64\div 8=$

三、填空。（30分）

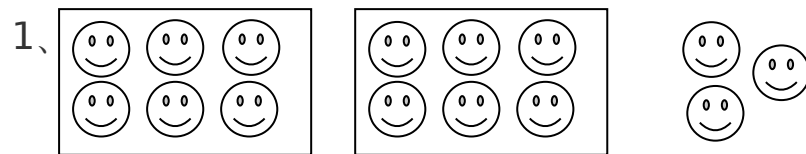

$\square = \square (\text{盒}) \square \cdots (\text{个}) \square$

$\square = \square (\text{个}) \square \cdots (\text{个}) \square$

2、75 里面最多有（ ）个 9，28 里面最多有（ ）个 8.

3、从右边起，第三位是（ ）位，万位是第（ ）位。

2、在 $\square \div 7 = 5 \cdots \square$ 中，余数可以填（ ），其中最大的余数是（ ）。

5、709 里面有 () 个百和 () 个一。

6、一个数的千位上是 1，其余各位上都是 0。这个数是 ()，比它小 1 的数是 ()。

7、5 个百、3 个十和 4 个一组成的数是 ()。

8、分针从 3 走到 5 走了 () 分钟，时针从 6 走到 10 走了 () 小时。

9、在 () 里填“时”“分”“秒”。

(1) 刷一次牙大约用 4 ()。

(2) 脉搏跳 10 次大约用 8 ()。

(3) 夏天午睡大约用 1 ()。

10、按规律填数。

(1) 260, 270, 280, (), (), ()

(2) 6070, 6080, 6090, (), (), ()

(3) 503, 502, 501, (), (), ()

11、727 这个数中，最右边的“7”表示 ()，最左边的“7”表示 ()，中间的“2”表示 ()。

三、在○里填上“>”“<”或“=” (4分)

5分○5秒 1时○100分

1089○999 7890○8790

四、想一想，填一填。（8分）

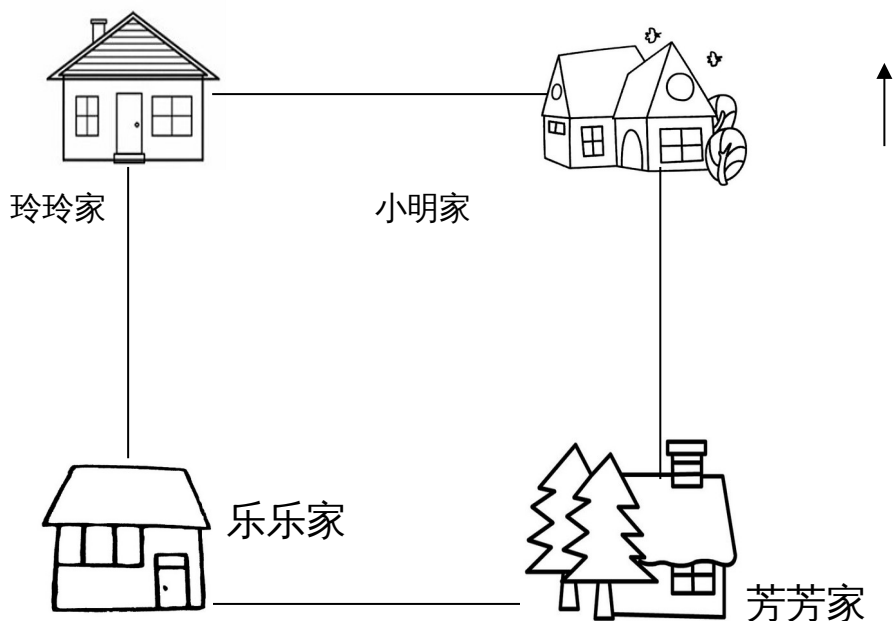

(1) 小明家在乐乐家的（ ）面，芳芳家在乐乐家的（ ）面。

(2) 玲玲家在芳芳家的（ ）面，乐乐家在玲玲家的（ ）面。

五、解决问题。（24分）

1、16本连环画，平均分给3个班，每班可以分几本，还剩几本？

2、橡皮 4元可以买几块，还剩几角？



3、有 35 箱矿泉水，每班分 6 箱。可以分给几个班，还剩多少箱？

添上 () 箱就够再分给一个班。

4、有 23 人准备乘坐缆车

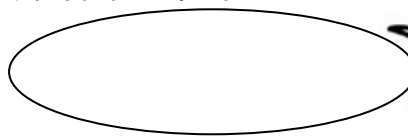
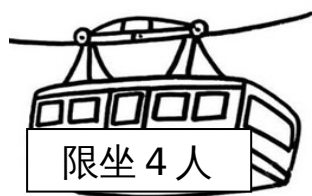

至少需要几辆缆车？

富民小学五年级数学阶段性练习 (一)

(满分 100 分，卷面分 2 分)

班级_____ 姓名_____ 成绩_____

一、我会填 (25%)。

- 1、含有 () 的 () 是方程。例如 ()。
- 2、李红去年重 25 千克，今年比去年重 x 千克，今年重 () 千克，两人一共重 () 千克。
- 3、一个平行四边形的底是 x 厘米，高是底的 2 倍，那么高是 () 厘米，面积是 () 平方厘米。
- 4、在括号里填上合适的数。
36 分 = () 时 400 克 = () 千克
6 分米 = () 米 18 时 = () 日

- 5、根据“原有 x 本书，借出 56 本，还剩 60 本”可以用以下方程表示数量关系：
 () 或 ()
- 6、三个连续自然数中，中间一个数是 a ，最小的一个数是 ()，最大的一个数是 ()，这三个数的和是 ()。
- 7、用买 1 支钢笔的钱去买练习本，买了 8 本后还剩 2.5 元。每本练习本 x 元，每支钢笔 () 元。
- 8、如果要反映数量的增减变化情况，可以用 () 统计图表示，要绘制一幅能反映出全校各年级男女生人数的统计图，你认为绘制成 () 统计图较好。
- 9、解方程 $x \div 6 = 18$ ，可以这样进行 $x \div 6 \bigcirc \square = 18 \bigcirc \square$ ， $x = ()$ 。
- 10、如果 $x - 3.5 = 7$ ，那么 $6x = ()$ ， $x \div 0.2 = ()$
- 11、公鸡有 b 只，母鸡的只数比公鸡的 3 倍多 15 只，母鸡比公鸡的只数多 () 只。
- 12、从 0、2、3、7 这四张卡片中选三张，使组成的三位数都是 3 的倍数。组成的三位数最大是 ()，组成的三位数最小是 ()。

二、我是小法官。(正确的画“√”，错误的画“×” 6%)

- 1、含有未知数的式子叫做方程。 ()
- 2、方程都是等式，等式都是方程。 ()
- 3、等式两边都加上一个数，所得结果仍然是等式。 ()
- 4、 $x \div 3 = 60$ 两边都乘一个数，所得结果仍然是等式。 ()
- 5、等式的性质对方程同样适用。 ()
- 6、3.6 减去 x 的差是 1.3，列方程是 $3.6 - x = 1.3$ 。 ()

三、精挑细选。(10%)

- 1、方程 $x \div 3 = 60$ 的解是 ()。
- A、 $x = 20$ B、 $x = 57$ C、180 D、 $x = 180$
- 2、在 $ax = 0.36$ 中，如果 $x = 0.4$ ，那么 $a = ()$ 。
- A、0.9 B、9 C、4 D、0.4
- 3、一辆货车 3 分钟行驶 4 千米。行驶 1 千米要用 () 分钟。
- A $\frac{1}{3}$ B $\frac{1}{4}$ C $\frac{3}{4}$ D $\frac{4}{3}$
- 4、要使 $\frac{x}{7}$ 是假分数， $\frac{x}{8}$ 是真分数， x 应是()。
- A 8 B 7 C 6 D 9
- 5、加工同样多的零件，王师傅用了 $\frac{4}{5}$ 小时，张师傅用了 $\frac{3}{4}$ 小时，() 做得慢一些。
- A 张师傅 B 王师傅 C 无法比较 D 一样快

四、解方程。(19%)

$$7.6 + x = 34.5 \quad x - 780 = 315 \quad 9y \div 2 = 20.5 + 20$$

检
验

$$4.5x = 9 \quad 4.2 + 1.8x = 60 \quad 3x - 1.2 = 0.3$$

五、实践与操作 (3%)

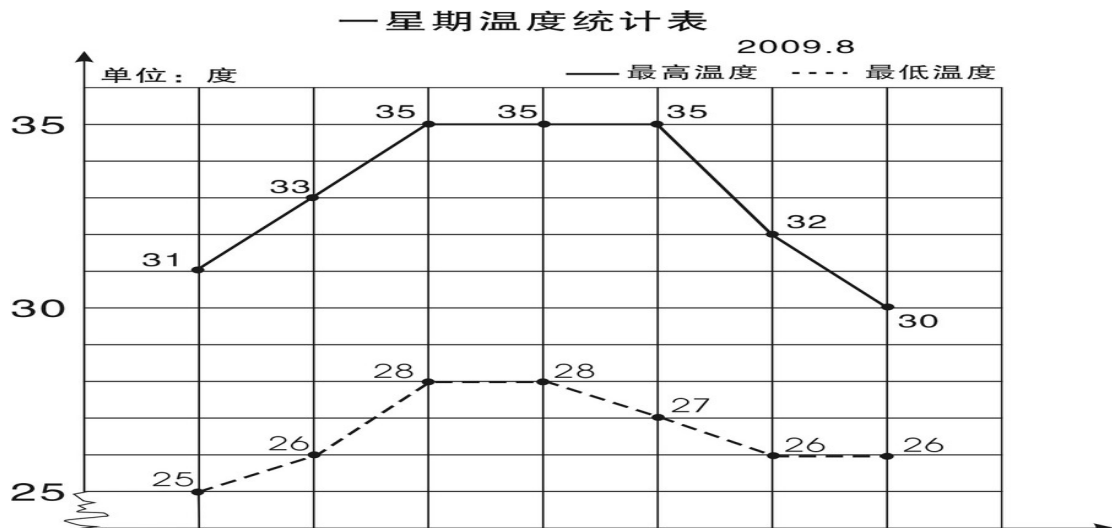

学校气象小组把某星期各天的最高气温和最低气温制成右面的统计图。

- 1、这个星期的最高气温从星期()到星期()保持不变。
- 2、星期()的最高气温与最低气温相差最小，相差()度。
- 3、这个星期最高气温平均是()度。

六、列方程解决实际问题 (35%)

1、果园里有 65 棵桃树，比苹果树多 20 棵。苹果树有多少棵？

() 的棵数 + 20 = () 的棵数

- 2、小明原来有一些邮票，今年又收集了 24 枚，送给小军 30 枚后，还剩 52 枚。
小明原来有邮票多少枚？

- 3、小张和小李用 25 分钟合打了一篇 6000 字的稿件，小张平均每分钟大约打 140 个字，小李平均每分钟大约打多少个字？

- 4、一块长方形地的周长是 120 米，长是 40 米，这块地的宽是多少米？

- 5、爸爸的年龄是小红的 4 倍，比小红大 24 岁，爸爸和小红今年各是多少岁？

- 6、一个直角三角形的面积是 400 平方厘米，一条直角边的长是 80 厘米，另一条直角边的长是多少厘米？

- 7、小颖和小婷每天早上坚持跑步，小颖每秒跑 6 米，小婷每秒跑 4 米，如果她们从 400 米环形跑道的同一地点沿逆时针方向同时出发，多长时间后小颖比小婷整整多跑一圈？

五年级语文下册阶段性练习（一）

班级：_____ 姓名：_____ 成绩：_____

(卷面分 5 分)

一、看拼音，写词语。(8)

gē yáo jì mào páo xiào shū cài

() () () ()

qiáo bāo guǒ xié kòng zhì xiào lǜ

() () () ()

二、给下列带点字选择正确的读音，打“√”。(4)

濒 (bīn bīng) 临 干涸 (gù hé) 澎湃 (pài bài) 当 (dang dang) 铺

倚靠 (yī yì) 仿佛 (fú fó) 空隙 (xī xì) 浑身解 (xiè jiě) 数

三、组词。(5)

倚 () 裸 () 嫁 () 熔 () jiě ()

椅 () 棵 () 稼 () 溶 () xiè ()

四、把词语补充完整。(4)

座无()地 炎()子孙 处之()然 ()精会神

成千()百 亮如白() 枝()叶茂 专心()志

五、按要求写成语。(6)

1、表现人的仪表神态的：_____、_____、

2、表示“看”的：_____、_____、

3、描写春天美景的：_____、_____、

六、按要求完成句子。(4)

1、柳条醉了，摆动着纤柔的腰肢。(注意带线的句子，仿写一句)

2、请写出一条珍惜时间的名言。

3、宛如巨龙的橘红色火焰划破秋日的戈壁长空，直指苍穹。(注意带线句子，仿写一句)

4、请写两句描写春天的诗句(必须是课外积累的)

(1) _____，_____。

(2) _____，_____。

七、根据课文内容填空。(10)

1 《宿新市徐公店》中描写人物活动的诗句是：“_____，
_____。”

2 “春色满园关不住，_____。”这句诗出自_____写的《
_____》，诗题目的意思是_____。

3 那几棵大海棠树，_____，这繁花_____，不留一点空隙，
阳光下就像_____……

选自冰心写的《_____》，冰心原名叫_____，你还知道她的作
品_____ (写两个)

4 如果不经过两性细胞结合而直接繁衍后代，就叫无性繁殖，也称
_____。我知道的植物有_____、_____。

5、学习了《梦圆飞天》一课，你想对杨利伟说：_____

你还知道的航天员有：_____、_____、_____

八、阅读短文，回答问题。(24)

(一) 早 (节选)

迈进后园，(蜡 腊)梅开得正盛(shèng chéng)，几(jǐ jī)乎满树都
是花。那花白里透黄，黄里透绿，花瓣润泽透明，像琥珀或玉石雕成的，很有
点冰清玉洁的韵致。梅飘香而送暖，梅花开的时候，正预示着春天的到来。二
十四(番 翻)花信风，一候是梅花，开得最早。

1、 用“\”画去括号里不正确的字或读音。(4)

2、 理解词语的意思。(2)

冰清玉洁：_____

预示：_____

2、用“_____”和“~~~~~”线分别画出描写梅花颜色、品格的词句。(2)

3、《早》一课作者写梅花就是为了_____，以梅花开得_____衬托鲁
迅先生_____的精神。(3)

(二)、阅读短文，回答下面问题。(14)

大地回春了，河流揉揉它那沉睡的眼睛，叮叮咚咚欢乐地流着，树木、野
草又获得了新的生命，开始吐出它那嫩绿的幼芽，散发出芬芳扑鼻的清香。燕
子怀着愉快的心情从南方回来了，自由自在地在碧蓝的天空中飞翔。这时，春
雨也伴随着春风来到了人间。这是第一场春雨。我打开窗子，向远处望，。雨

富民小学六年级数学阶段性检测（一）

（总分 100 分，其中清洁分 2 分）

班级_____ 姓名_____ 成绩_____

一、填空 20 分

1. 如果想要表示出数量增减变化的情况，可以选用()统计图表示；如果要清楚地了解各部分数量与总数量之间的关系，可以用()统计图表示。
2. 一个圆锥体的高是 3 分米，底面半径是 3 分米，底面积是 () 平方分米，体积是 () 立方厘米，与它等底等高的圆柱体积是 () 立方厘米。
3. 一个圆柱体削去 12 立方分米后，正好削成一个与它等底等高的圆锥体，这个圆锥体的体积是 () 立方厘米。
4. () : 15=4 : () ; 用 10 的 4 个因数组成的比例是 ()。
5. 文艺书和科技书本数的比是 5:3，文艺书的本数占文艺书和科技书总本数的，科技书的本数比文艺书少。
6. 食堂吃掉的粮食是剩下粮食的 40%，吃掉的粮食是运进总粮食的，剩下粮食与运进总粮食的比是 ()。
7. 一种压路机的前轮是圆柱形的，轮宽 2 米，直径 1.2 米，前轮转动两周，压路的面积是 () 平方米。
8. 把一根 2 米长的圆柱体木料截成 3 段，表面积增加了 12 平方分米，这根木料的体积是 () 立方米。
9. 一个圆锥的体积是 96 平方分米，底面积是 8 平方分米，它的高是 () 分米。
10. 将一个边长为 6 分米的正方形纸片卷成圆柱筒，这个圆柱的侧面积是 () 平方分米。
11. 一个圆柱和一个圆锥的体积和底面积相等。若圆柱的高是 15 厘米，那么圆锥的高是 () 厘米。若圆锥的高是 15 厘米，那么圆柱的高是 () 厘米。
12. 把一个三角形按 3:1 放大，原来三角形的底是 5 厘米，高是 4 厘米，放大后的面积是 () 平方厘米。

二、选择题 12 分（填序号）

1. 做一个圆柱形通风管要用多少铁皮是求 ()。
A、容积 B、表面积 C、侧面积

2、用一张长6厘米，宽2厘米的长方形纸卷成一个圆柱，按（ ）方式卷，得到的圆柱体积最大。

A、以2厘米作为圆柱的高 B、以6厘米作为圆柱的高 C、无法确定

3、把两个完全一样的圆柱体拼成一个10厘米长的大圆柱体，表面积减少了25.12平方厘米，原来一个圆柱体的体积是（ ）立方厘米、

A、31.4 B、62.8 C、94.2

4、两个圆柱的高相等，底面半径之比是1:3，那么它们的体积之比是（ ）

A、1:3 B、1:6 C、1:9

5、 $X:Y=2:3$ ，所以（ ）

A、 $X:Y=3:2$ B、 $2X=3Y$ C、 $2Y=3X$

6、扇形统计图甲中六（1）女生占56%，扇形统计图乙中六（2）女生占45%，甲乙两个统计图所表示的女生人数（ ）。

A、甲比乙多 B、乙比甲多 C、不确定

三、计算题 30分

1、直接写得数（10分）

$$0.25 \times 40 = \quad 1 - 80\% = \quad 0.3 \times 20\% = \quad 0.75 \div \frac{1}{4} = \quad 5^2 - 1^2 =$$

$$3 - \frac{4}{5} = \quad \frac{3}{5} - \frac{1}{4} = \quad 0 \div \frac{4}{17} = \quad 0.21 \div 0.7 = \quad 1 - + =$$

2、求未知数（8分）

$$X:1000 = \quad 8:X = \frac{1}{3} : \frac{1}{16} \quad = \quad 2x + 0.6 = 5.4$$

3、简便计算（9分）

$$4.2 \times 99 + 4.2 \quad \frac{3}{8} \times \frac{7}{4} - \frac{3}{4} \times \frac{3}{8} - \frac{3}{8} \quad 24 \times \left(\frac{5}{6} - \frac{3}{8} \right)$$

4、求圆锥的体积。（3分）

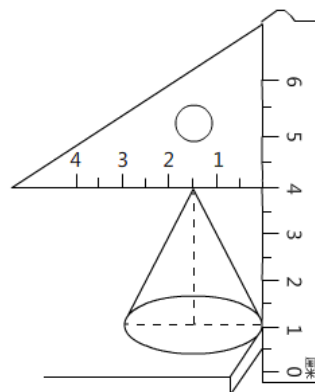

四、解决问题 36分

1、用白铁皮制作圆柱形通风管道 10 节，每节长 2 米，管口直径 1.5 分米，这样至少需要白铁皮多少平方米？（5分）

2、砌一个圆柱形水池，底面直径是 8 米，深 2.5 米，在池底面和侧面抹水泥，若每平方米需水泥 20 千克，抹好这个池子共需水泥多少千克？（5分）

3、一台空调降价 20%后售价是 2400 元，该空调的原价是多少元？（5分）

4、学校举办春季运动会，参加比赛的运动员在 170 到 180 之间，女运动员的人数是男运动员的 $\frac{3}{4}$ ，你知道男女运动员各有多少人？（5分）

5、一个近似于圆锥形的碎石堆，高 1.2 米，底面周长是 12.56 米，每立方米碎石约重 2 吨。这堆沙约重多少吨？（得数保留整数）（5分）

6、一个圆柱形水杯的容积是 1.6 升，从里面量，底面积是 1.2 平方分米，用这个水杯装杯水，水面高多少分米（5 分）

6、下图是某实验小学教师喜欢看的电视节目统计图。（6 分）

(1) 喜欢《走进科学》栏目的老师占百分之几？（2 分）

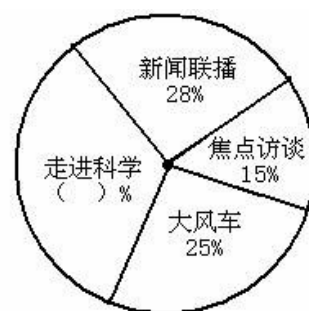

(2) 喜欢的《大风车》的老师比喜欢《焦点访谈》的多 20 人，实验小学一共有多少老师？(2 分)

(3) 喜欢《新闻联播》的和喜欢《走进科学》的一共有多少人？（2 分）

富民小学英语六(下)阶段性测试一

班级_____ 姓名_____ 成绩_____

听力部分 (共 30 分)

一、听录音，选出你所听到的句子中含有的选项，听 1 遍。（10 分）

- () 1. A. wake B. word C. walk
 () 2. A. then B. them C. ten
 () 3. A. mouse B. house C. horse
 () 4. A. live B. give C. lion
 () 5. A. some B. small C. sweet
 () 6. A. at a time B. on time C. all the time
 () 7. A. sharp B. help C. deep
 () 8. A. a little B. a feany B. too much C. so much
 () 10. A. diet B. diary C. dentist

二、听录音，选出最佳的应答，听 2 遍。（5 分）

- () 1. A. It's between the chairs. B. It was over there.
 C. It's my sister's.
 () 2. A. Yes, they were. B. Yes, they did. C. Yes, it did.
 () 3. A. By bus. B. Ten yuan. C. I'm eleven.
 () 4. A. She reads a book. B. She read a book.
 C. She is reading a book.

- () 5. A. she is singing happily. B. she is watching excitedly.
C. She is reading quietly

三、根据所听内容，给下列图片排序。(两遍) (5分)



()



()



()



()

()

四、听录音，填空。(10分)

Peter always has some _____ and _____ for breakfast. He usually has a _____ rice, some chicken and some _____ soup for _____. He has some _____, some _____, and some _____ for _____. He _____ an apple every day. He _____ fruit very much.

笔试部分 (共 70 分)

五、英汉互译。(共 10 分)

1. 起床早 _____
2. before lunch _____
3. 一些好习惯 _____
4. brush teeth _____
5. 健康饮食 _____
6. make a big hole _____
7. 感到困乏的 _____
8. say happily _____
9. 大声笑 _____
10. put his things in order _____

六、单项选择 (15 分)

- () 1. Let me ___you ___our house.
A. show...to B. show...round C. show...around
- () 2. We should eat ___sweet food at a time.
A. a lot of B. a little C. a few
- () 3. The ___women in the chair are chatting _____.
A. happy; happy B. happily; happily C. happy; happily
- () 4. You can't eat ___meat. You should eat ___vegetables.
A. too many; some B. too much; some C. too much; a little
- () 5. Sam is a ___boy, he plays table tennis very _____.
A. good; well B. good; good C. well; well
- () 6. ___any juice in the bottle.
A. There is B. There is not C. There are not
- () 7. My mother often has noodles ___ breakfast.
A. on B. in C. for
- () 8. I have breakfast ___7:00 ___the morning.
A. at; on B. in; in C. at; in
- () 9. The teacher gives _____ a book.
A. he B. his C. him
- () 10. Sam looks _____, because he has a new car.
A. happy B. happily C. sadly
- () 11. The cat helped the mouse _____ out.
A. get B. gets C. got



- ()12. ---Who_____ Nancy visit last weekend?
 ---Her best friend Ella.
 A. was B. were C. did
- ()13. They _____ home next week.
 A. are going B. go to C. are going to
- ()14. Would you like _____?
 A. some cola B. any cola C. any colas
- ()15. We should keep _____ in the library.
 A. quietly B. quiet C. loudly

七、用所给单词的适当形式填空。(10分)

- Look, Yang Ling _____(tell) a story.
- I want _____ play) football with my friends.
- What _____ (do) you do three days ago?
- She is good at _____(play) football.
- He laughs _____.(happy)
- Su Yang _____ (catch) a bird with her father in the park last week.
- My shoes are too small. I would like _____(buy) a new pair.
- There _____ (be) eight bags of rice in the kitchen this morning.
- _____ (do) climb up the tree. Ok, I'm sorry.
- What about _____ (drink)some coffee?

八、从II栏中找出与I栏相对应的句子，将序号填在括号里。(10分)

- | I | II |
|--|--|
| ()1. Where are you going? | A. We have three. |
| ()2. What are you doing? | B. Yes, I do. |
| ()3. How many apples do you have? | C. No, but I have a cute cat. |
| ()4. Do you like apples? | D. Yes, I did. |
| ()5. Do you have a dog? | E. Some milk. |
| ()6. Who is the lollipop (棒棒糖) for? | F. The girl in red. |
| ()7. What did you do on Monday? | G. I'm going to the bookshop. |
| ()8. What's in the bottle? | H. The brown dog's. |
| ()9. Did you go to the Summer Palace? | I. I'm making a fruit salad. |
| ()10. Whose tail is short? | J. I climbed the mountain with my classmates |

九、根据要求完成句子，每空一词。(每空1分，共10分)

- I have some bread and milk for breakfast. (对划线部分提问)
 _____ you _____ for breakfast?
- There is some fruit and vegetables in a healthy diet. (改成一般疑问句)
 _____ fruit and vegetables in a healthy diet.?
- Miss Li often buys things from shops.(用 yesterday 改写句子)
 Miss Li _____ things from shops_____.
- Tim eats a lot of sweets every day. (改成否定句)
 Tim _____ a lot of sweets every day.

十、根据短文内容，选择正确的答案。(10分)

My living habits

I'm Mike. I am a student. I have some good living habits. Every morning, I get up

at seven o'clock. After washing my face and brushing my teeth, I have some bread and milk for breakfast. Then in school, with my dear classmates, I begin my classes. At about eleven thirty, I have lunch. Then I have a rest for an hour. In the afternoon, I have classes again until(到...为止) five. I often do my homework at seven at home. It takes me about one hour to finish it. After that, I watch TV for half an hour. Then I go to bed at nine o'clock.

- () 1. Does Mike have any good living habits?
A. Yes, he does. B. No, he doesn't. C. I don't know.
- () 2. What time does Mike get up?
A. At 6:00. B. At 7:00. C. At 5:00.
- () 3. What does Mike have for his breakfast?
A. Some bread. B. Some milk. C. Some bread and milk.
- () 4. Mike has lunch at _____ at school.
A. 11:00 B. 11:30 C. 12:00
- () 5. Mike often watches TV for _____.
A. an hour B. half an hour C. an hour and a half

(二)

Everybody wants to be healthy(健康的). You know food is very important.

There are many healthy foods. You can have more bananas, apples, oranges, tomatoes and carrots because fruits and vegetables are good for you. But don't eat too much chocolate. It's not good for you. It's not good healthy food. Healthy food can make you grow(成长)and make you strong(强壮的)and happy. Remember there is a saying, 'An apple a day keeps the doctor away.' Sports can also keep you healthy. Get up early and do some sports every day. Don't be lazy! You will be healthy and happy.

- () 1. Which is right?
A. Everybody is healthy. B. We want to be healthy.
C. We are important.
- () 2. What are vegetables?
A. Apples and pears. B. Chocolate and sweets.
C. Tomatoes and carrots.
- () 3. Why are healthy foods good for you?
A. They make you happy. B. They make you grow strong.
C. They make you grow and make you strong and happy.
- () 4. 'An apple a day keeps the doctor away.' means:
A. The doctor goes away when he sees an apple.
B. The doctor runs away when you give him an apple.
C. You eat an apple every day and you can be healthy.
- () 5. The word "lazy" means _____ .
A. 懒惰的 B. 忙碌的 C. 兴奋的

十一、Think and write。 (5分。)

My habits

富民小学英语六(下)阶段性测试一

(听力材料)

一、听录音，选出你所听到的句子中含有的选项，听1遍。(10分)

1. Wake up, it's time to get up.
2. From then on, the lion and the mouse became good friends.
3. Let Mike show them around his new house.
4. The mouse helped the lion get out of the net.
5. I like eating sweet food, but I eat a few sweets at a time.
6. We should have our meals on time every day.
7. The hole is too deep, I can't reach the ball.
8. We can eat a lot of delicious food at Christmas.
9. We shouldn't eat too much meat.
10. In a healthy diet, there is a lot of fruit and vegetables.

二、听录音，选出最佳的应答，听2遍。(5分)

1. Where is my football, Mum?
2. Did the cat eat the mouse?
3. How did you go to school today?
4. What did Helen do last night?
5. What is Helen doing in the library?

三、根据所听内容，给下列图片排序。(两遍) (5分)

1. The room is clean and tidy.
2. Mike only drinks a little water every day.
3. The boy is doing well at school.
4. The girl goes to school early in the morning.
5. Wang Bing usually gets up early.

四、听录音，填空。(10分)

Peter always has some milk and bread for breakfast. He usually has a little rice, some chicken and some vegetable soup for lunch. He has some noodles, some fish and some vegetables for dinner. He eats an apple every day. He likes fruit every much.

六年级语文下册阶段性练习(一)

班级_____ 姓名_____ 得分_____

一、看拼音写词语。(10分)

guàn gài shōu liǎn wú gū zhàng yì zhàn lán
() () () () ()

qī hēi rú chī rú zuì chóng shān jùn lǐng

() () ()

二、在括号中选填合适的词语或关联词。(6分)

克服 经历 艰巨 信口开河 只有……才…… 或者……或者……

攻克 经过 艰苦 无所不谈 只要……就…… 与其……不如……

华罗庚说：“()相信天才，()相信勤奋。”这决不是()。他用亲身()告诉我们：()勤奋，愿意付出()的劳动，去()学习和工作中的难关，()会达到科学的顶峰。

三、选择正确答案(6分)

1、小王子的星球上有多少座火山？()。

A 两座活火山，一座死火山 B 一座活火山，两座死火山 C 两座活火山，两座死火山

2、地理学家建议小王子去看哪个星球？()。

A 地球 B 火星 C 金星

3、纸月临走前，送给桑桑的礼物是()。

A.一只鸽子 B.一本书 C.一个书包 D.一封信

4、以下不是杜小康所为的是()。 A.在学校门前摆摊卖货

B.和桑桑一起玩火 C.在芦场养鸭 D.捉迷藏时藏在棺材里

5、以下不是桑桑所为的是()。 A.撕下蚊帐作渔网 B.拆卸柜橱作鸽子窝 C.偷走女同学的书本 D.帮细马找柳须

6、为蒋一轮和白雀送信的孩子是()。

A.秃鹤 B.桑桑 C.杜小康 D.纸月

四、课文解读、积累与运用。(8分)

1、开学以来，通过对课文的学习，我们认识了_____的伯诺德夫人一家，_____的中国守军，_____的聂荣臻将军，_____的吴国少年；还感受到了大自然的多姿多彩，如：_的三亚落日，_的烟台的海。

2、告别了冬日的___、春日的___、夏日的___，秋天的海平添了几分___与___，渔家驾船出海了，货轮起锚远航了……

3、_____,死亦为鬼雄。_____,_____。这是作者_____写的《_____》。

五、修改下面的语段，注意用上正确的修改符号。(提示：有6处语病) 6%

今天爸爸给我卖了一套十万个为什么，我非常高兴极了。我放学回到家里就迫不急

待地拿起书，座在桌子上读了起来。大约过了整两个小时，爸爸叫我去吃饭了。

六、阅读与理解 24%

(一)《三打白骨精》(节选) 8%

白骨精不甘心就这样让唐僧走了，又变成一个白发老公公，假装来找他的妻子和女儿。悟空把金箍棒藏在身边，走上前迎着妖精，笑道：“你瞒得了别人，瞒不过我！我认得你这个妖精。”悟空抽出金箍棒，怕师父念咒语，没有立刻动手。暗中叫来众神，吩咐道：“这妖精三番两次来蒙(mēng méng)骗我师父，这一次定要打死它。你们在半空中作证。”众神都在云端看着。悟空抡起金箍棒，一棒打死了妖精。妖精化作一堆骷髅，脊(jǐ jí)梁上有一行字，写着白骨夫人。

1、划去短文中不正确的读音。(2%)

2、从文中划线的句子里，你看到了一个_____的孙悟空。(2%)

3、这段话主要写了_____

4、《三打白骨精》是古典文学名著 _____中的一个故事，这本书的作者是____，书中你知道的故事还有_____、_____。（2%）

(二) 母亲节的礼物 8%

鲁本兴奋得一路小跑回家。闯进家门，母亲正在厨房擦炉子。“看！妈，看！”鲁本（欢乐 欢快）地叫着，跳到母亲身边，把用报纸包着的小盒子（郑重 慎重）地放在母亲的手上，那手因为日夜操劳已变得粗糙，因这突然来的东西变得有些颤抖。

母亲小心地打开包装。一个蓝色天鹅绒的首饰盒映入眼帘。

她打开盒盖，泪水顿时（模糊 迷糊）了双眼。

在那个小巧的扁挑状胸针上烫着金光闪闪的字：Mother Thanks

那是 1946 年的母亲节！

母亲从未收到过这样的礼物，除了结婚戒指外，她没有什么装饰品。看着这可爱的礼物，母亲无言以对，她（欣慰 安慰）地笑着，一把把儿子揽入怀中！

1、把括号中不恰当的词用“\”划掉。（2%）

2、鲁本终于在那一天完成了他心中的美好愿望，“那一天”指_____。（1%）

3、母亲从未收到过这样的礼物，“这样的礼物”是指_____。
_____。（2%）

4、用“___”画出描写母亲动作神态的句子，体会母亲当时心里是怎么想的，你又有什么感想？（3%）

(三) 8%

瑰丽芬芳的花朵，使人一见就产生爱慕之心。古今中外有多少诗人赞美过它的艳丽，有多少画家描绘过它的丰姿。

可是，你想过没有 如果花朵没有绿叶衬托 能有这样美丽吗 又有哪一朵美丽的花朵能离开绿叶呢

大自然的色彩是多么丰富 洁白的雪花 碧绿的湖水 金黄的麦浪 然而 我最喜欢的还是那平凡的绿叶 绿叶通过光合作用，能吸收二氧化碳，释放氧气，以保持空气的新鲜。绿叶有很强的生命力。

我爱绿叶，更爱具有绿叶精神的人。在四化建设中，有无数无名英雄，他们虽然貌不出众，语不惊人，但一直在勤勤恳恳默默无闻地工作着。在四化建设中，他们为祖国的繁荣富强贡献着自己的一切，所以我爱绿叶，更爱绿叶似的四化建设中的无名英雄。

绿叶是平凡的，但它的精神是伟大的。

1. 请给文章加个题目。_____ 1%

2. 请找出短文中的一组反义词：（ ）与（ ） 1%

3. 请给短文的第二、三自然段加上标点符号。2%

4. 请用“___”标明短文的中心句。1%

5. 这篇短文的层次十分清楚。第一自然段的段意是 _____，第二自然段是过渡，第三、第四自然段的段意是 _____，第五自然段进一步深入，起了的作用。3%

七、习作。（35分）

题目：那一次，我_____了（哭、笑、输、赢）

要求：根据自己要写的内容，选择一个词语填在横线上，使题目完整。要求选择最让自己动情的事来写，把事情写具体，写出真情实感。字数 450 字左右。

| | | | | | | | | | | | | | | | | | | | |
|--|--|--|--|--|--|--|--|--|--|--|--|--|--|--|--|--|--|--|--|
| | | | | | | | | | | | | | | | | | | | |
| | | | | | | | | | | | | | | | | | | | |
| | | | | | | | | | | | | | | | | | | | |
| | | | | | | | | | | | | | | | | | | | |
| | | | | | | | | | | | | | | | | | | | |
| | | | | | | | | | | | | | | | | | | | |
| | | | | | | | | | | | | | | | | | | | |
| | | | | | | | | | | | | | | | | | | | |
| | | | | | | | | | | | | | | | | | | | |

500

富民小学四年级数学自主检测(一)

班级_____ 姓名_____ 成绩_____

一、仔细思考，认真填写。(每空 1 分，共 32 分)

1. 从右边起，第六位是 () 位，计数单位是 () ；第八位是 () 位，计数单位是 () 。
2. 一个图形沿一条直线对折，两边的图形能够完全重合，这样的图形就是 () ，折痕所在的直线就是 () 。
3. 用 6、7、4、1、0、9 这六个数字组成的六位数中最大的是 () ，读作 () ，最小的是 () ，读作 () 。
4. 12 时整分针和时针都指向 () ，顺时针旋转 90 后分针指向数字 () ，时针顺时针旋转 90 经过 () 小时。

5.80047620 是由 () 个万和 () 个一组成的；8 在 () 位上，表示 8 个 ()，改写成用万作单位，近似数是 ()。

6.一个数的十亿 2、百万位、万位上的数字都是 8，其余各位都是 0，这个数写作 ()，改写成用“万”作单位的数是 ()。

7.一个数由 250 个万和 400 个一组成，这个数是 ()。

8.比最小的 7 位数少 1 的数是 ()，比最大的 8 位数多 1 的数是 ()。

9.28053880000 是一个 () 位数，最高位是 () 位，数字中的 5 在 () 位，表示 () 个 ()，把它改成用“亿”作单位的近似数是 ()。

10.一个九位数，个位上的数字是 7，十位上的数字是 2，任意相邻的三个数字的和都是 15.这个九位数是 ()。

11.一个数的近似数是 30 万，这个数最大是 ()，最小是 ()。

二、仔细分析，巧思秒断。(每题 2 分，共 10 分)

1.数位顺序表中，从左边起第五位是万位，第六位是十万位。… ()

2.平行四边形是轴对称图形。…………… ()

3.火车在在铁轨上沿着直线行驶，可以看作平移。…………… ()

4.50120000 读作五千零十二万。…………… ()

5.读数时，不管中间有几个 0，都只读一个 0。…………… ()

…………… () 三、仔细斟酌，精挑细选。(每题 2 分，共 10 分)

1.个、十、百、千、万是 ()

A.数位 B.计数单位 C.计数法

2.写数时，把计数单位按一定的顺序排列起来，他们所占的位置叫 ()。

A.位数 B.数位 C.计数单位

3.在 36 后面添上 () 个 0，这个数是 36 亿。

A.4 B.9 C.8 D.7

4.下列四位数中，一个“零”也不读的是 ()。

A.606006 B.600606 C.600066 D.606600

5.把一个数改写成用“万”作单位的数，这个数与原数比 ()。

A.变大了 B.变小了 C.不变

四、端正态度，认真计算。(20 分)

1.直接写出得数。(8 分)

$$240 \div 6 = \quad 120 \div 30 = \quad 24 \times 5 = \quad 360 - 360 \div 6 =$$

$$90 \div 18 = \quad 560 \div 70 = \quad 6 \times 15 = \quad 312 - 55 - 45 = \quad 2.四$$

则混合运算 (每题 3 分，共 12 分)

$$(307 - 209) \div 11 \times 25 \quad 276 - (178 + 22) \div 20$$

$$25 \times 33 \div 5 + 186 \quad 324 + 18 \times (537 - 488)$$

五、读读写写。（8分）

1. 读出下面各数。（4分）

28800600 读作：

80120070 读作：

906705008 读作：

30050007000 读作：

2. 把下列各数改写成“万”或“亿”作单位的数。（4分）

3850000 = () 万

82600000 = () 万

5600000000 = () 亿

3200000000 = () 亿

六、实践与操作。（8分）

1. (1)  先向下平移 5 格，再向右平移 13 格。（2分）

(2) 将平行四边形沿 A 点顺时针方向旋转 90° 。（2分）

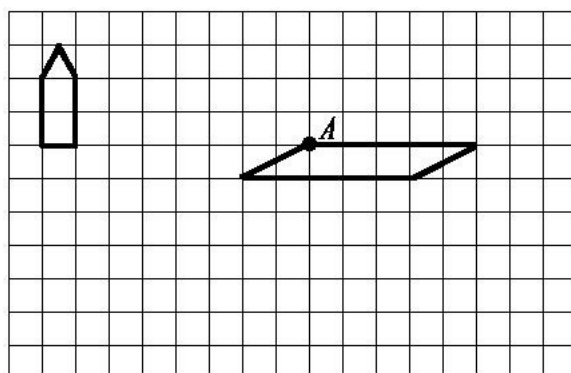

2. 画出下面图形的另一半，使它们成为轴对称图形。（4分）

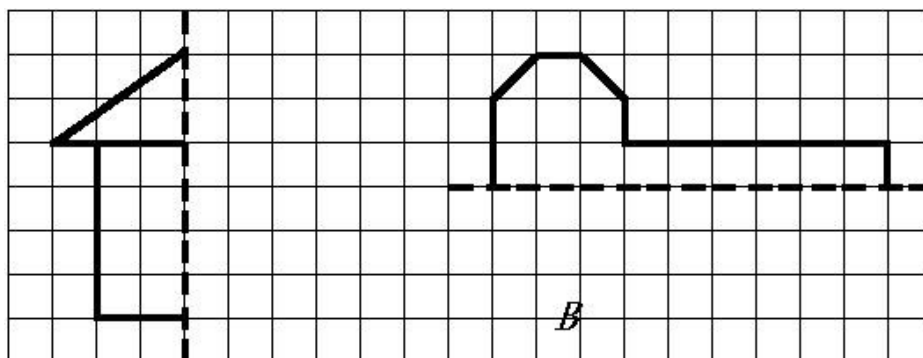

七、解决实际问题。(10分)

1.小军参加冬季阳光体育长跑锻炼，前两天共跑了1600米。照这样计算，他一个星期(5天)共可以跑多少千米？

2.周日妈妈带小明去体育用品商店，一个篮球58元，一个足球46元，问：(1)小明想买1个篮球和2只足球，应付多少元？

(2)如果这些钱用来买35元一副的羽毛球拍，可以买几副？

四年级语文下册阶段性检测(一)

(总分100分卷面分5分)

班级：_____ 姓名：_____ 成绩：_____

一、看拼音写汉字。(8分)

jīng què cǎo gǎo jūn yún bǎn tú

| | | | | | | | | | |
|--|--|--|--|--|--|--|--|--|--|
| | | | | | | | | | |
| | | | | | | | | | |

wēi fēng hǎi bīn yuán yùn gōng jìng

| | | | | | | | | | |
|--|--|--|--|--|--|--|--|--|--|
| | | | | | | | | | |
| | | | | | | | | | |

二、用“√”在括号里选择正确的读音、生字或词语。(10分)

1、圆晕(yūn yùn) 鲜(xiān xiǎn)为人知

2、环境(悠闲 优雅) 身体(强大 强壮) 满怀(信心 决心)

表演(精彩 精美) 阳光(明媚 明快) 改正(生活 错误)

3、在地震中，母亲用瘦（sòu shòu）弱的身躯顶着塌下的一根房梁，（催 摧）促着孩子们赶快逃生，给了孩子们生存的希望。

三、在括号里填上合适的词句。（7分）

1、春天里，登上紫峰大厦，烟雨中的鸡鸣寺若隐若现，我不由得想起杜牧写的《江南春》的诗句：_____，

_____。2%

2、从《春日偶成》中“_____，_____

_____。”一句中能体会到诗人郊游的愉快心情。2%

3、只有用“__”这部钻机，才能_____。2%

4、例：山上的小溪在欢快地唱歌。

按照例句的方法，将“春风吹着树叶，发出不同的声音。”这句话写得更生动些。

四、根据课文内容填空。（18分）

1、今天_____，明天长成_____。叫风沙_____，让百鸟_____。植树的好处还有很多，请你也照样子写一句。_____。

6%

2、__的草，__的芽，__的花，都像_____聚拢来，形成了_____。小燕子从南方赶来，为春光增添了_____。6%

3、“我需要的是__的时间。搞科学研究，不能使用‘__’

‘__’这类字眼，也不能用__和__代替观察。”从竺可桢爷爷的话语中，我们可以体会到_____。

五、阅读短文，完成练习。（7 + 12 = 19 分）

（一）人类的“老师”（片段）

一个人握住一个鸡蛋使劲地捏，（ ）怎样用力（ ）不能把它捏碎。薄薄的鸡蛋壳（ ）能承受这么大的压力，（ ）它能够把受到的压力均匀地分散到蛋壳的各个部分。建筑师根据这种“薄壳结构”特点，设计出许多（ ）轻便（ ）省料的建筑物。人民大会堂、北京火车站以及其他很多著名建筑，屋顶都采用了这种“薄壳结构”。

1、在文中的（ ）里填上合适的关联词，再选择一组关联词写一句话。

2、在文中用“_”画出描写“薄壳结构”特点的句子。1%

3、你还知道自然界中哪些生物也是人类的好“老师”？为什么？写两种。2%

(1) _____

(2) _____

（二）蚂蚁

在我家的梧桐树下，有一个小小的蚂蚁窝，里面住着许多可爱的小蚂蚁。我平时最爱观察它们，我可喜欢它们啦。//

它们很守纪律，平日出去寻食，总是排着整齐的队伍。队伍前面有一只大蚂蚁，它可能是蚂蚁的头吧。那长长的队伍像自行车的链子似的，一个接一个，可有秩序哩！更稀奇的是，如果谁掉了队，谁想逗留、贪玩，头儿或伙伴们就会绕过去用触角碰那些小调皮，好像在说：“掉皮鬼，掉队啦，快追上去！”

它们十分团结。瞧，它们发现了一条大虫，不一会儿就把虫子包围了。这个庞然大物怎么搬得走呢？不用着急，小蚂蚁自有办法。它们有的抱虫子的腿，有的扛虫子的身体，还有的站在虫子的身上，似乎在帮伙伴们鼓劲。蚂蚁渐渐多了起来，几十只几百只一起用力，“一一二一三”终于把大虫子抬了起来，慢慢向窝移去。一上下，小蚂蚁好像喊声大振。不一会儿，就把虫子搬进了窝。

- () 2. A. pie B. stand C. sit
 () 3. A. come B. listen C. me
 () 4. A. talk B. book C. shout
 () 5. A. sleep B. skirt C. T-shirt

三、选择填空。(本大题共 10 小题，满分 10 分)

- () 1. —Look at the blackboard.
 —_____
 A. I'm sorry. B. Yes, Mr Green. C. It's nice.
- () 2. —What's this?
 —_____
 A. It's a parrot. B. It's parrot. C. No, it's a parrot.
- () 3. —Hello, class.
 —_____
 A. Hello, Mike. B. Hello, Miss Li. C. Hello, Helen.
- () 4. I'd like to _____ some milk.
 A. eat B. drink C. run
- () 5. Its too hot(热). _____ the window, please.
 A. Don't open B. Open C. talk
- () 6. —Don't talk in the library !
 —_____
 A. I'm sorry. B. Thank you. C. OK.
- () 7. —Please close the window.
 —_____
 A. Goodbye. B. Yes , Mr Green C. I'm sorry
- () 8. — May I come in?
 —_____
 A. Sit down , please B. Come in , please C. OK
- () 9.— Don't listen _____ Sam , Bobby .
 — OK .
 A. / B. for C. to
- () 10. Bob has two big _____ .
 A. book B. a book C. books

四、根据所给情境，选择正确的答案。(8 分)

- () 1. 格林老师请你开门，他说：
 A. Open the door, please. B. Close the door, please.
 C. Close the window, please.
- () 2. 你做错了事，应该对别人说：
 A. OK. B. Thank you. C. I'm sorry.
- () 3. 上课了，同学们起立后，老师对大家说：
 A. Stand up. B. Sit down. C. Yes, please.

- () 4. 外面刮风了，妈妈对你说：
A. Please open the window. B. Please open the door.
C. Please close the window.
- () 5. 下午老师上课时，不可说：
A. Hello , class. B. Good morning, class.
C. Good afternoon, class.
- () 6. 你想问别人是否想要吃冰淇淋时，应该怎么说：
A. What about an cake? B. Would you like an ice cream?
C. No, thank you.
- () 7. 上课时，老师请大家看黑板时，应该怎么说：
A. Listen to the teacher, please.
B. Don't look at the blackboard.
C. Look at the blackboard.
- () 8. 你告诉别人这不是你的书包时，你可以说：
A. This is my schoolbag. B. This isn't my schoolbag.
C. That isn't my schoolbag.

五、选词填空。（将序号填在横线上，每个词只用一次）（本大题共 5 小题，满分 12 分）

A . Yes B . Come C. Sit D. sorry E. close F. up

1. — _____, Mr Green.
— _____ in, Mike.
2. Wang Bing , please _____ the window.
- 3 . — _____ down , please.
— Thank you.
4. Stand _____ .
5. — Liu Tao ,please open the door.
— _____ , Mr Green.

六、从 II 栏中找出与 I 栏相对应的答句，将其序号填在题前括号内。（本大题共 5 小题，满分 10 分）

- | | |
|------------------------------------|-----------------------|
| I | II |
| () 1. What colour is the window ? | A. Sit down , please. |
| () 2. Stand up , please . | B. It's a robot . |
| () 3. What's this ? | C. Good morning . |
| () 4. Good morning . | D. OK, Miss Li . |
| () 5. Don't open the book . | E. It's yellow . |

七、连词成句。（本大题共 5 小题，满分 5 分）

1. window, Please , the , open(.)

2. cake, Don't, my, eat(.)

3. book, my, It's, English(.)

4. this, Is, book, your (?)

5. you, like, sweet, you, Would, a (?)

UNIT 1-2 听力专项

一、听录音，选出所听到的内容（听两遍）

1. Mr Green 2. blackboard 3.am 4. rubber 5. window
6. shout 7. cake 8. your 9.eat 10. ball

二、听录音，选出你所听到的图片。（听两遍）

1. Look at the blackboard.
2. Sam, this is a robot.
3. Please close the book.
4. Stand up, please.
5, Don't shout, I want to sleep..

三、听录音，选择合适的应答句。（听两遍）

- 1.What's this?
2.What colour is the blackboard?
3. Good morning, class.
4. Open your book.
5. Don't eat.

四 . 听录音完成句子。（听三遍）

- 1.Liu Tao, please open the door.
2. Don't run in the library.
3. Please eat the cake .
4. The red book is for you.

富民小学四年级英语第二学期阶段性检测一

班级：___ 姓名：___ 得分：___

温馨提示：书写正确、美观，姿势正确。（卷面分 2 分）

听力部分(40%)

一、听录音，选出你所听到的内容。(10%)

- () 1. A. school B. timetable C. subject
() 2. A. Chinese B. English C. PE
() 3. A. Saturday B. Sunday C. Science
() 4. A. Tuesday B. Thursday C. Friday
() 5. A. Maths B. Music C. match
() 6. A. play B. pity C. day
() 7. A. go to school B. get up C. after school
() 8. A. football B. basketball C. table tennis
() 9. A. have B. has C. let's
() 10. A. please B. playground C. pineapple

二、听录音，判断下列句子是否正确，正确的写 T，错误的写 F。(10%)

- () 1. What lessons do you have this morning?
() 2. I get up at six every day.
() 3. Welcome to our school.
() 4. It's Tuesday. We have Music and English.
() 5. Let's go to the playground.

三、听录音，选出所听句子的正确回答。(10%)

- () 1. A. I like dogs. B. I like red. C. I like English.
() 2. A. Here you are. B. Thank you. C. At five.
() 3. A. Thank you. B. Nice to see you too. C. OK.
() 4. A. I have Chinese and Maths. B. I have three. C. I like Art.
() 5. A. It's Monday. B. Music and Science. C. Let's go.

四、听录音，填入所缺单词。(10分)

1. A: What _____ is it today?
 B: It's _____ .
2. A: _____ do you have on _____ ?
 B: We have eight.
3. A: It's seven forty. Let's _____ now.
 B: _____ right.

笔试部分(58%)

一、选出与所给单词同一类的单词。(8%)

- () 1. Chinese A. Music B. school C. English
() 2. Sunday A. Monday B. today C. Wednesday
() 3. morning A. afternoon B. day C. evening

() 4. hamburger A. bag B. cap C. hot dog

二、根据中文提示，补全句子。(5%)

1. It's _____ (星期一).
2. I like _____ (语文).
3. When do you _____ (起床) every day?
4. Do you like _____ (音乐课)?

三、用所给单词的适当形式填空。(5%)

1. This is _____ (we) timetable.
2. I _____ (not like) PE.
3. What _____ (subject) do you like?
4. What _____ (lesson) do you have this morning?
5. Su Yang _____ (have) a swimming lesson too.

四、选择。(10%)

- () 1. It's time _____ Maths.
A. on B. for C. to
- () 2. _____ is it today?
A. What day B. What lessons C. What time
- () 3. Welcome back _____ school.
A. for B. at C. to
- () 4. _____ do you get up?
A. What B. When C. Where
- () 5. Mike _____ a PE lesson this afternoon.
A. has B. have C. do
- () 6. How many English lessons do you have _____ Monday?
A. in B. at C. on
- () 7. I don't have _____ lessons on Saturday.
A. any B. some C. a
- () 8. I like PE. What _____ you, Wang Bing?
A. for B. about C. can
- () 9. — Can you swim? — _____.
A. Yes, I do. B. Yes, I can. C. I can swim.
- () 10. We have _____ days in a week.
A. seven B. siusic, English, have, and
_____.

5. six, up, every, at, I, get, day
_____.

六、在右栏中找出与左栏相对应的答句，将其序号填在题前括号内。(5%)

- () 1. Let's go and play football. A. I like Art.
- () 2. What subjects do you like? B. Three.
- () 3. When do you get up every day? C. Music and Science.
- () 4. What lessons do you have on Monday? D. All right.
- () 5. How many English lessons do you have? E. At six.

七、将下列句子排列成一段完整的对话。(5%)

- A. It's Friday. B. All right. C. What day is it today?
D. Sorry, I have a swimming lesson today. E. Let's go and play basketball.
F. What about Saturday?

| | | | | |
|---|--|--|--|--|
| E | | | | |
|---|--|--|--|--|

八、阅读短文，选择正确的答案。(10%)

Nancy: What day is it today?

Helen: It's Wednesday. What lessons do we have this afternoon?

Nancy: We have science, English and Art.

Helen: Oh, I like music very much. But we don't have Music today.

Nancy: We have a music lesson tomorrow(明天) .

Helen: Great! Do you like Music?

Nancy: No, I don't. I like English.

- () 1.This afternoon Nancy has__lesson.
A .an English B. a Maths C. a PE
- () 2.Today is ____.
A. Tuesday B. Wednesday C. Thursday
- () 3. Nancy has a Music lesson on ____.
A. Saturday B. Wednesday C. Thursday
- () 4.__Like(s) Music very much.
A. Nancy B. Helen C. Nancy and Helen
- () 5. Nancy likes ____.
A .Art B .Music C. English

听力稿

一、听录音，选出你所听到的内容。

1. Let's play basketball after school. 2. I like English.
3. What lessons do you have on Saturday? 4. It's Thursday today.
5. I have a football match today. 6. What a pity!
7. When do you get up? 8. Come and play table tennis.
9. She has a swimming lesson too. 10. Let's go to the playground.

二、听录音，判断下列句子是否正确，正确的些T，错误的些F。

1. What lessons do you have in the morning?
2. I get up at six every day.
3. Welcome back to school.
4. It's Thursday. We have Music and English.
5. Let's go to the playground.

三、听录音，选出所听句子的正确回答。

1. What subjects do you like?

2. When do you get up every day?
3. Nice to see you.
4. What lessons do you have this morning?
5. What day is it today?

四、听录音，填入所缺单词。

1. A: What day is it today?
B: It's Tuesday.
2. A: How many lessons do you have on Monday ?
B: We have eight.
3. A: It's seven forty. Let's go to school now.
B: All right.