

# 2018 年海南省初中毕业生学业水平考试

## 语文

(温馨提示：本卷满分 120 分，考试时间 120 分钟，请将答案写在答题卡上)

### 一、基础知识与运用 (20 分)

1. 书法是中华民族的艺术瑰宝。请你赏读下面的书法作品，按要求答题。(3 分)

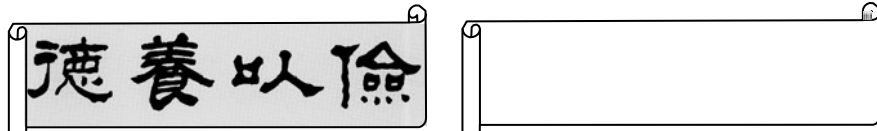

(1) 关于这两幅书法作品的字体，下列选项中正确的一项是 ( ) (1 分)

- A. 甲骨文                      B. 篆书                      C. 隶书                      D. 草书

(2) 请用简体楷书将这两幅书法作品正确、规范地书写在米字格内。(2 分)

2. 阅读下面语段，按要求答题。(10 分)

①2018 年，海南一跃成为全球最大的自贸区(港)，万众 zhǔ( )目。②作为最新设立也是 前景最为广阔的自贸区(港)，海南有着巨大的优势。③首先，海南的地理位置 (A.独树一帜 B.得天独厚)。④从亚洲范围来看，海南位于东亚和东南亚的中心位置，是泛南海合作的中心，海上丝绸之路的关键节点。⑤其次，海南的土地面积最大，即使与新加坡和迪拜等老牌国际知名自贸港相比，未来海南也毫不逊色。⑥再者，海南是\_\_\_\_ (A.驰名中外 B.超凡脱俗)的国际旅游岛，环境优美，是镶·( )嵌在中国浩瀚·( )南海上的一颗明珠。⑦海南空气清新，散发着醉人的芬芳；阳光明媚，绽放着火一般的热情；\_，\_\_\_\_\_。⑧非常适合居住、度假和开展商贸活动。⑨建立自贸区(港)，必将使海南飞速发展，风 mǐ( )全球。

(1) 给语段中加点的字注音，或根据拼音写汉字。(4 分)

zhǔ( )目      镶·      嵌      浩瀚·      风 mǐ( )

(2) 结合语境选择恰当的成语，将字母序号填在相应的位置上。(2 分)

(3) 语段中的第\_\_\_\_\_句运用了\_\_\_\_\_的说明方法，作用是\_\_\_\_\_。(2 分)

(4) 仿照画线句，再补写一个句子，使之与前两句构成一组排比句。(2 分)

3. 阅读下面的名著选段，按要求答题。(2 分)

忽一日，开炉取丹。那 A 双手捂着眼，正自揉搓流涕，只听得炉头声响。猛睁睛看见光明，他就忍不住将身一纵，跳出丹炉，唿喇一声，蹬倒八卦炉，往外就走。慌得那架火、看炉与丁甲一班人来扯，被他一个个都放倒，好似癫痫的白额虎，疯狂的独角龙。老君赶

上抓一把，被他一摔（zuó），摔了个倒栽葱，脱身走了。即去耳中掣出如意棒，迎风幌一幌，碗来粗细，依然拿在手中，不分好歹，却又大乱天宫，打得那九曜（yào）星闭门闭户，四大王无影无踪。（1）选段中的A所指的人物是\_\_\_\_\_。（1分）

（2）本名著中，与人物A有关的故事还有\_\_\_\_\_（写出一个即可）。（1分）

4.下面是椰海职业学院写给椰海市公交集团公司的一封表扬信，请仔细阅读，按要求答题。（5分）

表扬信

椰海市公交集团公司：

①我校学生张悦，于今年2月25日乘坐贵公司13路公交车前往学校，下车前发现身上携带的2万元学费被偷。②多亏司机孙师傅火眼金睛，在众人的帮助下将已下车的小偷抓住，追回了被偷走的2万元，替她挽回了损失。③孙师傅这种见义勇为令我校师生十分感动。④\_\_\_\_\_。

此致 敬礼

2018年3月1日

椰海职业学院

（1）这封信格式上有一处错误，请写出修改意见。（1分）

（2）这封信中的第\_\_\_\_\_句有语病，应改为\_\_\_\_\_。（2分）

（3）这封信没有交代写信的目的，请在横线上补充完整。（2分）

## 二、古诗文积累与阅读（25分）

### （一）古诗文默写（8分）

5.（1）相见时难别亦难，\_\_\_\_\_。（李商隐《无题》）

（2）\_\_\_\_\_，衡阳雁去无留意。（范仲淹《渔家傲》）

（3）\_\_\_\_\_，谁家新燕啄春泥。（白居易《钱塘湖春行》）

（4）山舞银蛇，原驰蜡象，\_\_\_\_\_。（毛泽东《沁园春·雪》）

（5）“不思故有惑，不求故无得”这句格言强调的是做学问要善于思考。《论语》中表达同一意思的句子是：“\_\_\_\_\_，\_\_\_\_\_。”

（6）海南热带雨林景色美丽怡人，野花芬芳，树木茂盛。正如欧阳修《醉翁亭记》中所说：“\_\_\_\_\_，\_\_\_\_\_。”

### （二）古诗词阅读（5分）

#### 水调歌头

苏轼 丙辰中秋，欢饮达旦，大醉，作此篇，兼怀子由。明月几时有？把酒问青天。不知

天上宫阙，今夕是何年。我欲乘风归去，又恐琼楼玉宇，  
高处不胜寒。起舞弄清影，何似在人间。转朱阁，低绮户，照无眠。不应有恨，何事长向别时  
圆？人有悲欢离合，月有阴晴圆缺，  
此．事．古难全。但愿人长久，千里共婵娟。

6．词中小序（小记）交代了这首词创作的\_\_\_\_\_和\_\_\_\_\_。词中加点的  
“此

事”指的是\_\_\_\_\_（请用原文语句回答）。（3分）

7．下列关于这首词的赏析有．误．的一项是（ ）（2分）

A．“转朱阁，低绮户，照无眠”中，“转”“低”是指月光的移动，暗示夜已深，“无  
眠”表示离情正浓。整句话既写月，也写月下离人。 B．“明月几时有？把酒问青天”这两句中，  
苏轼把酒问天，将青天视为自己的朋友，  
显示了他豪放的性格和不凡的气魄。 C．词的上阕写月下饮酒，由幻想超脱尘世转化为喜爱人  
间生活。下阕写对月怀人，  
由伤感离别转化为对离人的祝福。全词以消极悲观的情绪作结。 D．这是一首中秋咏月兼怀亲  
人的抒情之作。整首词深沉婉曲，流转自如，以美丽的  
想象，明睿的哲理，创造出幽远高深的境界，具有强烈的艺术感染力。

（三）文言文阅读（12分）

下面两篇文言文，任选一篇作答。（请在答题卡上将选做题打“√”。只能选答一篇，如  
果两篇都答，按第一篇计分。）

1．阅读《三峡》，完成第8~11题。（12分）

三 峡

郦道元 自三峡七百里中，两岸连山，略无阙处。重  
岩叠嶂，隐天蔽日，自非亭午夜分，不见曦  
月。至于夏水襄陵，沿溯阻绝。或王命急宣，有时朝发白帝，暮到江陵，其间千二百里，  
虽乘奔御风，不以疾也。春冬之时，则素湍绿潭，回清倒影，绝山献多生怪柏，悬泉瀑布，  
飞漱其间，清荣峻茂，良多趣味。每至晴初霜旦，林寒涧肃，常有高猿长啸，属引凄异，  
空谷传  
响，哀转久绝。故渔者歌曰：“巴东三峡巫峡长，猿鸣三声泪沾裳。”

8．下列加点字注音有．误．的一项是（ ）（2分） A．重岩叠嶂．（zhàng）  
B．不见曦．月（xī） C．乘奔御．风  
（yù） D．林寒涧．肃（jiān）

9．解释下列加点的词语。（4分）

（1）沿．溯阻绝 （2）飞漱．其间  
（3）晴初霜旦． （4）属引．凄异

10. 把下列句子翻译成现代汉语。(4分)

(1) 两岸连山，略无阙处。

(2) 空谷传响，哀转久绝。

11. 文中画线句写出了三峡的山什么特点？作者这样写有何用意？(2分)

II. 阅读《陋室铭》，完成第8~11题。(12分)

陋室铭

刘禹锡 山不在高，有仙则名。水不在深，有龙则灵。

斯是陋室，惟吾德馨。苔痕上阶绿，草色

入帘青。谈笑有鸿儒，往来无白丁。可以调素琴，阅金经。无丝竹之乱耳，无案牍之劳形。

南阳诸葛庐，西蜀子云亭。孔子云：何陋之有？

8. 下列加点字注音有. 误. 的一项是 ( ) (2分)

A. 陋室铭. (míng)

B. 苔痕. 上阶绿 (héng)

C. 草色入帘. 青 (lián)

D. 南阳诸葛庐. (lú)

9. 解释下列加点的词语。(4分)

(1) 有仙则名.

(2) 谈笑有鸿. 儒.

(3) 可以调. 素琴

(4) 孔子云.

10. 把下列句子翻译成现代汉语。(4分)

(1) 斯是陋室，惟吾德馨。

(2) 无丝竹之乱耳，无案牍之劳形。

11. 文中画线句写出了陋室的什么特点？作者这样写有何用意？(2分)

三、现代文阅读(25分)

(一) 阅读下面的文章，完成第12~16题。(14分)

晒

书

贺宽叶

① 那年回到乡下老家，院子里的情景让我很是吃惊：满地都是书，一本本，一排排，一列列，摆满整个院子，只留出了窄窄的过道。风吹过来，书页波浪般哗哗翻动，阳光打下来，

“波浪”有点炫目。泡桐淡紫色的花悠然飘落，钻. 进. 翻动的书页里，成了书签。母亲从书堆里站起来，挪开小马扎，摘下老花镜，慈爱地笑着说：“我给你晒晒书。”

② 进城之后，两大橱子书我都搁在了老家，没往城里运。母亲主动担起了保管的重任。兄弟姊妹来拿书看，母亲都牢牢记在心里，催促他们按时归还。母亲上过“文化大革命”前的扫盲识字班，认识1000字左右，已经够用了。舅舅是文盲，出门举步维艰，由此母亲深知读书的重要性。家里用度再紧巴，只要我说买书，母亲总是东挪西凑及时给我钱。打小，农活再忙，只要我在看书，母亲绝不会派活给我。母亲在和左邻右舍闲聊的时候，总

是有意无意地说一句：“我儿子在看书呢！”母亲的付出终于有了回报，我是村里屈指可数的考上大学跃过“龙门”的农家子弟。

③午后，我和母亲把书一本一本翻过来，晒晒封底那一面。母亲笑道：“我看看我的宝贝儿子看什么宝贝书。”说着，她拿起一本荷尔德林的诗集，翻开扉页上我的淘书小记念起来：“在暮色苍茫里漫步辽宁师范大学校园，于樱花树影里邂逅小书摊，一腴腆女生处理旧书，遇此书，半价购之乃去。1994年4月16日晚于大连。”母亲翻了一下内文，说看不懂，就放下了。她又拿起一本薄薄的白色封皮的《乡愁的理念》，是董桥的，照例还是先念扉页上的购书小记：“逛大学扎堆的济南文化东路，往来皆年轻面孔，间或遇到面熟之老学生，颌首微笑。路东段三联书店济南分销店购董桥《这一代的事》及《乡愁的理念》，久慕董桥文名，今足愿矣。1992年6月2日。”母亲慨然叹道：“儿子啊，原来你跑了好些地方呀，我都不知道。”

④母亲捧着书，小心地翻阅着，轻声读着书上的小记，嘴角上扬，咯咯笑着喊我过去看。她手中拿着的一本《酒徒》。多年前一帮书友聚饮后去庄君家小坐，趁庄君去沏茶的机会，我们几个书友纷纷去她的书橱前窃书。我一眼看见《酒徒》，抽出来藏到了包里。回家后打开，见扉页上有庄君龙飞凤舞之小记：“老贺赠王书一捆，王大醉，半夜醒来，探手入包，书尚在，安心睡去。”一本我送出去的小书，在辗转了近十年后，居然以“窃”的方式重回我的手上，

真是奇妙。几乎每一本书都有来历，都有故事。整个下午，母亲一直笑个不停。

⑤那是在初夏，栀子花氤（yīn）氲（yūn）的香气里，我和母亲坐在书堆里，一本一本翻晒我喜欢的书。母亲用棉布仔细拂拭着，娘儿俩漫无目的地聊天，光阴在从书本上抬头、

低头瞬间消失。栀子花开的时节，已经有点热，母亲用手背拂了一下额前的头发，冲我一笑，她的白发从发间探出来，让我心惊。

⑥多年以后，母亲因心脏病突发溘然长逝。那两大橱子书我经常抚·摩·、翻阅，心里时时升腾起无尽的思念。因为，每一本书上都留下了母亲的手印。

（选自《中学生阅读》有删改）

12. 通读全文，根据提示，在横线上补写相应的内容。（2分）

回乡看到母亲晒书 → \_\_\_\_\_ → 我与母亲读“小记” → 母亲去世，我睹物思人

13. 结合语境，品读下面两个句子，分析加点词语的表达效果。（4分）

（1）泡桐淡紫色的花悠然飘落，钻·进·翻动的书页里，成了书签。

（2）那两大橱子书我经常抚·摩·、翻阅，心里时时升腾起无尽的思念。

14. 选文第②段中“母亲在和左邻右舍闲聊的时候，总是有意无意地说一句：‘我儿子在看书呢！’”这句话写出了母亲怎样的心理？（2分）

15. 请简要赏析第⑤段中画波浪线的语句。（3分）

16. 文章题为“晒书”，却详写了我与母亲一起读“小记”的事，有什么作用？（3分）

（二）阅读下面的文章，完成第17~21题。（11分）

朱万曙

①林语堂曾说，“读书，开茅塞，除鄙见，得新知，增学问，广识见，养性灵。”读书可以使人增长学问见识，领悟为人处世的道理，即“开茅塞，除鄙见”，这是阅读大多数书籍都可以带来的好处。读书还可以“养性灵”，这种好处，则非品读经典而不可得。品读经典可以养成知识丰富、道德高尚、情趣健康的性灵，可以让人生从浮躁走向宁静、从浅陋走向优雅。总之，品读经典可以培养高尚心灵。

②何谓经典？唐代史学家刘知几说：“自圣贤述作，是曰经典。”他认为，古代圣贤所述所作的就是经典。这个解释有些道理。圣贤的思想往往能够洞穿古今，必然是经典。但问题又来了，圣贤何以成为圣贤？实际上，还是靠其著述留存后世，为后人所接受、认可、推崇。有学者曾总结过经典的特性：传世性、权威性、耐读性、累积性。可以说，经典之所以成为经典，关键在于其蕴含的思想精髓能触及人们的心灵。它们代表着时代精神，能够穿越时空、启迪后人。因而，经典是历史选择出来的最具价值的书籍。

③品读经典，人们可以沐浴思想的光华，感受圣贤哲人的思考。A又如，马克思、恩格斯的著作历来为共产党人所推崇，百读不厌，回味无穷。品读马克思、恩格斯的经典著作，不仅有助于我们用辩证唯物主义和历史唯物主义的立场、观点、方法来研究人类社会的各种现象和问题，而且可以引发我们对世界观、人生观、价值观的深入思考，启迪智慧，荡涤心灵。

④品读经典，人们可以穿越到遥远的古代，仿佛身临历史现场，感受古人的风采。B《史记》中荆轲刺秦王，一番悲壮，一幕惊险。从《史记》中可以看出，作者司马迁的追求是“究天人之际，通古今之变，成一家之言”。他将失败的英雄项羽列入“本纪”，为匈奴作列传，还专辟《货殖列传》记录那些在当时为世人所不屑的商人。品读这部历史经典，我们可以读出并且学习司马迁的大气魄、大胸怀。

⑤品读经典，可以给人以美的享受。“所谓伊人，在水一方”，人美景也美；“七八个星天外，两三点雨山前”，让人感到清新、舒旷，意境悠长。阅读叙事文学作品，就如同步入历史人物长廊：刘兰芝、焦仲卿的悲剧让人感叹，巾帼英雄花木兰的形象令人叹奇，梁山泊一百单八好汉的忠义令人回肠荡气，等等。文学经典往往也是历史经典。例如，杜甫的“三吏”“三别”，书写了安史之乱的历史场景。C又如，一部《红楼梦》通过对贾家的细致描写，揭示了封建社会大厦将倾的历史趋势。

⑥品读经典未必能让人学会一项生存技能，但可以培养高尚的心灵。D经典蕴含的深刻哲思、美妙文辞，给人带来的并非单一的启迪，而是多元的文化熏陶，使我们在潜移默化中气质得到提升、心灵得到洗礼、心胸变得开阔、见识更加高远。

(选自《人民日报》有删改)

17. 通读全文, 拟写一个能作为中心论点的标题。(2分)

18. 文章开头引用林语堂的话, 其作用分析有. 误. 的一项是 ( ) (2分)

A. 是证明论点的事实论据

B. 引出中心论点

C. 使论点更有说服力

D. 激发阅读兴趣

19. 文章第③段说: “品读经典, 人们可以沐浴思想的光华。”你如何理解这句话的含义? 请简要回答。(2分)

20. 文章第④段主要运用了什么论证方法? 有什么作用?(3分)

21. 下面这句话放在文中 ABCD 哪一处最为合适? 请简述理由。(2分) 孔子所强调的“仁者爱人”, 一直是中华民族宝贵的精神财富, 在今天依然具有不可替代的价值。

四、写作与表达 (50分)

22. 下面两道作文题, 请任选一题作文。

(1) 阅读下面三则材料, 按要求作文。

材料一: 2018 年春节期间, 一段名为《牵妈妈的手》的微视频刷屏网络。视频中, 习近平主席牵着妈妈的手陪她散步的画面, 传递着温馨, 散发着亲情, 令人感动。

材料二: “晚清四大名臣”之一曾国藩, 对儿子每天的生活有严格规定: 每天起床后, 衣服要穿戴整齐, 先向伯、叔问安, 然后把所有的房子打扫一遍, 再坐下来读书, 每天练 1000 个字。

材料三: 2018 年 1 月 29 日, 《人民日报》发布微博文章: 曾是高考状元的留美硕士写下

万字书信控诉父母, 将 12 年不回家过春节, 与家庭决裂的根源归结为父母从小对自己的“过度关爱”。称自己在长期压抑下出现了严重的心理问题。新闻一出, 引发网络热议。

要求: ①自选角度, 自定主题; ②自拟题目, 自定文体 (诗歌除外); ③字迹工整, 书写规范, 不少于 500 字; ④文中不得出现真实的人名、校名、地名。

(2) 阅读下面材料, 发挥想象, 按要求将语段扩写成一篇记. 叙. 文. .

听说省博物馆展出了一艘从海底打捞出来的古沉船, 我和妈妈前往参观。一进展厅, 这艘传说中的古沉船就映入我的眼帘。我驻足凝望, 思绪飞扬, 心也随船起航, 穿越时空, 回到了几百年前, 如梦境般, 经历了一场奇幻之旅。这段旅程让我的内心久久不能平静。在妈妈的催促下, 我离开了。

要求: ①自拟题目; ②字迹工整, 书写规范, 不少于 500 字; ③文中不得出现真实的人名、校名、地名。

## 语文学科试题参考答案及评分标准

### 一、基础知识与运用 (20 分)

#### 1. (3 分)

(1) (1 分) C

(2) (2 分) 静以修身 俭以养德

【评分标准：字体书写正确、规范给 2 分；字迹清晰，但不够规范给 1 分；书写潦草、字迹模糊、写错字不给分；书写顺序不计分】

#### 2. (10 分)

(1) (4 分) 瞩 xiāng hàn 靡

(2) (2 分) B A

【评分标准：每空 1 分】

(3) (2 分) 示例：

第⑤句 作比较 突出说明了海南是土地面积最大的自贸区（港）。第⑥句 打比方 形象生动地说明了海南岛环境优美。

第⑦句 打比方 形象生动地说明了海南岛阳光明媚。

第③-⑧句 分类别 条理清晰地说明了海南作为自贸区（港）有着巨大的优势。

【评分标准：句序和说明方法 1 分，作用 1 分】

(4) (2 分) 示例一：①沙滩松软，触摸着人们的肌肤。 示例二：②海浪翻滚，撩动着弄潮儿的心弦。  
示例三：③椰树挺立，护卫着祖国的南疆。

【评分标准：2 分。句式一致，表意正确即可给分】

3. (2 分) (1) 孙悟空（孙行者、孙猴子）

(2) 示例：“孙悟空大闹天宫”、“孙悟空三打白骨精”等

【评分标准：每空 1 分，人物及故事回答正确即可】

4. (5 分) 示例：

(1) (1 分) 署名和日期交换位置。

(2) (2 分) 第③句 孙师傅这种见义勇为的精神令我校师生十分感动。(3) (2 分) 建议贵公司对孙师傅给予表扬。

【评分标准：意思相近即可，有欠缺酌情扣分】

### 二、古诗文积累与阅读 (25 分)

#### (一) 古诗文默写 (8 分)

5. (1) 东风无力百花残 (2) 塞下秋来风景异 (3) 几处早莺争暖树 (4) 欲与天公试比高

(5) 学而不思则罔，思而不学则殆。 (6) 野芳发而幽香，佳木秀而繁阴。

【评分标准：每空 1 分。错字、漏字、别字、添字、字序颠倒均不给分】

(二) 古诗词阅读 (5 分)

6. (3 分) 时间 缘由 人有悲欢离合，月有阴晴圆缺。

【评分标准：每空 1 分】

7. (2 分) C

(三) 文言文阅读 (12 分)

I. 《三峡》 (12 分)

8. (2 分) D

9. (4 分) (1) 顺流而下 (2) 冲荡 (3) 早晨 (4) 延长

【评分标准：每小题 1 分。有错字、别字，该小题不给分】

10. (4 分)

答案示例：

(1) 两岸都是连绵的高山，几乎没有中断的地方。(或：两岸群山连绵，没有一点空缺的地方。)(给分点：连 略无 阙)

(2) 空荡的山谷传来了回声，悲哀婉转，很长时间才消失。(或：空旷的山谷传来猿啼的回声，悲哀婉转，很久很久才消失。)(给分点：响 哀转 绝)

【评分标准：每题 2 分。给分点翻译正确给 1 分，表意通顺准确给 1 分】

11. (2 分) 写出了三峡的山险峻、陡峭的特点。为下文写夏水的迅猛作了铺垫。

【评分标准：意思相近即可，有欠缺酌情扣分】

II. 《陋室铭》 (12 分)

8. (2 分) B

9. (4 分) (1) 出名 (2) 博学的人 (3) 弹奏 (4) 说

【评分标准：每小题 1 分。有错字、别字，该小题不给分】

10. (4 分)

答案示例：

(1) 这是简陋的屋子，只是我的品德高尚(也就不感到简陋了)。(或：这是简陋的屋子，只是(住屋的人)的品德好(就不感到简陋了)。)(给分点：斯 德馨)

(2) 没有奏乐的声音扰乱耳鼓，没有官府公文来使身体劳累。(给分点：丝竹  
乱 案牍  
劳形)

【评分标准：每题 2 分。给分点翻译正确给 1 分，表意通顺准确给 1 分】

11. (2 分) 写出了陋室自然环境的清幽。目的是为了衬托陋室的不陋。

【评分标准：2 分。意思相近即可，有欠缺酌情扣分】

三、现代文阅读 (25 分)

(一) 《晒书》 (14 分)

12.(2 分)回忆母亲重视读书 (母亲深知读书的重要性)

【评分标准：2 分。意思相近即可，有欠缺酌情扣分】

13.(4 分)

答案示例：

(1) “钻进”是拟人化的手法，形象生动地写出了花飘落在书页上的情态，细腻而富有情趣。

(2) “抚摩”即抚摸、用手轻轻地摸，通过动作描写，突出人物的心理，表现我对母亲的思念之情。

【评分标准：每小题 2 分。意思相近即可，有欠缺酌情扣分】

14.(2 分) 写出了母亲因儿子热爱读书而感到无比骄傲和自豪的心理。

【评分标准：2 分。意思相近即可，有欠缺酌情扣分】

15. (3 分) 通过动作描写，写出了母亲晒书时虽辛苦但内心充满愉悦的情态。用拟人手法写出了我发现母亲长出白发时吃惊和担忧的心情。

【评分标准：3 分。写作手法 1 分，分析 2 分；意思相近即可，有欠缺酌情扣分】

16. (3 分) 详写这些事，回忆了书的来历，描述了我与母亲晒书时其乐融融的场景，突出文章主题。

【评分标准：3 分。意思相近即可，有欠缺酌情扣分】

(二) (11 分)

17.(2 分) 品读经典可以培养高尚心灵

【评分标准：2 分。意思相近即可，有欠缺酌情扣分】

18.(2 分) A

19.(2 分) 品读经典，可以引发思考，启迪智慧，陶冶情操。

【评分标准：2 分。意思相近即可，有欠缺酌情扣分】

20.(3 分) 运用举例论证的方法，以《史记》中的史实为例，充分论证了“品读经典，人们可以穿越到遥远的古代，仿佛身临历史现场，感受古人的风采”这一分论点。

【评分标准：3 分。论证方法 1 分，作用 2 分；意思相近即可，有欠缺酌情扣分】

21.(2 分) 放在 A 处最为合适。因为孔子是古代圣贤，“仁者爱人”的思想富有哲理性，是典型论据，能论证“品读经典，人们可以沐浴思想的光华，感受圣贤哲人的思考”的分论点。

【评分标准：2 分。选择 1 分，分析理由 2 分；意思相近即可，有欠缺酌情扣分】

四、写作与表达 (50 分)

22.写作提示：

(1) 这是一道给材料作文题，所提供的三则材料贴近学生生活。可选择的立意点有

“孝心”、“亲情”、“感恩”、“陪伴”、“责任”等“家风”或“家庭教育”方面。可以写记叙文，围绕自己熟悉的立意点，叙述自己或他人的经历和故事，抒写自己的真情实感；也可以写议论文，针对自己所选的主题，提出论点，展开论述。

(2) 本题要求根据所提供的材料发挥想象，扩写成一篇完整的记叙文。写作时要围绕材料中的情境进行补充和扩展。“古沉船”、“回到几百年前”和“奇幻之旅”是想象的关键点，要抓住这些关键点，通过想象，补充背景、叙述经历和故事、抒写感受。想象要合理，表达要顺畅。

## 一年级数学下册阶段性检测(一)

班级\_\_\_\_\_姓名\_\_\_\_\_成绩\_\_\_\_\_

### 一、填空题 (29分)

(1) 80 里面有 ( ) 个十。 100 个一是 ( )。

(2) 3 个一和 8 个十组成的数是 ( )。

(3) 10 个十组成的数是 ( )。

(4) 56 的十位上的数是 ( )，表示 ( ) 个 ( )；个位上

的数字是 ( )，表示 ( ) 个 ( )。

(5) 一个数个位是 7，十位是 4，这个数是 ( )。

(6) 100 里面有 ( ) 个十。

(7) 67 的前面一个数是 ( )，后面一个数是 ( )。

(8) 计数器从右边起，第一位是 ( ) 位，第二位是 ( ) 位，

第三位是 ( ) 位。

(9) 98 里面有 ( ) 个一和 ( ) 个十。

(10) 在 45、54、67、89、21 和 100 中，单数有 ( )、

( )、( )、( )，双数有 ( )、( )。按照从大

到小的顺序把下面各数排列起来。

( ) > ( ) > ( ) > ( ) > ( ) > ( )

## 二、看谁算得又对又快 (20分)

$$83-3= \quad 8+70= \quad 96-6= \quad 8+20= \quad 9+90= \quad 45-$$

$$5= \quad 14-9+30= \quad 30+4= \quad 49-9= \quad 75-5= \quad 40+$$

$$7=$$

$$8+40= \quad 26-6= \quad 40+5= \quad 58-8= \quad 47-40=$$

$$2+80= \quad 20+5= \quad 4+60= \quad 45-40+8=$$

三、在○里填上“>”“<”“=” (12分)

$100 \bigcirc 99+1$        $45-5 \bigcirc 46-6$        $70+6 \bigcirc 7+60$

$32-2 \bigcirc 32+2$        $84-4 \bigcirc 86-6$        $95-5 \bigcirc 6+50$

$30+2 \bigcirc 40+1$        $80+7 \bigcirc 7+80$

四、按规律填出 ( ) 里的数。 (7分)

(1) 、 5、 10、 15、 20、 ( ) 、 ( ) 、 ( ) 。

(2) 、 2、 4、 6、 8、 ( ) 、 ( ) 。

(3) 100、 90、 80、 ( ) 、 ( ) 。

五、解决实际问题。 (30分)

1、兔妈妈采了 46 个蘑菇

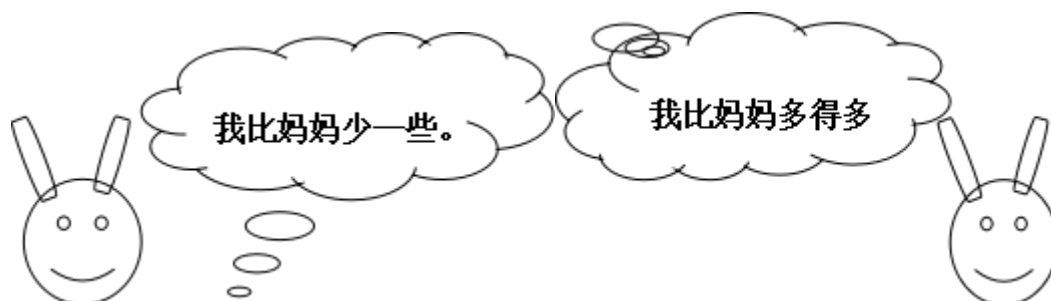

兔哥哥

兔妹妹

(1) 兔哥哥可能采了多少个蘑菇？(画√)

42	38	21

(2) 兔妹妹可能采了多少个蘑菇？(画√)

50	70	92

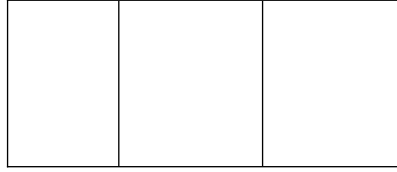

2、一共要搬 56 张椅子，已经搬了 50 张，还要搬多少张？

$$\square \bigcirc \square = \square$$

3、二（1）班男生有 10 人，女生有 9 人。二（1）班一共有多

少人？  $\square \bigcirc \square = \square$

4、二（1）有 18 人，其中女生有 9 人。二（1）班男生有多少

人？

$$\square \bigcirc \square = \square$$

5、老猫和小猫一共钓了

24 条鱼。老猫钓了 20 条，

小猫钓了多少条？

$$\bigcirc \square = \square$$

	篮球	跳绳	毽子
原有	35 个	43 根	14 个
借走	30 个	3 根	6 个
还剩	( ) 个	( ) 根	( ) 个

6、

### 三年级数学下册数学自主检测（一）

班级\_\_\_\_\_ 姓名 \_\_\_\_\_ 成绩 \_\_\_\_\_

一、填空。（20分）

1、两位数乘两位数的积，最大是（ ），最小是（ ）。

2、 $49 \times 28$  的积是( )位数，积大约是（ ）。

3、 $25 \times 3 \times 6 = 25 \times ( )$      $( ) \div 6 = 60 \dots 5$

4、一张作文纸共 21 行，每行 18 个格子。这张纸一共大约有( )个格子。

5、李师傅平均每天加工 10 个零件，二月份工作 22 天能加工( )个零件。

6、50 个 20 相加得（ ）。

7、我们学过的长度单位有（ ）、（ ）、（ ）、厘米、（ ）。

8、在（ ）里填上适当的数。

(1) 4千米=（ ）米； (2) 8厘米=（ ）毫米；

(3) 3米=（ ）厘米； (4) 50分米=（ ）米；

(5) 5000千克=（ ）吨； (6) 3千克=（ ）克；

二、直接写得数。（20分。）

$32 \times 30 =$       $11 \times 50 =$       $20 \times 40 =$       $57 - 19 =$

$40 \times 5 =$       $37 + 18 =$       $40 \times 21 =$       $90 \div 3 =$

$120 \times 3 =$       $630 \div 3 =$       $25 \times 40 =$       $8 \times 50 =$

$30 \times 13 =$       $60 \times 50 =$       $62 \times 0 =$       $12 + 20 =$

$30 \times 23 =$       $40 \times 50 =$       $24 \div 2 =$       $400 \div 2 =$

三、用竖式计算，带★要验算。（ $3+3+3+4=13$ 分。）

$24 \times 38 =$       $52 \times 80 =$       $26 \times 29 =$      ★ $54 \times 45 =$

四、在（ ）里填上适当的单位。（10分。）

(1) 学校操场长 100（ ）。 (2) 一支钢笔长 15（ ）。

(3) 一座塔楼高 32（ ）。 (4) 小明身高 140（ ）。

(5) 一座桥大约能载重 60（ ）。 (6) 一头大象约重 7（ ）。

(7) 一个鸡蛋重 40（ ）。 (8) 一包味精 50（ ）。

(9) 一头鲸鱼重 150 ( )。 (10) 轮船能载重 200 ( ) 货物。

五、估一估，把得数比 3000 小的算式圈起来。(6分)。

49×73   39×62   69×39   82×68   99×18   78×52

六、解决问题。(30分。)

1、抄一篇 500 字的作文，用每页 22 行，每行 21 个格子的作文纸抄，抄 2 页纸够吗？如果够多几个格子？如果不够少几个格子？

2、星期天，爸爸妈妈带我和弟弟到公园玩。公园的门票是：成人每位 28 元，儿童每位 14 元。请问我们买门票要花多少钱？

3、张庄小学的同学排队做操，如果每排站 28 人，站成 18 排后还多 15 人。张庄小学一共有多少人？

4、每筒羽毛球有 12 个,每筒 28 元.(1)这些羽毛球一共有多少个?(2)买这些羽毛球一共要多少钱?

5、小明绕学校操场跑一圈是 200 米，跑 8 圈是多少米？

6、工厂用一辆载重 4 吨的汽车运 8 台机器，每台机器重 480 千克。能一次运完吗?

## 三年级语文下册阶段性检测（一）

清洁分：5分

班级\_\_\_\_\_ 姓名\_\_\_\_\_ 成绩\_\_\_\_\_

### 一、看拼音，写词语（10分）

mín zú pǔ xiě jià shǐ chuàng zào chuán dì

( ) ( ) ( ) ( ) ( )

āi shāng tuō qǐ róng bù huáng kǒng dǒng shì

( ) ( ) ( ) ( ) ( )

### 二、组词（8分）

架 ( ) 蜓 ( ) 辽 ( ) 操 ( ) 阻 ( )

驾 ( ) 蜒 ( ) 疗 ( ) 澡 ( ) 组 ( )

摘 ( ) 似 shì ( ) 系 jì ( )

滴 ( ) sì ( ) xì ( )

### 三、填字成词（9分）

搏 ( ) 风浪 难以 ( ) 数 ( ) 为壮观 生 ( ) 繁衍

用之不 ( ) ( ) 波浩渺 流连 ( ) 返 春光明 ( )

云 ( ) 雾罩 ( ) 万变 一 ( ) 千里 奇峰 ( ) 岭

白云 ( ) 狗 飘飘 ( ) 仙 变 ( ) 无常 千 ( ) 万 ( )

### 四、填上表示色彩的词（5分）

( ) 的迎春花，( ) 的桃花，( ) 的梨花，引来一群美丽的蝴蝶。  
小河河面映着( ) 的天空，再加上岸边( ) 的柳树，真像一幅美丽的图

画。

五、根据课文内容填空（23分）

1、一天清晨，我看到有个小女孩在花前，从花丛中小心地\_\_\_\_\_了一片带露水的花瓣，双手\_\_\_\_\_着，然后飞快地\_\_\_\_\_过田野，\_\_\_\_\_远了。

2、像\_\_\_\_\_穿行在大地上，\_\_\_\_\_，\_\_\_\_\_。  
东起\_\_\_\_\_，西到\_\_\_\_\_，\_\_\_\_\_谱写了\_\_\_\_\_的诗篇。

3、像\_\_\_\_\_飘落在大地，\_\_\_\_\_，\_\_\_\_\_。  
北起\_\_\_\_\_，南到\_\_\_\_\_，\_\_\_\_\_谱写了\_\_\_\_\_的诗篇。

4、我把雪儿\_\_\_\_\_，雪儿\_\_\_\_\_，似乎在向我\_\_\_\_\_，然后向\_\_\_\_\_。

六、阅读理解（15分）

（一）7分

庐山的云雾千姿百态。那些笼罩在山头的云雾，就像是戴在山顶上的白色绒帽；那些缠绕在半山的云雾，又像是系在山腰间的一条条玉带。云雾弥漫山谷，它是茫茫的大海；云雾遮挡山峰，它又是巨大的天幕。

- 1、用“——”划出这小节的中心句。
- 2、这一小节重点写了庐山云雾的四种姿态，即（     ）、（     ）、（     ）和（     ），作者把这些云雾分别比作（     ）、（     ）、（     ）和（     ）。
- 3、庐山景色美丽，古代多少诗人留下了赞美她的诗句，请你写出一句。

\_\_\_\_\_，\_\_\_\_\_。

（二）8分

古怪的风

风是个很古怪的东西，它的脾气谁也捉摸不透。







写出句中加点词的反义词。（4分）

1、蚕姑娘脱下（ ）衣裳，换上新衣裳。

2、他又黑又瘦，她又（ ）又（ ）。

3、西北风吹来，感觉冷冰冰的。走在太阳底下就觉得（ ）的了。

### 五、句子练习。（8分）

例：蚕姑娘脱下旧衣裳。

蚕姑娘换上新衣裳。

蚕姑娘脱下旧衣裳，换上新衣裳。

1、把下面两句话，合并成一句话。

下课了，小明走出教室。

下课了，小明跑向操场。

---

2、把句子写具体。

(1)、我们戴着\_\_\_\_\_的红领巾一起\_\_\_\_\_地去外面玩。

(2)、\_\_\_\_\_的鱼儿在水里\_\_\_\_\_地游。

3、选合适的词语，把句子填完整。

## 倒影 倒映

蓝天、白云、青山、绿树都（ ）在清清的湖水中，构成了一幅五彩缤纷的图画。看着湖中的（ ），我深深地陶醉了。

### 六、排列句子顺序：（6分）

- （ ） 夏天，向日葵(kuí)开花了，金灿灿的。
- （ ） 没过几天，嫩嫩的小芽就钻出地面。
- （ ） 春天，我把葵花籽埋在黑乎乎的泥土里。
- （ ） 向日葵越长越高，我得(děi)抬头来看它。
- （ ） 种子在地里悄悄地发芽。
- （ ） 秋天，向日葵的籽成熟了，一颗颗真饱满。

### 七、按课文内容填空。（16分）

- 1、春节那天，我和爸爸、妈妈去奶奶家\_\_\_\_\_，一块儿吃\_\_\_\_\_。  
清明节，人们都到郊外去\_\_\_\_\_、\_\_\_\_\_。\_\_\_\_\_节，人们吃粽子，  
赛\_\_\_\_\_。
- 2、桂林的山千姿百态，有的像\_\_\_\_\_，有的像\_\_\_\_\_，还有的像\_\_\_\_\_。  
。
- 3、春天，从蚕卵里钻出了\_\_\_\_\_的蚕姑娘，一共睡了\_\_\_\_\_次。  
第一次醒来变得\_\_\_\_\_，第二次变得\_\_\_\_\_，第三次

变得\_\_\_\_\_，第四次身体一天天\_\_\_\_\_。它\_\_\_\_\_结茧，最后飞出蛾姑娘。

八、把诗句补充完整，再把相对应的诗人、诗名和诗句连起来。

(6分)

孟浩然 《春雨》 不知\_\_\_\_\_谁裁出，二月\_\_\_\_\_似剪刀。

杜甫 《春晓》 \_\_\_\_\_，处处闻啼鸟。

贺知章 《咏柳》 随风潜入夜，\_\_\_\_\_。

九、阅读短文，回答问题。 (7分)

### 春雨

早晨醒来，耳边仍然响着淅淅沥沥的雨声，春雨下个不停，一下就是两三天。像牛毛，像花针，像细丝，密密地斜织着。

这真是一场及时雨啊！春天，万物生机勃勃，它们是多么需要滋润！柳枝上挂着晶莹的小水珠。一阵春风拂过，柳枝随着春风轻轻地摆动。枝条上的水珠子滚落下来，美极了！柳树经过雨水的冲洗，仿佛穿上了绿色的新衣。

春雨呀，把大地打扮得更加美丽可爱。

1、短文有（ ）个自然段，第2小节有（ ）句话。

2、填空：



## 二年级数学下册阶段性检测（一）

班级\_\_\_\_\_ 姓名 \_\_\_\_\_ 成绩 \_\_\_\_\_

一、直接写得数。（20分）

$560-60=$      $30+400=$      $500+2=$      $20\div 6=$

$880-80=$      $70+300=$      $670-600=$      $36\div 6=$

$150-100=$      $10\div 3=$      $300+500=$      $340-40=$

$45\div 5=$      $50+800=$      $780-700=$      $27\div 8=$

$6\times 9=$      $33\div 6=$      $300+20=$      $90+700=$

二、用竖式计算。（12分）

$57\div 8=$      $37\div 4=$      $50\div 7=$      $64\div 8=$

三、填空。(30分)

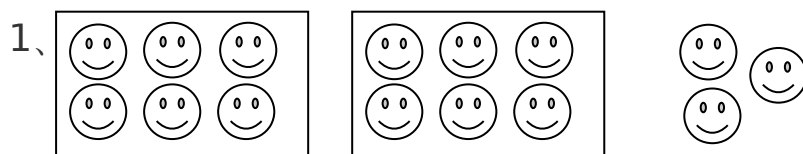

$$\square = \square (\text{盒}) \square \cdots (\text{个}) \square$$

$$\square = \square (\text{个}) \square \cdots (\text{个}) \square$$

2、75 里面最多有 ( ) 个 9，28 里面最多有 ( ) 个 8.

3、从右边起，第三位是 ( ) 位，万位是第 ( ) 位。

2、在  $\square \div 7 = 5 \cdots \square$  中，余数可以填 ( )，其中最大的余数是 ( )。

5、709 里面有 ( ) 个百和 ( ) 个一。

6、一个数的千位上是 1，其余各位上都是 0。这个数是 ( )，比它小 1 的数是 ( )。

7、5 个百、3 个十和 4 个一组成的数是 ( )。

8、分针从 3 走到 5 走了 ( ) 分钟，时针从 6 走到 10 走了 ( ) 小时。

9、在 ( ) 里填“时”“分”“秒”。

(1) 刷一次牙大约用 4 ( )。

(2) 脉搏跳 10 次大约用 8 ( )。

(3) 夏天午睡大约用 1 ( )。

10、按规律填数。

(1) 260, 270, 280, ( ), ( ), ( )

(2) 6070, 6080, 6090, ( ), ( ), ( )

(3) 503, 502, 501, ( ), ( ), ( )

11、727 这个数中，最右边的“7”表示 ( )，最左边的“7”表示 ( )，中间的“2”表示 ( )。

三、在○里填上“>”“<”或“=” (4分)

5分○5秒

1时○100分

1089○999

7890○8790

四、想一想，填一填。（8分）

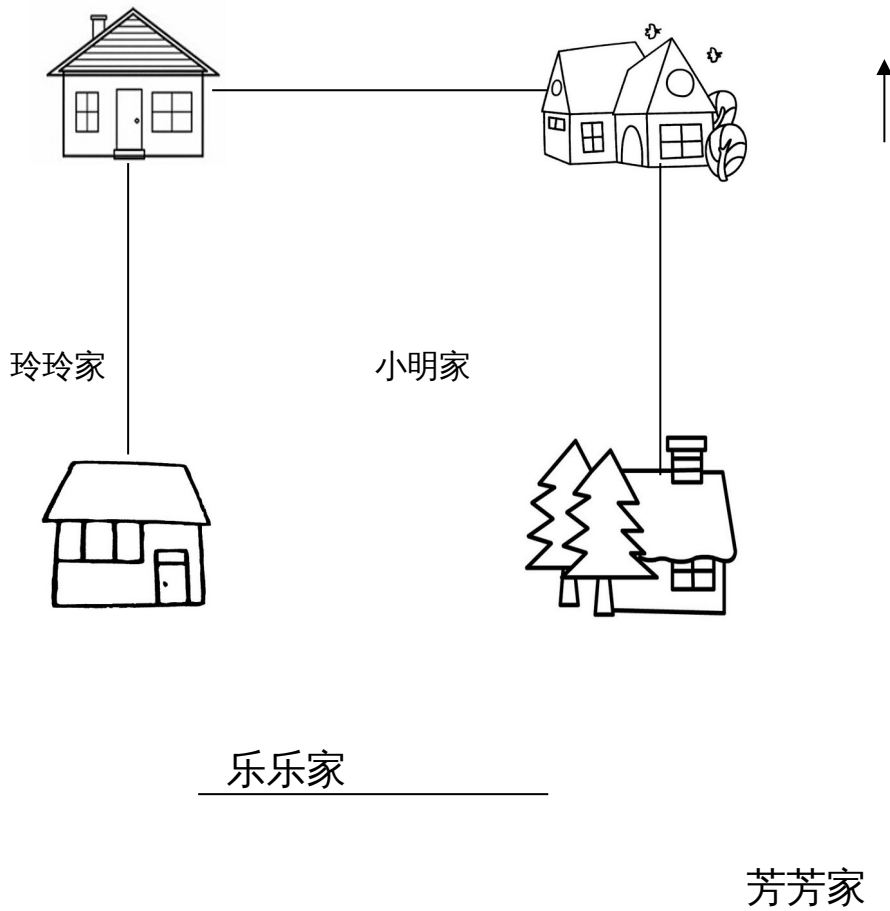

(1) 小明家在乐乐家的（ ）面，芳芳家在乐乐家的（ ）面。

(2) 玲玲家在芳芳家的（ ）面，乐乐家在玲玲家的（ ）面。

五、解决问题。（24分）

1、16本连环画，平均分给3个班，每班可以分几本，还剩几

本？

2、 橡皮 4元可以买几块，还剩几角？



3、 有 35 箱矿泉水，每班分 6 箱。可以分给几个班，还剩多少箱？

添上 ( ) 箱就够再分给一个班。

4、 有 23 人准备乘坐缆车

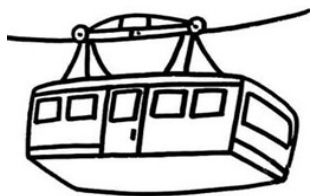

限坐 4 人



至少需要几辆缆车？

## 富民小学五年级数学阶段性练习（一）

（满分 100 分，卷面分 2 分）

班级\_\_\_\_\_ 姓名\_\_\_\_\_ 成绩\_\_\_\_\_

一、我会填（25%）。

- 1、含有（ ）的（ ）是方程。例如（ ）。
- 2、李红去年重 25 千克，今年比去年重  $x$  千克，今年重（ ）千克，两人一共重（ ）千克。
- 3、一个平行四边形的底是  $x$  厘米，高是底的 2 倍，那么高是（ ）厘米，面积是（ ）平方厘米。
- 4、在括号里填上合适的数。  
 $36$  分 = （ ） 时       $400$  克 = （ ） 千克  
 $6$  分米 = （ ） 米       $18$  时 = （ ） 日
- 5、根据“原有  $x$  本书，借出 56 本，还剩 60 本”可以用以下方程表示数量关系：  
（ ） 或 （ ）
- 6、三个连续自然数中，中间一个数是  $a$ ，最小的一个数是（ ），最大的一个数是（ ），这三个数的和是（ ）。
- 7、用买 1 支钢笔的钱去买练习本，买了 8 本后还剩 2.5 元。每本练习本  $x$  元，每支钢笔（ ）元。
- 8、如果要反映数量的增减变化情况，可以用（ ）统计图表示，要绘制一幅能反映出全校各年级男女生人数的统计图，你认为绘制成（ ）统计图较好。
- 9、解方程  $x \div 6 = 18$ ，可以这样进行  $x \div 6 \bigcirc \square = 18 \bigcirc \square$ ， $x =$ （ ）。
- 10、如果  $x - 3.5 = 7$ ，那么  $6x =$ （ ）， $x \div 0.2 =$ （ ）
- 11、公鸡有  $b$  只，母鸡的只数比公鸡的 3 倍多 15 只，母鸡比公鸡的只数多（

)只。

12、从0、2、3、7这四张卡片中选三张，使组成的三位数都是3的倍数。组成的三位数最大是( )，组成的三位数最小是( )。

二、我是小法官。(正确的画“√”，错误的画“×” 6%)

- 1、含有未知数的式子叫做方程。 ( )
- 2、方程都是等式，等式都是方程。 ( )
- 3、等式两边都加上一个数，所得结果仍然是等式。 ( )
- 4、 $x \div 3 = 60$  两边都乘一个数，所得结果仍然是等式。 ( )
- 5、等式的性质对方程同样适用。 ( )
- 6、3.6减去x的差是1.3，列方程是  $3.6 - x = 1.3$ 。 ( )

三、精挑细选。(10%)

1、方程  $x \div 3 = 60$  的解是( )。

A、 $x = 20$  B、 $x = 57$  C、180 D、 $x = 180$

2、在  $ax = 0.36$  中，如果  $x = 0.4$ ，那么  $a =$  ( )。

A、0.9 B、9 C、4 D、0.4

3、一辆货车3分钟行驶4千米。行驶1千米要用( )分钟。

A  $\frac{1}{3}$       B  $\frac{1}{4}$       C  $\frac{3}{4}$       D  $\frac{4}{3}$

4、要使  $\frac{x}{7}$  是假分数， $\frac{x}{8}$  是真分数，x应是( )。

A 8      B 7      C 6      D 9

5、加工同样多的零件，王师傅用了  $\frac{4}{5}$  小时，张师傅用了  $\frac{3}{4}$  小时，( )做得慢一些。

A 张师傅      B 王师傅      C 无法比较      D 一样快

四、解方程。(19%)

$$7.6 + x = 34.5 \quad x - 780 = 315 \quad 9y \div 2 = 20.5 + 20$$

检  
验

$$4.5x = 9 \quad 4.2 + 1.8x = 60 \quad 3x - 1.2 = 0.3$$

### 五、实践与操作 (3%)

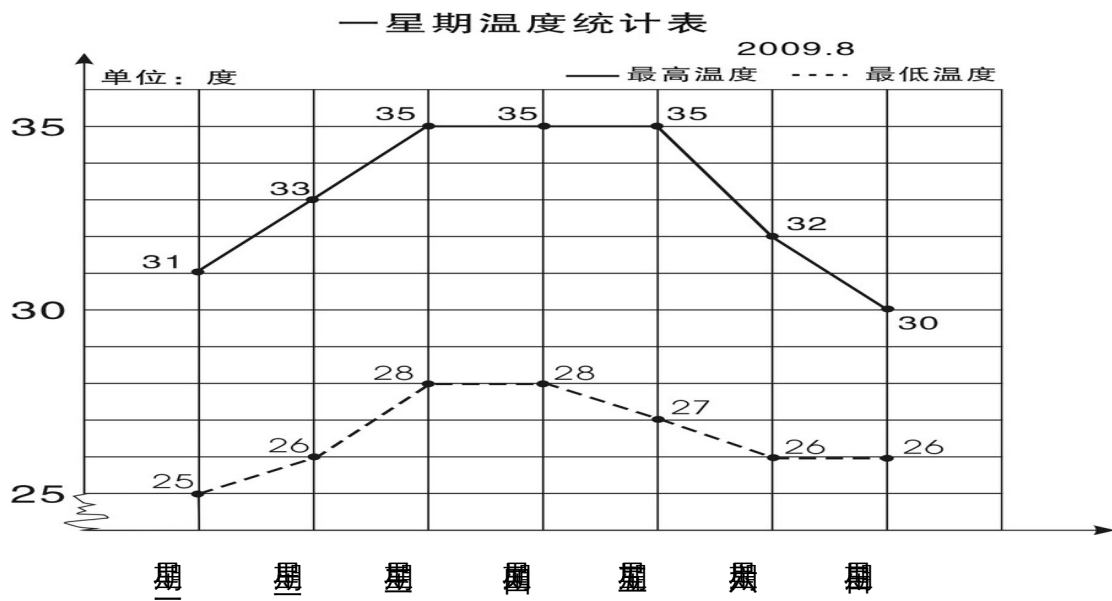

学校气象小组把某星期各天的最高气温和最低气温制成右面的统计图。

- 1、这个星期的最高气温从星期（ ）到星期（ ）保持不变。
- 2、星期（ ）的最高气温与最低气温相差最小，相差（ ）度。
- 3、这个星期最高气温平均是（ ）度。

六、列方程解决实际问题（35%）

- 1、果园里有 65 棵桃树，比苹果树多 20 棵。苹果树有多少棵？

（ ）的棵数+20=（ ）的棵数

- 2、小明原来有一些邮票，今年又收集了 24 枚，送给小军 30 枚后，还剩 52 枚。

小明原来有邮票多少枚？

- 3、小张和小李用 25 分钟合打了一篇 6000 字的稿件，小张平均每分钟大约打 140 个字，小李平均每分钟大约打多少个字？

- 4、一块长方形地的周长是 120 米，长是 40 米，这块地的宽是多少米？

5、爸爸的年龄是小红的4倍，比小红大24岁，爸爸和小红今年各是多少岁？

6、一个直角三角形的面积是400平方厘米，一条直角边的长是80厘米，另一条直角边的长是多少厘米？

7、小颖和小婷每天早上坚持跑步，小颖每秒跑6米，小婷每秒跑4米，如果她们从400米环形跑道的同一地点沿逆时针方向同时出发，多长时间后小颖比小婷整整多跑一圈？

### 五年级语文下册阶段性练习（一）

班级：\_\_\_\_\_姓名：\_\_\_\_\_成绩：\_\_\_\_\_

(卷面分 5 分)

一、看拼音，写词语。(8)

gē yáo      jì   mò      páo   xiào      shū   cài

(   )   (   )   (   )   (   )

qiáo   bāo      guǒ   xié      kòng   zhì      xiào   lǜ

(   )   (   )   (   )   (   )

二、给下列带点字选择正确的读音，打“√”。(4)

濒 (bīn bīng) 临 干涸 (gù hé) 澎湃 (pài bài) 当 (dang dang) 铺

倚靠 (yī yì) 仿佛 (fú fó) 空隙 (xī xì) 浑身解 (xie jie) 数

三、组词。(5)

倚 (   )   裸 (   )   嫁 (   )   熔 (   )      jiě (   )

}  
解

椅 (   )   棵 (   )   稼 (   )   溶 (   )      xiè (   )

四、把词语补充完整。(4)

座无(   )地   炎(   )子孙   处之(   )然   (   )精会神

成千(   )百   亮如白(   )   枝(   )叶茂   专心(   )志

五、按要求写成语。(6)

1、表现人的仪表神态的：\_\_\_\_\_、\_\_\_\_\_、

2、表示“看”的：\_\_\_\_\_、\_\_\_\_\_、

3、描写春天美景的：\_\_\_\_\_、\_\_\_\_\_、

六、按要求完成句子。(4)

1、柳条醉了，摆动着纤柔的腰肢。(注意带线的句子，仿写一句)

\_\_\_\_\_

2、请写出一条珍惜时间的名言。

\_\_\_\_\_

3、宛如巨龙的橘红色火焰划破秋日的戈壁长空，直指苍穹。（注意带线句子，仿写一句）

\_\_\_\_\_

4、请写两句描写春天的诗句（必须是课外积累的）

(1) \_\_\_\_\_，\_\_\_\_\_。

(2) \_\_\_\_\_，\_\_\_\_\_。

七、根据课文内容填空。（10）

1 《宿新市徐公店》中描写人物活动的诗句是：“\_\_\_\_\_，\_\_\_\_\_。  
\_\_\_\_\_。”

2 “春色满园关不住，\_\_\_\_\_。”这句诗出自\_\_\_\_\_写的《\_\_\_\_\_》，诗题目的意思是\_\_\_\_\_。

3 那几棵大海棠树，\_\_\_\_\_，这繁花\_\_\_\_\_，不留一点空隙，阳光下就像\_\_\_\_\_……

选自冰心写的《\_\_\_\_\_》，冰心原名叫\_\_\_\_\_，你还知道她的作品\_\_\_\_\_（写两个）

4 如果不经过两性细胞结合而直接繁衍后代，就叫无性繁殖，也称\_\_\_\_\_。我知道的植物有\_\_\_\_\_、\_\_\_\_\_。

5、学习了《梦圆飞天》一课，你想对杨利伟说：\_\_\_\_\_

你还知道的航天员有：\_\_\_\_\_、\_\_\_\_\_、\_\_\_\_\_

八、阅读短文，回答问题。（24）

（一）早（节选）

迈进后园，(蜡 腊)梅开得正盛(shèng chéng)，几(jǐ jī)乎满树都是花。那花白里透黄，黄里透绿，花瓣润泽透明，像琥珀或玉石雕成的，很有点冰清玉洁的韵致。梅飘香而送暖，梅花开的时候，正预示着春天的到来。二十四(番 翻)花信风，一候是梅花，开得最早。

1、用“\”画去括号里不正确的字或读音。(4)

2、理解词语的意思。(2)

冰清玉洁：\_\_\_\_\_

预示：\_\_\_\_\_

2、用“\_\_\_\_\_”和“~~~~~”线分别画出描写梅花颜色、品格的词句。(2)

3、《早》一课作者写梅花就是为了\_\_\_\_\_，以梅花开得\_\_\_\_\_衬托鲁迅先生\_\_\_\_\_的精神。(3)

(二)、阅读短文，回答下面问题。(14)

大地回春了，河流揉揉它那沉睡的眼睛，叮叮咚咚欢乐地流着，树木、野草又获得了新的生命，开始吐出它那嫩绿的幼芽，散发出芬芳扑鼻的清香。燕子怀着愉快的心情从南方回来了，自由自在地在碧蓝的天空中飞翔。这时，春雨也伴随着春风来到了人间。这是第一场春雨。我打开窗子，向远处望，雨丝细细的，像花针一样，又好像无数断了线的珍珠从天而降，断断续续地直插到地里，将祖国的山河绣得更加美丽。远处的房屋、树木在茫茫的雨帘中，似轻烟笼罩；近处的青枝、绿叶，青翠欲滴；小草贪婪地吮吸着“贵如油”的春雨。你看吧，杏花开得一片片白，桃花开得像一片片绯红的云；小树苗的枝头上吐出一串串绿珠子般的小芽，小芽上顶着一颗颗透明的雨珠，亮晶晶的……这是一幅多么美丽的春雨图啊！

1、照样子，写词语。(4)

亮晶晶：\_\_\_\_\_、\_\_\_\_\_

断断续续：\_\_\_\_\_、\_\_\_\_\_

2、找出文中描写颜色的词语，写在下面，你还能再写2个这样的词吗？

(2)

(文中的词) \_\_\_\_\_







5、文艺书和科技书本数的比是 5:3，文艺书的本数占文艺书和科技书总本数的，科技书的本数比文艺书少。

6、食堂吃掉的粮食是剩下粮食的 40%，吃掉的粮食是运进总粮食的，剩下粮食与运进总粮食的比是（ ）。

7、一种压路机的前轮是圆柱形的，轮宽 2 米，直径 1.2 米，前轮转动两周，压路的面积是（ ）平方米。

8、把一根 2 米长的圆柱体木料截成 3 段，表面积增加了 12 平方分米，这根木料的体积是（ ）立方米。

9、一个圆锥的体积是 96 平方分米，底面积是 8 平方分米，它的高是（ ）分米。

10、将一个边长为 6 分米的正方形纸片卷成圆柱筒，这个圆柱的侧面积是（ ）平方分米。

11、一个圆柱和一个圆锥的体积和底面积相等。若圆柱的高是 15 厘米，那么圆锥的高是（ ）厘米。若圆锥的高是 15 厘米，那么圆柱的高是（ ）厘米。

12、把一个三角形按 3:1 放大，原来三角形的底是 5 厘米，高是 4 厘米，放大后的面积是（ ）平方厘米。

## 二、选择题 12 分（填序号）

1、做一个圆柱形通风管要用多少铁皮是求（ ）。

A、容积 B、表面积 C、侧面积

2、用一张长 6 厘米，宽 2 厘米的长方形纸卷成一个圆柱，按（ ）方式卷，得到的圆柱体积最大。

A、以 2 厘米作为圆柱的高 B、以 6 厘米作为圆柱的高 C、无法确定

3、把两个完全一样的圆柱体拼成一个 10 厘米长的大圆柱体，表面积减少了 25.12 平方厘米，原来一个圆柱体的体积是（ ）立方厘米、

A、31.4 B、62.8 C、94.2

4、两个圆柱的高相等，底面半径之比是 1:3，那么它们的体积之比是 ( )

A、1:3 B、1:6 C、1:9

5、 $X:Y=2:3$ ，所以 ( )

A、 $X:Y=3:2$  B、 $2X=3Y$  C、 $2Y=3X$

6、扇形统计图甲中六(1)女生占 56%，扇形统计图乙中六(2)女生占 45%，甲乙两个统计图所表示的女生人数 ( )。

A、甲比乙多 B、乙比甲多 C、不确定

三、计算题 30分

1、直接写得数 (10分)

$$0.25 \times 40 = \quad 1 - 80\% = \quad 0.3 \times 20\% = \quad 0.75 \div \frac{1}{4} = \quad 5^2 - 1^2 =$$

$$3 - \frac{4}{5} = \quad \frac{3}{5} - \frac{1}{4} = \quad 0 \div \frac{4}{17} = \quad 0.21 \div 0.7 = \quad 1 - + =$$

2、求未知数 (8分)

$$X:1000 = \quad 8:X = \frac{1}{3} : \frac{1}{16} \quad = \quad 2x + 0.6 = 5.4$$

3、简便计算 (9分)

$$4.2 \times 99 + 4.2 \quad \frac{3}{8} \times \frac{7}{4} - \frac{3}{4} \times \frac{3}{8} - \frac{3}{8} \quad 24 \times \left( \frac{5}{6} - \frac{3}{8} \right)$$

4、求圆锥的体积。（3分）

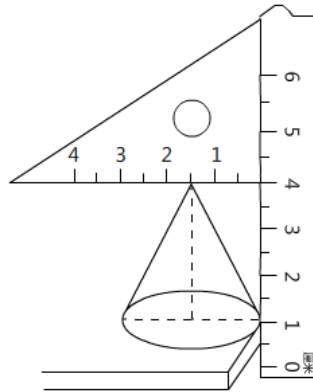

四、解决问题 36分

1、用白铁皮制作圆柱形通风管道10节，每节长2米，管口直径1.5分米，这样至少需要白铁皮多少平方米？（5分）

2、砌一个圆柱形水池，底面直径是8米，深2.5米，在池底面和侧面抹水泥，若每平方米需水泥20千克，抹好这个池子共需水泥多少千克？（5分）

3、一台空调降价 20%后售价是 2400 元，该空调的原价是多少元？（5 分）

4、学校举办春季运动会，参加比赛的运动员在 170 到 180 之间，女运动员的人数是男运动员的  $\frac{3}{4}$ ，你知道男女运动员各有多少人？（5 分）

5、一个近似于圆锥形的碎石堆，高 1.2 米，底面周长是 12.56 米，每立方米碎石约重 2 吨。这堆沙约重多少吨？（得数保留整数）（5 分）

6、一个圆柱形水杯的容积是 1.6 升，从里面量，底面积是 1.2 平方分米，用这个水杯装杯水，水面高多少分米（5 分）

6、下图是某实验小学教师喜欢看的电视节目统计图。（6分）

(1) 喜欢《走进科学》栏目的老师占百分之几？（2分）

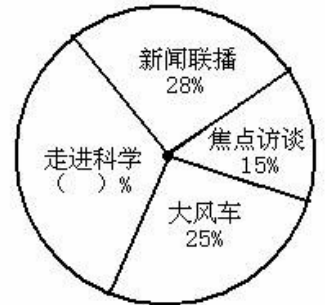

(2) 喜欢的《大风车》的老师比喜欢《焦点访谈》的多20人，实验小学一共有多少老师？（2分）

(3) 喜欢《新闻联播》的和喜欢《走进科学》的一共有多少人？（2分）

### 富民小学英语六(下)阶段性测试一

班级\_\_\_\_\_ 姓名\_\_\_\_\_ 成绩\_\_\_\_\_

#### 听力部分 (共30分)

一、听录音，选出你所听到的句子中含有的选项，听1遍。（10分）

- ( ) 1. A. wake      B. word      C. walk
- ( ) 2. A. then      B. them      C. ten
- ( ) 3. A. mouse      B. house      C. horse
- ( ) 4. A. live      B. give      C. lion
- ( ) 5. A. some      B. small      C. sweet
- ( ) 6. A. at a time      B. on time      C. all the time
- ( ) 7. A. sharp      B. help      C. deep
- ( ) 8. A. a little      B. a feany      C. so much

( ) 10. A. diet            B. diary            C. dentist

二、听录音，选出最佳的应答，听2遍。(5分)

- ( ) 1. A. It's between the chairs.            B. It was over there.  
          C. It's my sister's.
- ( ) 2. A. Yes, they were.    B. Yes, they did.    C. Yes, it did.
- ( ) 3. A. By bus.            B. Ten yuan.            C. I'm eleven.
- ( ) 4. A. She reads a book.            B. She read a book.  
          C. She is reading a book.
- ( ) 5. A. she is singing happily.            B. she is watching excitedly.  
          C. She is reading quietly

三、根据所听内容，给下列图片排序。(两遍) (5分)



( )            ( )            ( )            ( )            ( )

四、听录音，填空。(10分)

Peter always has some \_\_\_\_\_ and \_\_\_\_\_ for breakfast. He usually has a \_\_\_\_\_ rice, some chicken and some \_\_\_\_\_ soup for \_\_\_\_\_. He has some \_\_\_\_\_, some \_\_\_\_\_, and some \_\_\_\_\_ for \_\_\_\_\_. He \_\_\_\_\_ an apple every day. He \_\_\_\_\_ fruit very much.

笔试部分 (共 70 分)



五、英汉互译。(共 10 分)

1. 起床早 \_\_\_\_\_            2. before lunch \_\_\_\_\_
3. 一些好习惯 \_\_\_\_\_            4. brush teeth \_\_\_\_\_
5. 健康饮食 \_\_\_\_\_            6. make a big hole \_\_\_\_\_
7. 感到困乏的 \_\_\_\_\_            8. say happily \_\_\_\_\_
9. 大声笑 \_\_\_\_\_            10. put his things in order \_\_\_\_\_

六、单项选择 (15 分)

- ( )1. Let me \_\_\_you \_\_\_our house.  
A. show...to      B. show....round      C. show...around
- ( )2. We should eat \_\_\_sweet food at a time.  
A. a lot of      B. a little      C. a few
- ( )3. The\_\_\_women in the chair are chatting \_\_\_\_\_.  
A. happy; happy      B. happily; happily      C. happy; happily
- ( )4. You can't eat \_\_\_meat. You should eat \_\_\_vegetables.  
A. too many; some      B. too much; some      C. too much; a little
- ( )5. Sam is a\_\_\_ boy, he plays table tennis very\_\_\_\_.  
A. good; well      B. good; good      C. well; well
- ( )6. \_\_\_any juice in the bottle.  
A. There is      B. There is not      C. There are not
- ( )7. My mother often has noodles\_\_\_ breakfast.  
A. on      B. in      C. for
- ( )8. I have breakfast\_\_\_7:00\_\_\_the morning.  
A. at; on      B. in; in      C. at; in
- ( )9. The teacher gives \_\_\_\_\_ a book.  
A. he      B. his      C. him
- ( )10. Sam looks \_\_\_\_\_, because he has a new car.  
A. happy      B. happily      C. sadly
- ( )11. The cat helped the mouse \_\_\_\_\_ out.  
A. get      B. gets      C. got
- ( )12. ---Who\_\_\_\_\_ Nancy visit last weekend?  
---Her best friend Ella.  
A. was      B. were      C. did

- ( )13. They \_\_\_\_\_ home next week.  
 A. are going            B. go to                    C. are going to
- ( )14. Would you like \_\_\_\_\_?  
 A. some cola            B. any cola                C. any colas
- ( )15. We should keep \_\_\_\_\_ in the library.  
 A. quietly                B. quiet                    C. loudly

七、用所给单词的适当形式填空。(10分)

1. Look, Yang Ling \_\_\_\_\_(tell) a story.
2. I want \_\_\_\_\_ play) football with my friends.
3. What \_\_\_\_\_ (do) you do three days ago?
4. She is good at \_\_\_\_\_(play) football.
5. He laughs \_\_\_\_\_.(happy)
6. Su Yang \_\_\_\_\_ (catch) a bird with her father in the park last week.
7. My shoes are too small. I would like \_\_\_\_\_(buy) a new pair.
8. There \_\_\_\_\_ (be) eight bags of rice in the kitchen this morning.
9. \_\_\_\_\_ (do) climb up the tree. Ok, I'm sorry.
10. What about \_\_\_\_\_ (drink)some coffee?

八、从II栏中找出与I栏相对应的句子，将序号填在括号里。(10分)

- | I                                      | II                            |
|--|-------------------------------|
| ( )1. Where are you going?             | A. We have three.             |
| ( )2. What are you doing?              | B. Yes, I do.                 |
| ( )3. How many apples do you have?     | C. No, but I have a cute cat. |
| ( )4. Do you like apples?              | D. Yes, I did.                |
| ( )5. Do you have a dog?               | E. Some milk.                 |
| ( )6. Who is the lollipop (棒棒糖) for?   | F. The girl in red.           |
| ( )7. What did you do on Monday?       | G. I'm going to the bookshop. |
| ( )8. What's in the bottle?            | H. The brown dog's.           |
| ( )9. Did you go to the Summer Palace? | I. I'm making a fruit salad.  |

- ( )10. Whose tail is short? J. I climbed the mountain with my classmates

**九、根据要求完成句子，每空一词。（每空1分，共10分）**

1. I have some bread and milk for breakfast. (对划线部分提问)  
\_\_\_\_\_ you \_\_\_\_\_ for breakfast?
  2. There is some fruit and vegetables in a healthy diet. (改成一般疑问句)  
\_\_\_\_\_ fruit and vegetables in a healthy diet.?
  3. Miss Li often buys things from shops. (用 yesterday 改写句子)  
Miss Li \_\_\_\_\_ things from shops \_\_\_\_\_.
  4. Tim eats a lot of sweets every day. (改成否定句)  
Tim \_\_\_\_\_ a lot of sweets every day.
- 十、根据短文内容，选择正确的答案。（10分）

**My living habits**

I'm Mike. I am a student. I have some good living habits. Every morning, I get up at seven o'clock. After washing my face and brushing my teeth, I have some bread and milk for breakfast. Then in school, with my dear classmates, I begin my classes. At about eleven thirty, I have lunch. Then I have a rest for an hour. In the afternoon, I have classes again until(到...为止) five. I often do my homework at seven at home. It takes me about one hour to finish it. After that, I watch TV for half an hour. Then I go to bed at nine o'clock.

- ( ) 1. Does Mike have any good living habits?  
A. Yes, he does.      B. No, he doesn't.      C. I don't know.
- ( ) 2. What time does Mike get up?  
A. At 6:00.      B. At 7:00.      C . At 5:00.
- ( ) 3. What does Mike have for his breakfast?  
A. Some bread.      B. Some milk.      C. Some bread and milk.
- ( ) 4. Mike has lunch at \_\_\_\_\_ at school.  
A. 11:00      B. 11:30      C . 12:00
- ( ) 5. Mike often watches TV for \_\_\_\_\_.  
A. an hour      B . half an hour      C. an hour and a half

**(二)**

Everybody wants to be healthy(健康的). You know food is very important.

There are many healthy foods. You can have more bananas, apples, oranges, tomatoes and carrots because fruits and vegetables are good for you. But don't eat too much chocolate. It's not good for you. It's not good healthy food. Healthy food can make you grow(成长)and make you strong(强壮的)and happy. Remember there is a saying, 'An apple a day keeps the doctor away.' Sports can also keep you healthy. Get up early and do some sports every day. Don't be lazy! You will be healthy and happy.

( )1. Which is right?

- A. Everybody is healthy.                      B. We want to be healthy.  
C. We are important.

( )2. What are vegetables?

- A. Apples and pears.                      B. Chocolate and sweets.  
C. Tomatoes and carrots.

( )3. Why are healthy foods good for you?

- A. They make you happy.                      B. They make you grow strong.  
C. They make you grow and make you strong and happy.

( )4. 'An apple a day keeps the doctor away.' means:

- A. The doctor goes away when he sees an apple.  
B. The doctor runs away when you give him an apple.  
C. You eat an apple every day and you can be healthy.

( )5. The word "lazy" means \_\_\_\_\_ .

- A. 懒惰的    B. 忙碌的    C. 兴奋的

十一、Think and write。(5分。)

My habits

---

---

---

# 富民小学英语六(下)阶段性测试一

## (听力材料)

一、听录音，选出你所听到的句子中含有的选项，听1遍。(10分)

1. Wake up, it's time to get up.
2. From then on, the lion and the mouse became good friends.
3. Let Mike show them around his new house.
4. The mouse helped the lion get out of the net.
5. I like eating sweet food, but I eat a few sweets at a time.
6. We should have our meals on time every day.
7. The hole is too deep, I can't reach the ball.
8. We can eat a lot of delicious food at Christmas.
9. We shouldn't eat too much meat.
10. In a healthy diet, there is a lot of fruit and vegetables.

二、听录音，选出最佳的应答，听2遍。(5分)

1. Where is my football, Mum?
2. Did the cat eat the mouse?
3. How did you go to school today?
4. What did Helen do last night?
5. What is Helen doing in the library?

三、根据所听内容，给下列图片排序。(两遍) (5分)

1. The room is clean and tidy.
2. Mike only drinks a little water every day.
3. The boy is doing well at school.
4. The girl goes to school early in the morning.
5. Wang Bing usually gets up early.

四、听录音，填空。(10分)

Peter always has some milk and bread for breakfast. He usually has a little rice, some chicken and some vegetable soup for lunch. He has some noodles, some fish and some vegetables for dinner. He eats an apple every day. He likes fruit every much.

## 六年级语文下册阶段性练习（一）

班级\_\_\_\_\_ 姓名\_\_\_\_\_ 得分\_\_\_\_\_

### 一、看拼音写词语。（10分）

guàn gài shōu liǎn wú gū zhàng yì zhàn lán

( ) ( ) ( ) ( ) ( )

qī hēi rú chī rú zuì chóng shān jùn lǐng

( ) ( ) ( )

### 二、在括号中选填合适的词语或关联词。（6分）

克服 经历 艰巨 信口开河 只有……才…… 或者……或者……

攻克 经过 艰苦 无所不谈 只要……就…… 与其……不如……

华罗庚说：“（ ）相信天才，（ ）相信勤奋。”这决不是（ ）。他用亲身（ ）告诉我们：（ ）勤奋，愿意付出（ ）的劳动，去（ ）学习和工作中的难关，（ ）会达到科学的顶峰。

### 三、选择正确答案（6分）

1、小王子的星球上有多少座火山？（ ）。

A 两座活火山，一座死火山 B 一座活火山，两座死火山 C 两座活火山，两座死火山

2、地理学家建议小王子去看哪个星球？（ ）。

A 地球 B 火星 C 金星

3、纸月临走前，送给桑桑的礼物是（ ）。

A.一只鸽子 B.一本书 C.一个书包 D.一封信

4、以下不是杜小康所为的是（ ）。 A.在学校门前摆摊卖货

B.和桑桑一起玩火 C.在芦场养鸭 D.捉迷藏时藏在棺材里

5、以下不是桑桑所为的是（ ）。 A.撕下蚊帐作渔网 B.拆卸柜橱作鸽子窝 C.偷走女同学的书本 D.帮细马找柳须

6、为蒋一轮和白雀送信的孩子是（ ）。

A.秃鹤 B.桑桑 C.杜小康 D.纸月

#### 四、课文解读、积累与运用。(8分)

1、开学以来，通过对课文的学习，我们认识了\_\_\_\_\_的伯诺德夫人一家，\_\_\_\_\_的中国守军，\_\_\_\_\_的聂荣臻将军，\_\_\_\_\_的吴国少年；还感受到了大自然的多姿多彩，如：\_\_\_\_\_的三亚落日，\_\_\_\_\_的烟台的海。

2、告别了冬日的\_\_\_\_、春日的\_\_\_\_、夏日的\_\_\_\_，秋天的海平添了几分\_\_\_\_与\_\_\_\_，渔家驾船出海了，货轮起锚远航了……

3、\_\_\_\_，死亦为鬼雄。\_\_\_\_，\_\_\_\_。这是作者\_\_\_\_写的《\_\_\_\_\_》。

#### 五、修改下面的语段，注意用上正确的修改符号。(提示：有6处语病) 6%

今天爸爸给我卖了一套十万个为什么，我非常高兴极了。我放学回到家里就迫不及待地拿起书，座在桌子上读了起来。大约过了整两个小时，爸爸叫我去吃饭了。

#### 六、阅读与理解 24%

##### (一) 《三打白骨精》(节选) 8%

白骨精不甘心就这样让唐僧走了，又变成一个白发老公公，假装来找他的妻子和女儿。悟空把金箍棒藏在身边，走上前迎着妖精，笑道：“你瞒得了别人，瞒不过我！我认得你这个妖精。”悟空抽出金箍棒，怕师父念咒语，没有立刻动手。暗中叫来众神，吩咐道：“这妖精三番两次来蒙(mēng méng)骗我师父，这一次定要打死它。你们在半空中作证。”众神都在云端看着。悟空抡起金箍棒，一棒打死了妖精。妖精化作一堆骷髅，脊(jǐ jí)梁上有一行字，写着白骨夫人。

1、划去短文中不正确的读音。(2%)

2、从文中划线的句子里，你看到了一个\_\_\_\_\_的孙悟空。(2%)

3、这段话主要写了\_\_\_\_\_

4、《三打白骨精》是古典文学名著\_\_\_\_\_中的一个故事，这本书的作者是\_\_\_\_，书中你知道的故事还有\_\_\_\_\_、\_\_\_\_\_。(2%)

##### (二) 母亲节的礼物 8%

鲁本兴奋得一路小跑回家。闯进家门，母亲正在厨房擦炉子。“看！妈，看！”鲁本(欢乐 欢快)地叫着，跳到母亲身边，把用报纸包着的小盒子(郑重 慎重)地放在母亲的手上，那手因为日夜操劳已变得粗糙，因这突然来的东西变得有些颤抖。

母亲小心地打开包装。一个蓝色天鹅绒的首饰盒映入眼帘。

她打开盒盖，泪水顿时(模糊 迷糊)了双眼。

在那个小巧的扁挑状胸针上烫着金光闪闪的字：Mother Thanks

那是 1946 年的母亲节！

母亲从未收到过这样的礼物，除了结婚戒指外，她没有什么装饰品。看着这可爱的礼物，母亲无言以对，她（欣慰 安慰）地笑着，一把把儿子揽入怀中！

1、把括号中不恰当的词用“\”划掉。（2%）

2、鲁本终于在那一天完成了他心中的美好愿望，“那一天”指\_\_\_\_\_。（1%）

3、母亲从未收到过这样的礼物，“这样的礼物”是指\_\_\_\_\_。  
\_\_\_\_\_。（2%）

4、用“\_\_”画出描写母亲动作神态的句子，体会母亲当时心里是怎么想的，你又有什  
么感想？（3%）

\_\_\_\_\_

### （三）8%

瑰丽芬芳的花朵，使人一见就产生爱慕之心。古今中外有多少诗人赞美过它的艳丽，有多少画家描绘过它的丰姿。

可是，你想过没有 如果花朵没有绿叶衬托 能有这样美丽吗 又有哪一朵美丽的花朵能离开绿叶呢

大自然的色彩是多么丰富 洁白的雪花 碧绿的湖水 金黄的麦浪 然而 我最喜欢的还是那平凡的绿叶 绿叶通过光合作用，能吸收二氧化碳，释放氧气，以保持空气的新鲜。绿叶有很强的生命力。

我爱绿叶，更爱具有绿叶精神的人。在四化建设中，有无数无名英雄，他们虽然貌不出众，语不惊人，但一直在勤勤恳恳默默无闻地工作着。在四化建设中，他们为祖国的繁荣富强贡献着自己的一切，所以我爱绿叶，更爱绿叶似的四化建设中的无名英雄。

绿叶是平凡的，但它的精神是伟大的。

1. 请给文章加个题目。\_\_\_\_\_ 1%

2. 请找出短文中的一组反义词：（ ）与（ ） 1%

3. 请给短文的第二、三自然段加上标点符号。 2%

4. 请用“\_\_”标明短文的中心句。 1%

5. 这篇短文的层次十分清楚。第一自然段的段意是 \_\_\_\_\_，第二自然段是过渡，第三、第四自然段的段意是 \_\_\_\_\_，第五自然段进一步深入，起了 \_\_\_\_\_ 的作用。 3%

### 七、习作。（35分）

题目：那一次，我\_\_\_\_\_了（哭、笑、输、赢）

要求：根据自己要写的内容，选择一个词语填在横线上，使题目完整。要求选择最让



--	--	--	--	--	--	--	--	--	--	--	--	--	--	--	--	--	--	--	--

--	--	--	--	--	--	--	--	--	--	--	--	--	--	--	--	--	--	--	--

--	--	--	--	--	--	--	--	--	--	--	--	--	--	--	--	--	--	--	--

--	--	--	--	--	--	--	--	--	--	--	--	--	--	--	--	--	--	--	--

400

--	--	--	--	--	--	--	--	--	--	--	--	--	--	--	--	--	--	--	--

--	--	--	--	--	--	--	--	--	--	--	--	--	--	--	--	--	--	--	--

--	--	--	--	--	--	--	--	--	--	--	--	--	--	--	--	--	--	--	--

--	--	--	--	--	--	--	--	--	--	--	--	--	--	--	--	--	--	--	--

--	--	--	--	--	--	--	--	--	--	--	--	--	--	--	--	--	--	--	--

500

--	--	--	--	--	--	--	--	--	--	--	--	--	--	--	--	--	--	--	--

--	--	--	--	--	--	--	--	--	--	--	--	--	--	--	--	--	--	--	--

--	--	--	--	--	--	--	--	--	--	--	--	--	--	--	--	--	--	--	--

--	--	--	--	--	--	--	--	--	--	--	--	--	--	--	--	--	--	--	--

--	--	--	--	--	--	--	--	--	--	--	--	--	--	--	--	--	--	--	--

# 富民小学四年级数学自主检测(一)

班级\_\_\_\_\_

姓名\_\_\_\_\_

成绩\_\_\_\_\_

一、仔细思考，认真填写。(每空 1 分，共 32 分)

1. 从右边起，第六位是 ( ) 位，计数单位是 ( ) ；第八位是 ( ) 位，计数单位是 ( ) 。
2. 一个图形沿一条直线对折，两边的图形能够完全重合，这样的图形就是 ( ) ，折痕所在的直线就是 ( ) 。
3. 用 6、7、4、1、0、9 这六个数字组成的六位数中最大的是 ( ) ，读作 ( ) ，最小的是 ( ) ，读作 ( ) 。
4. 12 时整分针和时针都指向 ( ) ，顺时针旋转 90 后分针指向数字 ( ) ，时针顺时针旋转 90 经过 ( ) 小时。
5. 80047620 是由 ( ) 个万和 ( ) 个一组成的；8 在 ( ) 位上，表示 8 个 ( ) ，改写成用万作单位，近似数是 ( ) 。
6. 一个数的十亿 2、百万位、万位上的数字都是 8，其余各位都是 0，这个数写作 ( ) ，改写成用“万”作单位的数是 ( ) 。
7. 一个数由 250 个万和 400 个一组成，这个数是 ( ) 。
8. 比最小的 7 位数少 1 的数是 ( ) ，比最大的 8 位数多 1 的数是 ( ) 。

9.28053880000 是一个 ( ) 位数, 最高位是 ( ) 位, 数字中的 5 在 ( ) 位, 表示 ( ) 个 ( ) , 把它改成用“亿”作单位的近似数是 ( ) 。

10. 一个九位数, 个位上的数字是 7, 十位上的数字是 2, 任意相邻的三个数字的和都是 15. 这个九位数是 ( ) 。

11. 一个数的近似数是 30 万, 这个数最大是 ( ) , 最小是 ( ) 。

**二、仔细分析, 巧思秒断。(每题 2 分, 共 10 分)**

1. 数位顺序表中, 从左边起第五位是万位, 第六位是十万位。… ( )

2. 平行四边形是轴对称图形。…………… ( )

3. 火车在在铁轨上沿着直线行驶, 可以看作平移。……………

… ( ) 4. 50120000 读作五千零十二万。……………

…… ( ) 5. 读数时, 不管中间有几个 0, 都只读一个 0。

…………… ( ) **三、仔细斟酌, 精挑细选。(每题 2 分, 共 10 分)**

1. 个、十、百、千、万是 ( )

- A. 数位    B. 计数单位    C. 计数法

2. 写数时, 把计数单位按一定的顺序排列起来, 他们所占的位置叫 ( ) 。

- A. 位数    B. 数位    C. 计数单位

3.在 36 后面添上 ( ) 个 0, 这个数是 36 亿。

A.4    B. 9    C. 8    D.7

4.下列四位数中, 一个“零”也不读的是 ( )。

A.606006    B.600606    C. 600066    D.606600

5.把一个数改写成用“万”作单位的数, 这个数与原数比 ( )。

A.变大了    B.变小了    C.不变

#### 四、端正态度, 认真计算。(20分)

1.直接写出得数。(8分)

$$240 \div 6 = \quad 120 \div 30 = \quad 24 \times 5 = \quad 360 - 360 \div 6 =$$

$$90 \div 18 = \quad 560 \div 70 = \quad 6 \times 15 = \quad 312 - 55 - 45 = \quad 2.四$$

则混合运算 (每题 3 分, 共 12 分)

$$(307 - 209) \div 11 \times 25 \quad 276 - (178 + 22) \div 20$$

$$25 \times 33 \div 5 + 186 \quad 324 + 18 \times (537 - 488)$$

#### 五、读读写写。(8分)

1. 读出下面各数。(4分)

28800600 读作：

80120070 读作：

906705008 读作：

30050007000 读作：

2. 把下列各数改写成“万”或“亿”作单位的数。(4分)

3850000 = ( ) 万

82600000 = ( ) 万

5600000000 = ( ) 亿

3200000000 = ( ) 亿

### 六、实践与操作。(8分)

1、(1) 将  先向下平移 5 格，再向右平移 13 格。(2分)

(2) 将平行四边形沿 A 点顺时针方向旋转 90°。(2分)

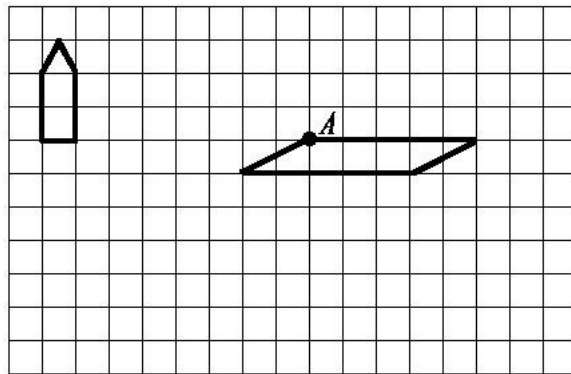

2、画出下面图形的另一半，使它们成为轴对称图形。（4分）

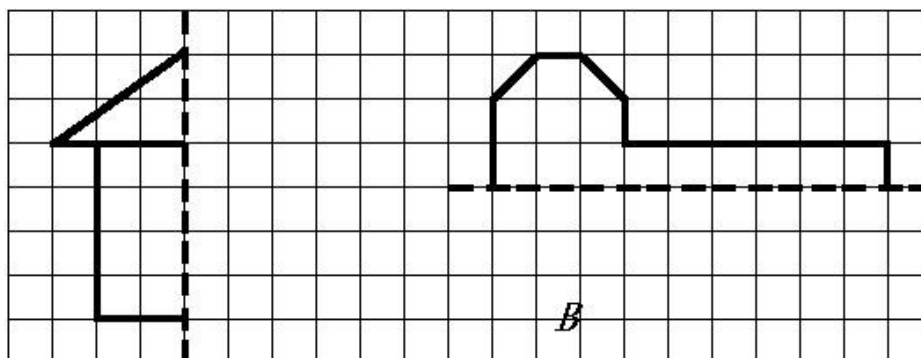

### 七、解决实际问题。（10分）

1.小军参加冬季阳光体育长跑锻炼，前两天共跑了 1600 米。照这样计算，他一个星期（5 天）共可以跑多少千米？

2. 周日妈妈带小明去体育用品商店，一个篮球 58 元，一个足球 46 元，问：（1）小明想买 1 个篮球和 2 只足球，应付多少元？

（2）如果这些钱用来买 35 元一副的羽毛球拍，可以买几副？

## 四年级语文下册阶段性检测（一）

（总分 100 分卷面分 5 分）

班级：\_\_\_\_\_ 姓名：\_\_\_\_\_ 成绩：\_\_\_\_\_

### 一、看拼音写汉字。（8分）

Jīng què      cǎo gǎo      jūn yún      bǎn tú





Wēi fēng      hǎi bīn      yuán yùn      gōng jìng





### 二、用“√”在括号里选择正确的读音、生字或词语。（10分）

1、圆晕（yūn yùn）      鲜(xiān xiǎn)为人知

2、环境（悠闲 优雅）      身体（强大 强壮）      满怀（信心 决心）

表演（精彩 精美）      阳光（明媚 明快）      改正（生活 错误）

3、在地震中，母亲用瘦（sòu shòu）弱的身躯顶着塌下的一根房梁，（催 摧）促着孩子们赶快逃生，给了孩子们生存的希望。

### 三、在括号里填上合适的词句。（7分）

1、春天里，登上紫峰大厦，烟雨中的鸡鸣寺若隐若现，我不由得想

起杜牧写的《江南春》的诗句：\_\_\_\_\_，  
\_\_\_\_\_。2%

2、从《春日偶成》中“\_\_\_\_\_，\_\_\_\_\_  
\_\_\_\_\_。”一句中能体会到诗人郊游的愉快心情。2%

3、只有用“\_\_”这部钻机，才能\_\_\_\_\_。2%

4、例：山上的小溪在欢快地唱歌。

按照例句的方法，将“春风吹着树叶，发出不同的声音。”这句话写得  
更生动些。

\_\_\_\_\_

四、根据课文内容填空。（18分）

1、今天\_\_\_\_\_，明天长成\_\_\_\_\_。叫风沙\_\_\_\_\_，让百鸟\_  
\_\_\_\_\_。植树的好处还有很多，请你也照样子写一句。\_\_\_\_\_。

6%

2、\_\_的草，\_\_的芽，\_\_的花，都像\_\_\_\_\_聚拢来，形成了\_\_\_\_\_  
\_\_\_\_\_。小燕子从南方赶来，为春光增添了\_\_\_\_\_。6%

3、“我需要的是\_\_的时间。搞科学研究，不能使用‘\_\_’

‘\_\_’这类字眼，也不能用\_\_和\_\_代替观察。”从竺可桢爷爷的话  
语中，我们可以体会到\_\_\_\_\_。

## 五、阅读短文，完成练习。（7 + 12 = 19 分）

### （一）人类的“老师”（片段）

一个人握住一个鸡蛋使劲地捏，（ ）怎样用力（ ）不能把它捏碎。薄薄的鸡蛋壳（ ）能承受这么大的压力，（ ）它能够把受到的压力均匀地分散到蛋壳的各个部分。建筑师根据这种“薄壳结构”特点，设计出许多（ ）轻便（ ）省料的建筑物。人民大会堂、北京火车站以及其他很多著名建筑，屋顶都采用了这种“薄壳结构”。

1、在文中的（ ）里填上合适的关联词，再选择一组关联词写一句话。

\_\_\_\_\_

2、在文中用“\_”画出描写“薄壳结构”特点的句子。1%

3、你还知道自然界中哪些生物也是人类的好“老师”？为什么？写两种。2%

(1) \_\_\_\_\_

(2) \_\_\_\_\_

### （二）蚂蚁

在我家的梧桐树下，有一个小小的蚂蚁窝，里面住着许多可爱的小蚂蚁。我平时最爱观察它们，我可喜欢它们啦。//

它们很守纪律，平日出去寻食，总是排着整齐的队伍。队伍前面有一只大蚂蚁，它可能是蚂蚁的头吧。那长长的队伍像自行车的链子似的，一个接一个，可有秩序哩！更稀奇的是，如果谁掉了队，谁想逗留、贪玩，头儿或伙伴们就会绕过去用触角碰那些小调皮，好像在说：“掉皮鬼，掉队啦，快追上去！”

它们十分团结。瞧，它们发现了一条大虫，不一会儿就把虫子包围了。这个庞然大物怎么搬得走呢？不用着急，小蚂蚁自有办法。它们有的抱虫子的腿，有的扛虫子的身体，还有的站在虫子的身上，似乎在帮伙伴们鼓劲。蚂蚁渐渐多了起来，几十只几百只一起用力，“一一二一三”终于把大虫子抬了起来，慢慢向窝移去。一上下，小蚂蚁好像喊声大振。不一会儿，就把虫子搬进了窝。

啊！这些小精灵是多么可爱啊！它们齐心协力，团结友爱，用自己的劳动，换来了丰盛的食物。

它们的意志更坚强。下雨了，小蚂蚁早已把一颗颗椭圆形的卵搬到能避雨的地方。不一会儿，雨停了，它们又回到自己的家园。可是窝里灌满了水，怎么办呢？一只只小蚂蚁衔着一块块泥土，一块块地垒起来，重建自己的家园。

啊！多么聪明的小生灵啊！它们看上去是那么弱小，却有着坚强的意志和顽强的精神。//

蚂蚁紧密团结、意志坚强的精神不正象征着我国人民团结一致建设美好国家，创造幸福生活的精神吗？//

1、从文中找出下列词语的近义词。3%

稀罕（ ） 坚强（ ） 喜爱（ ）

2、根据分好的段落，写出第二段的段义。3%

第二段：\_\_\_\_\_

4、短文通过\_\_、\_\_、\_\_这几件事情，分别描写了蚂蚁\_\_、\_\_、\_\_这三个特点。6%

六、作文。30分

仿照《燕子》一文，写一种你喜爱的小动物，可以介绍它的外形，特点和





( ) 7. A. milk      B. cake      C. sweet

( ) 8. A. my      B. you      C. your

( ) 9. A. eat      B. drink      C. sleep

( ) 10. A. door      B. ball      C. doll

二、听录音，选出你所听到的图片。(听两遍)(本大题共 5 小题，满分 10 分)

( ) 1. A.



( ) 2. A.

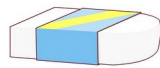

( ) 3. A.



( ) 4. A.



( ) 5. A.

B.

三、听录音，选择合适的应答句。(听两遍)(本大题共4小题，满分8分)

- ( ) 1. A. It's a parrot.                      B. That's a parrot.  
( ) 2. A. It's black.                        B. It's a blackboard.  
( ) 3. A. Good morning, Mr Green.    B. Good afternoon, Mr Green.  
( ) 4. A. Yes, Miss Li.                      B. Thanks, Miss Li.

四、听录音完成句子。(听三遍)(本大题共4小题，满分10分)

1. Liu Tao, please \_\_\_\_\_ the \_\_\_\_\_ .  
2. Don't \_\_\_ in the library.  
3. Please \_\_\_\_\_ the cake .  
4. The red \_\_\_\_\_ is for you.

笔试部分 (60分)

一、英汉互译。(本大题共10小题，满分10分)

- 1.开门 \_\_\_\_\_                      2.关窗 \_\_\_\_\_  
3.不要跑。 \_\_\_\_\_                      4.我的牛奶 \_\_\_\_\_  
5 打开你的书 \_\_\_\_\_                      6.listen to the parrot \_\_\_\_\_  
7.in the library \_\_\_\_\_                      8.Don't eat here. \_\_\_\_\_  
9.a yellow parrot \_\_\_\_\_                      10.an English book \_\_\_\_\_

二、选出不同类的词，将序号填在题前括号内。(本大题共5小题，满分5分)

- ( ) 1. A. blue            B. ball            C. black  
( ) 2. A. pie            B. stand            C. sit

- ( ) 3. A. come      B. listen      C. me
- ( ) 4. A. talk      B. book      C. shout
- ( ) 5. A. sleep      B. skirt      C. T-shirt

三、选择填空。(本大题共 10 小题，满分 10 分)

- ( ) 1. —Look at the blackboard.

—\_\_\_\_\_.

- A. I'm sorry.      B. Yes, Mr Green.      C. It's nice.

- ( ) 2. —What's this?

—\_\_\_\_\_.

- A. It's a parrot.      B. It's parrot.      C. No, it's a parrot.

- ( ) 3. —Hello, class.

—\_\_\_\_\_.

- A. Hello, Mike.      B. Hello, Miss Li.      C. Hello, Helen.

- ( ) 4. I'd like to \_\_\_\_\_ some milk.

- A. eat      B. drink      C. run

- ( ) 5. Its too hot(热). \_\_\_\_\_ the window, please.

- A. Don't open      B. Open      C. talk

- ( ) 6. —Don't talk in the library !

—\_\_\_\_\_

- A. I'm sorry.      B. Thank you.      C. OK.

- ( ) 7. —Please close the window.

—\_\_\_\_\_.

A. Goodbye.    B. Yes , Mr Green    C. I'm sorry

( ) 8. — May I come in?

— \_\_\_\_\_ .

A. Sit down , please    B. Come in , please    C. OK

( ) 9.— Don't listen \_\_\_\_\_ Sam , Bobby .

— OK .

A. /            B. for            C. to

( ) 10. Bob has two big \_\_\_\_\_ .

A. book            B. a book            C. books

#### 四、根据所给情境，选择正确的答案。(8分)

( ) 1. 格林老师请你开门，他说：

A. Open the door, please.    B. Close the door, please.

C. Close the window, please.

( ) 2. 你做错了事，应该对别人说：

A. OK.    B. Thank you.    C. I'm sorry.

( ) 3. 上课了，同学们起立后，老师对大家说：

A. Stand up.    B. Sit down.    C. Yes, please.

( ) 4. 外面刮风了，妈妈对你说：

A. Please open the window.    B. Please open the door.

C. Please close the window.

( ) 5. 下午老师上课时，不可说：

A. Hello , class.    B. Good morning, class.

C. Good afternoon, class.

( ) 6. 你想问别人是否想要吃冰淇淋时，应该怎么说：

A. What about an cake?    B. Would you like an ice cream?

C. No, thank you.

( ) 7. 上课时，老师请大家看黑板时，应该怎么说：

A. Listen to the teacher, please.

B. Don't look at the blackboard.

C. Look at the blackboard.

( ) 8. 你告诉别人这不是你的书包时，你可以说：

A. This is my schoolbag.      B. This isn't my schoolbag.

C. That isn't my schoolbag.

五、选词填空。（将序号填在横线上，每个词只用一次）（本大题共5小题，满分12分）

A . Yes    B . Come    C. Sit    D. sorry    E. close    F. up
--

1. — I'm \_\_\_\_\_, Mr Green.

— \_\_\_\_\_ in, Mike.

2. Wang Bing , please \_\_\_\_\_ the window.

3 . — \_\_\_\_\_ down , please.

— Thank you.

4. Stand \_\_\_\_\_ .

5. — Liu Tao ,please open the door.

— \_\_\_\_\_ , Mr Green.

六、从II栏中找出与I栏相对应的答句，将其序号填在题前括号内。（本大题共5小题，满分10分）

I

II

- ( ) 1. What colour is the window ?      A. Sit down , please.
- ( ) 2. Stand up , please .                      B. It's a robot .
- ( ) 3. What's this ?                              C. Good morning .
- ( ) 4. Good morning .                            D. OK, Miss Li .
- ( ) 5. Don't open the book .                  E. It's yellow .

**七、连词成句。(本大题共 5 小题，满分 5 分)**

1. window, Please , the , open( . )

---

---

---

---

2. cake, Don't, my, eat( . )

---

---

---

---

3. book, my, It's, English( . )

---

---

---

---

4. this, Is, book, your ( ? )

---

---

---

---

5. you, like, sweet, you, Would, a ( ? )

---

---

---

---

一、听录音，选出所听到的内容（听两遍）

1. Mr Green
2. blackboard
3. am
4. rubber
5. window
6. shout
7. cake
8. your
9. eat
10. ball

二、听录音，选出你所听到的图片。（听两遍）

1. Look at the blackboard.
2. Sam, this is a robot.
3. Please close the book.
4. Stand up, please.
5. Don't shout, I want to sleep..

三、听录音，选择合适的应答句。（听两遍）

1. What's this?
2. What colour is the blackboard?
3. Good morning, class.
4. Open your book.
5. Don't eat.

四、听录音完成句子。（听三遍）

1. Liu Tao, please open the door.
2. Don't run in the library.
3. Please eat the cake .
4. The red book is for you.

## 富民小学四年级英语第二学期阶段性检测一

班级：\_\_\_\_ 姓名：\_\_\_\_ 得分：\_\_\_\_

温馨提示：书写正确、美观，姿势正确。（卷面分 2 分）

### 听力部分(40%)

#### 一、听录音，选出你所听到的内容。(10%)

- ( ) 1. A. school      B. timetable      C. subject
- ( ) 2. A. Chinese      B. English      C. PE
- ( ) 3. A. Saturday      B. Sunday      C. Science
- ( ) 4. A. Tuesday      B. Thursday      C. Friday
- ( ) 5. A. Maths      B. Music      C. match
- ( ) 6. A. play      B. pity      C. day
- ( ) 7. A. go to school      B. get up      C. after school
- ( ) 8. A. football      B. basketball      C. table tennis
- ( ) 9. A. have      B. has      C. let's
- ( ) 10. A. please      B. playground      C. pineapple

#### 二、听录音，判断下列句子是否正确，正确的写 T，错误的写 F。(10%)

- ( ) 1. What lessons do you have this morning?
- ( ) 2. I get up at six every day.
- ( ) 3. Welcome to our school.
- ( ) 4. It's Tuesday. We have Music and English.
- ( ) 5. Let's go to the playground.

#### 三、听录音，选出所听句子的正确回答。(10%)

- ( ) 1. A. I like dogs.      B. I like red.      C. I like English.

- ( ) 2. A. Here you are.      B. Thank you.      C. At five.
- ( ) 3. A. Thank you.      B. Nice to see you too.      C. OK.
- ( ) 4. A. I have Chinese and Maths.      B. I have three.      C. I like Art.
- ( ) 5. A. It's Monday.      B. Music and Science.      C. Let's go.

#### 四、听录音，填入所缺单词。(10分)

1. A: What \_\_\_\_\_ is it today?  
B: It's \_\_\_\_\_ .
2. A: \_\_\_\_\_ do you have on \_\_\_\_\_ ?  
B: We have eight.
3. A: It's seven forty. Let's \_\_\_\_\_ now.  
B: \_\_\_\_\_ right.

#### 笔试部分(58%)

##### 一、选出与所给单词时同一类的单词。(8%)

- ( ) 1. Chinese    A. Music    B. school    C. English
- ( ) 2. Sunday    A. Monday    B. today    C. Wednesday
- ( ) 3. morning    A. afternoon    B. day    C. evening
- ( ) 4. hamburger    A. bag    B. cap    C. hot dog

##### 二、根据中文提示，补全句子。(5%)

1. It's \_\_\_\_\_ (星期一).
2. I like \_\_\_\_\_ (语文).
3. When do you \_\_\_\_\_ (起床) every day?
4. Do you like \_\_\_\_\_ (音乐课)?

##### 三、用所给单词的适当形式填空。(5%)

1. This is \_\_\_\_\_ (we) timetable.
2. I \_\_\_\_\_ (not like) PE.
3. What \_\_\_\_\_ (subject) do you like?
4. What \_\_\_\_\_ (lesson) do you have this morning?

5. Su Yang \_\_\_\_\_ (have) a swimming lesson too.

**四、选择。(10%)**

( ) 1. It's time \_\_\_\_\_ Maths.

- A. on            B. for            C. to

( ) 2. \_\_\_\_\_ is it today?

- A. What day      B. What lessons      C. What time

( ) 3. Welcome back \_\_\_\_\_ school.

- A. for            B. at            C. to

( ) 4. \_\_\_\_\_ do you get up?

- A. What            B. When            C. Where

( ) 5. Mike \_\_\_\_\_ a PE lesson this afternoon.

- A. has            B. have            C. do

( ) 6. How many English lessons do you have \_\_\_\_\_ Monday ?

- A. in            B. at            C. on

( ) 7. I don't have \_\_\_\_\_ lessons on Saturday.

- A. any            B. some            C. a

( ) 8. I like PE. What \_\_\_\_\_ you, Wang Bing?

- A. for            B. about            C. can

( ) 9. —— Can you swim? ——\_\_\_\_\_.

- A. Yes, I do.      B. Yes, I can.      C. I can swim.

( ) 10. We have \_\_\_\_\_ days in a week.

- A. seven            B. siusic, English, have, and

\_\_\_\_\_.

5. six, up, every, at, I, get, day

\_\_\_\_\_.

六、在右栏中找出与左栏相对应的答句，将其序号填在题前括号内。(5%)

- ( ) 1. Let's go and play football.      A. I like Art.  
( ) 2. What subjects do you like?      B. Three.  
( ) 3. When do you get up every day?      C. Music and Science.  
( ) 4. What lessons do you have on Monday?      D. All right.  
( ) 5. How many English lessons do you have?      E. At six.

七、将下列句子排列成一段完整的对话。(5%)

- A. It's Friday.      B. All right.      C. What day is it today?  
D. Sorry, I have a swimming lesson today.      E. Let's go and play basketball.  
F. What about Saturday?

E				
---	--	--	--	--

八、阅读短文，选择正确的答案。(10%)

Nancy: What day is it today?

Helen: It's Wednesday. What lessons do we have this afternoon?

Nancy: We have science, English and Art.

Helen: Oh, I like music very much. But we don't have Music today.

Nancy: We have a music lesson tomorrow(明天) .

Helen: Great! Do you like Music?

Nancy: No, I don't. I like English.

- ( ) 1. This afternoon Nancy has \_\_\_ lesson.  
A .an English B. a Maths C. a PE
- ( ) 2. Today is \_\_\_\_.  
A. Tuesday B. Wednesday C. Thursday
- ( ) 3. Nancy has a Music lesson on \_\_\_\_.  
A. Saturday B. Wednesday C. Thursday

- ( ) 4. \_\_\_Like(s) Music very much.  
A. Nancy B. Helen C. Nancy and Helen
- ( ) 5. Nancy likes \_\_\_\_.  
A .Art B .Music C. English

### 听力稿

#### 一、听录音，选出你所听到的内容。

1. Let's play basketball after school.
2. I like English.
3. What lessons do you have on Saturday?
4. It's Thursday today.
5. I have a football match today.
6. What a pity!
7. When do you get up?
8. Come and play table tennis.
9. She has a swimming lesson too.
10. Let's go to the playground.

#### 二、听录音，判断下列句子是否正确，正确的些T，错误的些F。

1. What lessons do you have in the morning?
2. I get up at six every day.
3. Welcome back to school.
4. It's Thursday. We have Music and English.
5. Let's go to the playground.

#### 三、听录音，选出所听句子的正确回答。

1. What subjects do you like?
2. When do you get up every day?
3. Nice to see you.

4. What lessons do you have this morning?

5. What day is it today?

**四、听录音，填入所缺单词。**

1. A: What day is it today?

B: It's Tuesday.

2. A: How many lessons do you have on Monday ?

B: We have eight.

3. A: It's seven forty. Let's go to school now.

B: All right.