

喀什地区“七五”周期教师专业能力考核试题

通用技术答案 (宋体小二, 加粗)

一、选择题 (每小题 2 分, 共 50 分) (宋体小四, 加粗)

1	2	3	4	5	6	7	8	9	10	11	12	13
D	C	D	D	A	C	B	C	C	C	B	B	D
14	15	16	17	18	19	20	21	22	23	24	25	
D	C	D	C	A	D	A	C	A	A	D	D	

二、填空题 (每小题 2 分, 共 20 分) (宋体小四, 加粗)

- 1、从人类第一次磨制石器、第一次钻木取火开始, 技术 就为满足人类需要而开始了它的历史旅程。
- 2、草图的类型有构思草图和 设计草图 两种。
- 3、妈妈使用洗衣机洗衣服, 这里的人机关系中人是 妈妈, 机是 洗衣机。
- 4、任何流程都反映了一定的 时序, 体现出一定的 环节。
- 5、决策方法有两种, 系统分析是属于 科学 决策。
- 6、赏析结构设计作品, 可以从 技术 和 文化。
- 7.控制按照人工干预的情形来分可分为人工控制和 自动控制 等两类。

三、分析题

(1) 闭环控制系统 (3 分)

(2) 输入量: 给定水位 输出量: 实际水位 (4 分)

(3) 该控制系统中浮球起检测输出量和输入量差值的作用。若考生回答起反馈作用也认为正确。(4 分)

(4) 控制框图如下: (5 分)

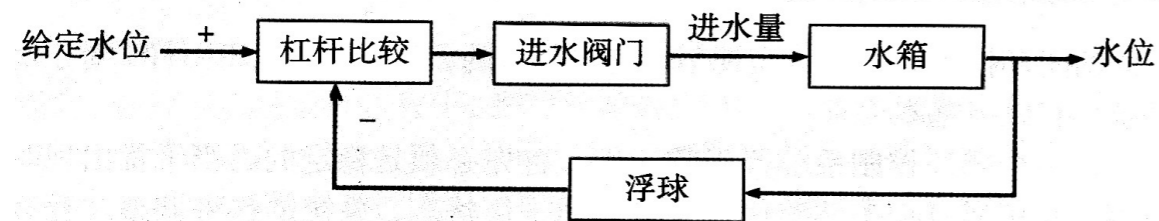

四..作图题 (9 分)

请画出下列物体的三视图

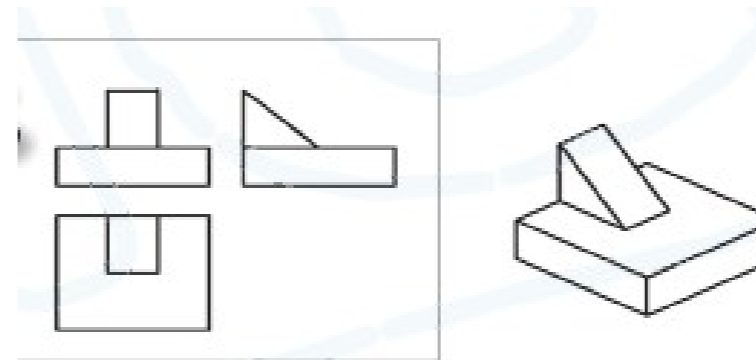

五. 简答题 (5 分)

通用技术课程标准中提出的通用技术学科核心素养包括哪五个方面?

答: 通用技术课核心素养包括技术意识, 工程思维, 创新设计, 图样表达, 物化能力等五个方面。